

autoExpert

Рынок автобизнеса

Выставки

Как казаки на тарги приезжали

Технологии ремонта

Особенности много-рычажной подвески. Кривая схождения

Грузовой сервис

Что может Анкомтех?

Масло №1 В Корее

Premium motor oil

Официальный дистрибьютор
Смарт Ойл Групп
(044) 500-62-00
224-59-58
<http://kixx.com.ua>



XELUM
WRX 7.5W40

Ресурсный тест масла. Стр. 22

Продукт прошел ресурсные испытания в Украине
autoExpert
ПРОВЕРЕНО



гарантована якість оригіналу



01/2012 - © NTN-SNR 2012 - Photos: Pedro Sudaio Photo

ВЛАДИСЛАВ 20
лет на рынке Украины

NTN® SNR®

www.vladislav.ua
www.ntn-snr.com

Two brands, One group, One strategy

У вас возникли проблемы с турбиной?



Компания «ТУРБОБОСС» - лауреат конкурса "Золотая фортуна" и национального бизнес-рейтинга "Лидер отрасли 2012"

Сколько времени ремонтируется турбина?

Основа ремонта - это комплектация турбины.
У нас большой склад новых фирменных запчастей.
Поэтому ремонт может занять минимум времени:

- Разборка турбины - 15 минут
- Мойка - 15 минут
- Измерение исходных размеров - 15 минут
- Правка и шлифовка - 15 минут
- Балансировка - 15-20 минут
- Сборка - 20 минут
- Проверка на стенде - 15 минут
- Настройка клапана - 10 минут

Итого: 2 часа!

Это не фантастика, а реальность!

Хотите проверить? Ждем Вас с радостью. Вы можете присутствовать при ремонте и видеть весь цикл проверки и настройки на стенде.

Некоторые правила о выборе фирмы по ремонту турбин:

1. Исследуйте рынок услуг по ремонту турбин.
2. Узнайте цену и сроки выполнения ремонта.
Турбину можно отремонтировать в течение одного дня!
3. Чем фирма может подтвердить качество выполняемых работ - Вы платите деньги, и должны знать - за сертифицированное изделие или подделку...
4. Посетите, по возможности, фирму и убедитесь в наличии сертифицированного оборудования.
5. Располагает ли компания новыми комплектующими.
6. Можете ли Вы присутствовать при ремонте и настройке турбокомпрессора.
7. Выдается ли сертификат с характеристиками турбокомпрессора и гарантийный талон.
8. Ознакомьтесь с условиями установки, запуска, обкатки и эксплуатации турбины.
9. Вы должны получить компетентные ответы на все вопросы.
Только после этого можно доверять фирме!

- Мы принимаем в ремонт не только турбину. Важно знать, почему у Вас возникли проблемы с ней. Для этого нами разработана эксклюзивная методика диагностики реального состояния цилиндропоршневой группы автомобиля в динамике.
- Наш опыт ремонта турбокомпрессоров - более 12 лет. Выполняем самые сложные механические работы по ремонту, тюнингу и модернизации с использованием самых современных технологий и материалов.
- При ремонте используются новые материалы, которые позволяют увеличить срок службы турбокомпрессора.
- Мы предлагаем только новые комплектующие к турбинам!
- Ремонтируем турбины всех типов, в том числе для грузовых автомобилей, сельхозтехники, водных мотоциклов.
- Ремонтируем самые безнадежные турбины для автоспорта.

У нас установлено сертифицированное в Евросоюзе по ISO 1940 оборудование 2012 года. Оно позволяет:

- Диагностировать турбины.
- Настраивать и тестировать системы управления турбинами.
- Настраивать и тестировать клапаны управления турбиной на стендах, которые являются единственными в Украине.
- Проверять на оборотах до 200000 об/мин с выдачей сертификата образца ЕС!
- Продаем новые турбины с тестированной проверкой и сертификатом ЕС. В наличии имеется обменный фонд восстановленных турбокомпрессоров. Турбины есть в наличии и под заказ.
- Гарантия от 1 до 5 лет без ограничения пробега!



TURBOBOSS

г. Киев, пр-т А.Вернадского, 36-а
тел.: (044) 422-95-01, 422-95-02, (067) 760-16-55, (050) 987-78-01
e-mail: viktor_bondar@online.ua, www.turboboss.ua



ОБОРУДОВАНИЕ

И ПРОФЕССИОНАЛЬНЫЙ ИНСТРУМЕНТ ДЛЯ АВТОСЕРВИСА



X-431 Master

Мультимарочный автомобильный сканер

TOPTUL

THE MARK OF PROFESSIONAL TOOLS

LAUNCH

TORIN

BRIGHT

G.I.KRAFT

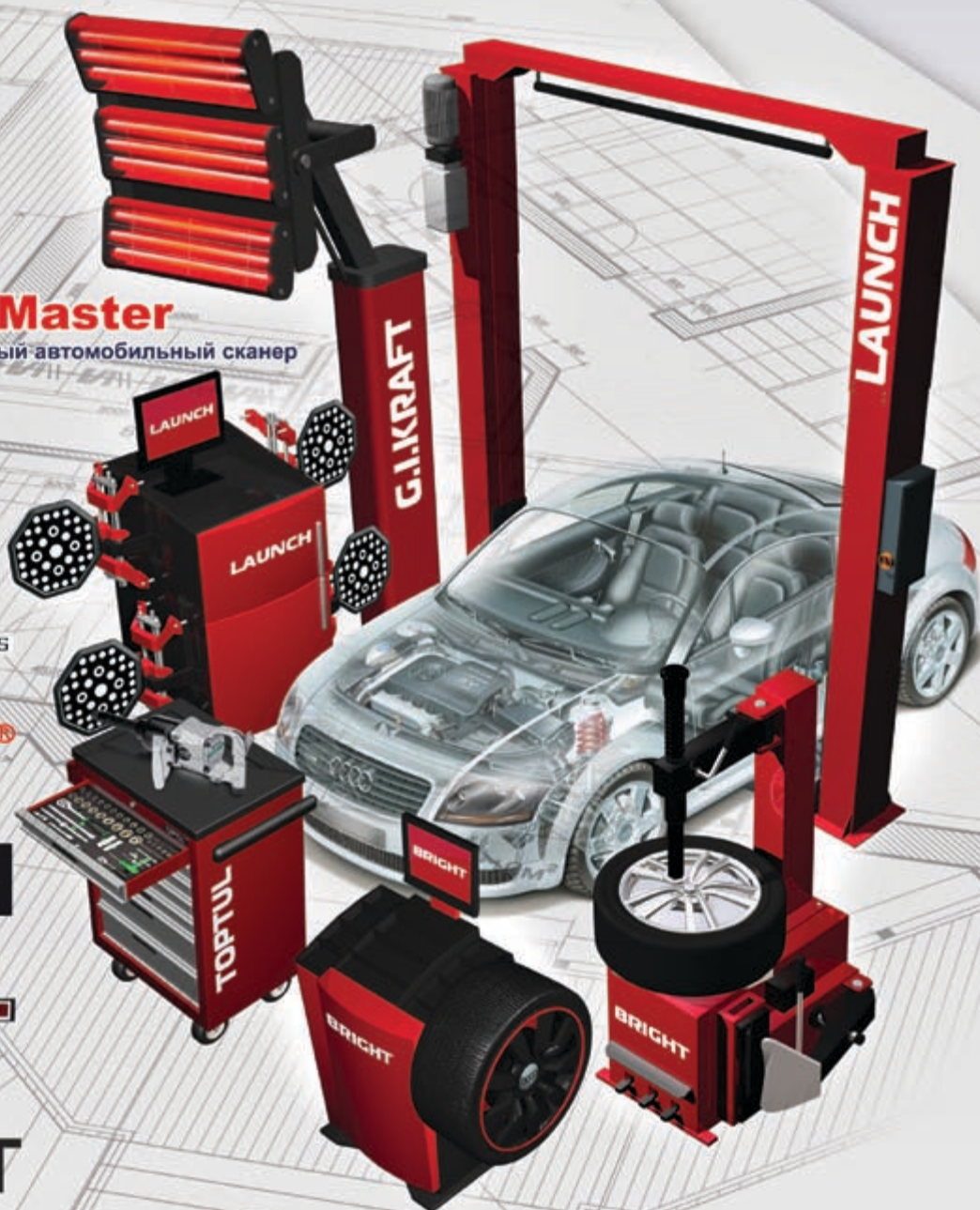

ВСЕ СПЕКТР ОБОРУДОВАНИЯ И ПРОФЕССИОНАЛЬНОГО ИНСТРУМЕНТА ДЛЯ АВТОСЕРВИСА

Компания "Гранд Инструмент"

0-800-508-044, (067) 888-00-44

г. Харьков, пр. Победы 46,
г. Киев, пр. Краснозвездный 196 Б
г. Киев, ул. Луговая 9,

www.grandinstrument.com





Высококласное многофункциональное моторное масло, изготовленное из отборных базовых жидкостей на синтетической основе с применением аддитивной технологии, проверенной в автогонках. Рекомендовано для использования в безнаддувных бензиновых и дизельных двигателях легковых автомобилей и легких грузовиков. Имеет стандарты и допуски:
SAE 5W-30: API SN/CF, A3/B3-08, A3/B4-08, C3-08, BMW LL-01/ LL-04, MB 229.51/229.31, VW 502.00/505.00; **SAE 5W-40:** API SN/CF, A3/B3-08, A3/B4-08, C3-08, BMW LL-01/ LL-04, MB 229.51/229.31, VW 502.00/505.00, Porsche.



Изготавливается из базового масла VHVI на полностью синтетической основе и комплекса высокоэффективных присадок и целевых добавок, уменьшающих зависимость индекса вязкости от температуры. Моторное масло KIXX NEO специально разработано для эксплуатации в жестких условиях отрицательных температур. Применяется в двигателях легковых автомобилей, в двигателях на газовом топливе и в четырехтактных мотодвигателях. Имеет стандарты и допуски:
SAE 0W-20: API SN/GF-5/RC/CF, Ford, Chrysler FF;
SAE 0W-30: API SN/GF-5/RC/CF, Ford, Chrysler FF



Изготавливается из базовых масел на полностью синтетической основе с добавлением комплекса высокоэффективных присадок и целевых добавок, уменьшающих зависимость вязкости от температуры. Применяется во всех транспортных средствах с бензиновыми двигателями. Соответствует требованиям API SN и ILSAC GF-5. Имеет стандарты и допуски:
SAE 5W-30: SN/GF-5/RC/CF, экологическая сертификация Кореи, Ford, Chrysler FF; **SAE 5W-40:** SN/CF; **SAE 5W-50:** SM/CF; **SAE 10W-30:** SN/GF-5/RC/CF, Ford, Chrysler FF **SAE 10W-40:** SN/CF, Ford, Chrysler FF.



Всесезонное дизельное моторное масло для тяжелых режимов эксплуатации. Обладает великолепными диспергирующими свойствами, позволяя удерживать во взвешенном состоянии сажу. Предотвращает выход из строя фильтра очистки выхлопных газов и образование отложений. Все это, совместно с исключительной стойкостью к окислению и сажеобразованию, расширяет интервалы замены масла и увеличивает срок эксплуатации двигателя. Соответствует требованиям API CI-4, CH-4, CG-4, CF-4, API SJ, ACEA E7, E5. Стандарты и допуски:
SAE 10W-40: Volvo VDS-3, VDS-2, Cummins, MB 228.3, 228.5.

Завод №1 в Южной Корее* по производству масел и смазок

GS Caltex прочно занимает позицию лидера в энергетической отрасли, обладая инфраструктурой, которая включает в себя нефтеперерабатывающие мощности, производство масел и смазок, производство базового масла, в том числе базового масла группы III, а также предприятия нефтехимического сектора. Масла Kixx используются в качестве заводской заливки для Hyundai&KIA.

* источник - Корейская Ассоциация Производителей Масел и Смазок



Официальный представитель KIXX в Украине ООО «Смарт Оил Групп»
 Киев, ул. Дегтяревская, 62, оф. 51
 тел.: (044) 500-62-00, 224-59-58, <http://kixx.com.ua>

ISO 14004:2004

Hyundai&KIA

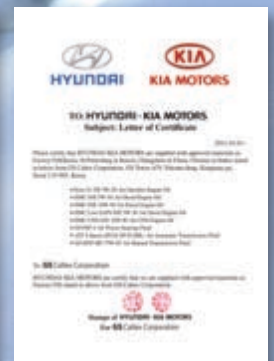
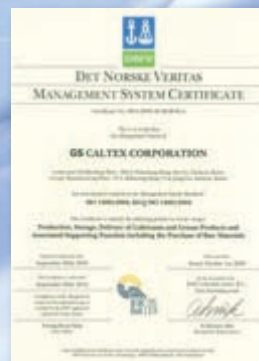

Premium motor oil



Полусинтетическое моторное масло, специально разработанное для обеспечения высоких защитных и смазывающих свойств при использовании в бензиновых двигателях всех легковых автомобилей и легких грузовиков, включая автомобили, имеющие технологии снижения токсичности отработавших газов. Подходит для малых четырехтактных бензиновых двигателей мотоциклов и мобильного энергетического оборудования, для которых изготовители рекомендуют использовать обычные моторные масла для легковых автомобилей. Вязкость: **SAE 10W-30, 10W-40**. Классификация по API - SL/CF.



Трансмиссионная жидкость ATF-DX-III превосходит любое, ранее разработанное или современное масло ATF для использования в автоматической коробке передач легковых автомобилей. Предназначен для применения в автоматических трансмиссиях, системах гидроусилителя руля, промышленных гидравлических системах и воздушных компрессорах, для которых рекомендованы жидкости спецификаций DEXRON II E, DEXRON II или DEXRON в соответствии с требованиями лицензии компании GM. Имеет стандарты и допуски: General Motors DEXRON III, Ford MERCON, Allison C4.



Высококачественное трансмиссионное масло с усиленными термостабилизирующими и противозадирными свойствами (API GL-5, MIL-L-2105D, SAE 80W/90, 85/140). Обеспечивает длительный срок службы автомобильных трансмиссий и редукторов благодаря пакету присадок. Увеличивает ресурс, как металлических деталей механизма, так и эластичных уплотнителей, что позволяет отложить необходимость капитального ремонта. Комплекс антиокислительных присадок предотвращает загустевание масла в процессе работы, а также препятствует коррозии деталей.



Промывочное минеральное масло высокой очистки, предназначенное для автомобильных бензиновых и дизельных двигателей, а также промышленных циркуляционных систем и механизмов, где рекомендуется применение очищенных минеральных масел без присадок. Применение: прямоточные системы смазки промышленного оборудования; циркуляционные системы с фильтрами очистки масла высоких уровней загрязнения; маломощные редукторы; воздухоочистители двигателей; металлорежущие станки; вакуумные насосы; в качестве жидкого теплоносителя.

Сертификаты и одобрения автопроизводителей:

Cummins



Doosan

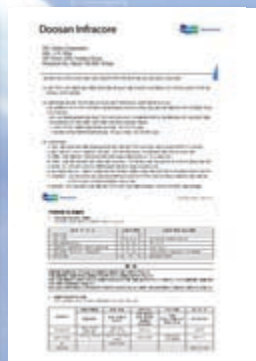

Volvo



BMW Group



DaimlerChrysler





® тел./факс: +38 /0562/
33-33-23, 33-33-88, 33-33-99
e-mail: dimed@denso.dp.ua
www.dimed.com.ua

Дизель сервис под ключ

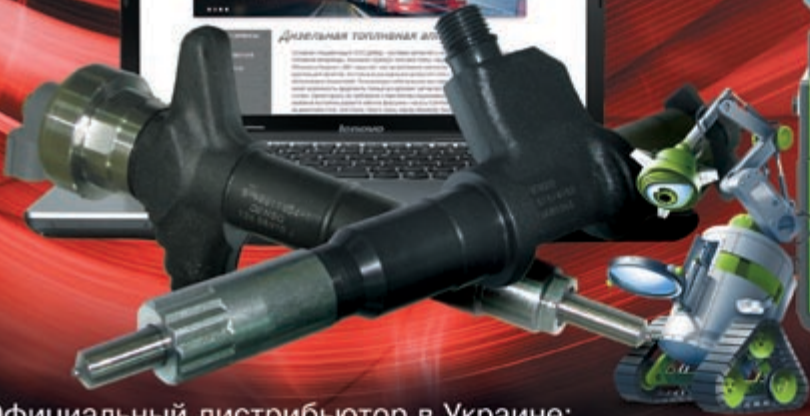

Официальный дистрибьютор в Украине:



BOSCH



Наслаждение свободой.
С чего всё начинается?



Реклама

Аккумуляторы VARTA® Powersports разработаны для самых современных мотоциклов. Ударопрочные, виброустойчивые, защищенные от вытекания электролита батареи с использованием передовой технологии AGM являются источником энергии, на который Вы можете положиться в любую погоду. Это даст Вам свободу и возможность наслаждаться Вашим мотоциклом в каждом вираже.

Чтобы узнать больше, посетите www.varta-automotive.com



Всё начинается с  **VARTA®**



Содержание:

Выставки

- 2 2Targi. Как казаки на тарги приезжали.
- 8 SIA'2013: новинки из 21 страны.

Бизнес

- 12 Итоги фотоконкурса «WIX и Ваш бизнес».
- 14 Александр Бойчук, владелец моек самообслуживания: «Викос» предоставляет законченный объект, гарантирующий бесперебойную работу».

Масла, автохимия

- 16 Александр Юспин, директор компании «Экокемика Украина»: «Наша цель - 30% рынка моющих средств».
- 18 KIXX. Потенциал лидера.



- 22 XENUM. Масло для тех, кто любит автомобиль.
- 27 Idemitsu. Японские масла с именем и философией.

Технологии ремонта

- 28 Особенности многорычажной подвески. Кривая схождения.

Оборудование для СТО

- 33 Сергей Ковальчук, владелец автосервисного комплекса «32 км»: «В обслуживании и ремонте оборудования неразумно полагаться лишь на собственные силы».
- 34 Генеральный директор «Арма Моторс» Анатолий Корж: «Сервисное обслуживание - главный критерий в выборе поставщика оборудования».
- 36 TORTUL. Инструмент на все случаи жизни.
- 38 Владимир Молин, главный механик компании «Транспеле»: «Своевременное обслуживание котлов Clean Burn компенсируется сполна».
- 39 Новые стенды Bosch ACS 611 и ACS 511 для заправки кондиционеров.



Автокомпоненты

- 40 Фильтры Wunder. Главное - доверие клиентов
- 43 Ремонтные решения FAG.
- 44 NTN-SNR. Гарантированное качество оригинала.
- 46 Bosch. Два объектива для биноклярного видения.
- 48 Umbra Rimorchi. Итальянские фаркопы.
- 49 Sogefi Pro. Новый бренд на рынке фильтров.

Грузовой сервис

- 10 TOP TRUCK Service. Самый полный комплекс услуг для перевозчика.
- 52 Что может Анкомтех?
- 56 Механик СТО ЧП Колесник Виталий Марченко: «После семинара я выбрал для себя JalTest».

Колеса, шины

- 50 Тест шин Yokohama: Самурай.



Журнал «автоЭксперт. Рынок автосервиса» № 6'2013

Главный редактор – Александр Кельм. Верстка: Андрей Пастух. Журналисты: Зоя Украинская, Сергей Пархомов, Анатолий Гребенюк, Зоя Гейнце. Директор по рекламе - Оксана Лещенко. Менеджеры по рекламе: Марина Порхун, Татьяна Яцюк. Тираж – 10 000 экз. Распространяется по всей Украине адресной рассылкой и по подписке. Подписка производится только через редакцию. Цена номера - 30,00 грн. Учредитель – Лещенко О.В. Свидетельство о регистрации КВ № 18555-73550Р от 01.11.2011 г. Издатель – ООО «АВТОЭКСПЕРТ ИНФОРМ». Почтовый адрес издателя: Украина, 02088, г. Киев, а/я 61. Телефоны: (044) 493-45-70, 495-17-33, e-mail: kelm@ukr.net. Веб-сайт: www.autoexpert.com.ua. Редакция не несет ответственности за достоверность информации, опубликованной в рекламных материалах. Перепечатка материалов допускается только при согласовании с редакцией.

Как казаки на тарги приезжали

«Targi» с польского - «торги, выставка»

По примеру польской компании, Inter Cars Ukraine подхватила идею проведения выставки поставщиков запчастей, инструментов и оборудования для СТО для знакомства с ними своих филиалов и профессионалов автобизнеса, и в этом году 25 мая провела уже вторую такую выставку - 2 Targi Inter Cars Ukraine.



Первое, что сразу стоит отметить: Targi - не совсем типичная выставка, ведь основная доля «гостей» - филиалы компании Inter Cars Ukraine. Вторая часть гостей - собственно профессионалы отрасли - механики и владельцы СТО, персонально приглашенные своими поставщиками. И поскольку выставка проходила уже второй раз, неудивительно, что гости из филиалов быстро влились в «семейный» праздник, дружно общались между собой, делились впечатлениями о работе и жизни.

Первая выставка Inter Cars Ukraine была проведена тут же, в Горенке, в 2011 г. Что изменилось за эти два года, к чему пришла компания и какие цели ставят перед собой ее организаторы, мы спросили у **Сергея Лукьяненко**, руководителя отдела маркетинга Inter Cars Ukraine.

- Первая выставка была приурочена к открытию нашего нового логистического центра в Горенке 1 октября 2011 года. Поэтому было совмещено два мероприятия.

Во второй раз, в мае этого года, выставка была организована как абсолютно независимое мероприятие.

Основная идея и цель выставки - это, прежде всего, создание приятной и ненавязчивой атмосферы. Чтобы все наши гости имели возможность не только получить необходимые знания и информацию, непосредственно от профессионалов рынка автозапчастей, но и увезли с собой много приятных воспоминаний позитивного настроения и незабываемых впечатлений.

Чем вы, гости, торг ведете и куда теперь плывете?

В этом году поддержать Inter Cars Ukraine приехало 25



Генеральный директор Inter Cars Ukraine Василий Головач на скрывает удовольствия: выставка заинтересовала большинство клиентов компании.

компаний, представляющих общеизвестные бренды производителей запчастей и масел: C.E.I., Comma Oil & Chemicals LTD, ContiTech Antriebssysteme GmbH, DELPHI POLAND S.A., DENSO EUROPE B.V., Egon von RUVILLE GmbH, Federal-Mogul Corporation, Ferdinand Bilstein GmbH + Co. KG, FOMAR FRICTION, KYB Europe GmbH, MAHLE Aftermarket GmbH, NRF B.V., Osram GmbH, Robert Bosch LTD, Tenneco Automotive Europe BVBA, TRW Automotive Aftermarket, WIX-FILTRON, ZF Friedrichshafen AG, «НИКО Трейдинг» (ExxonMobil); «ТЛ



За подарками выстраивались очереди...

ГРУПП», «Шеффлер Украина» (Luk, INA, FAG), «Кастрол Украина» (Castrol), «СКФ Евротрейд АБ» (SKF). Также было представлено оборудование TOPTUL, SEALLEY, EVERT, AUTOBOSS, BOSCH. А на стенде Inter Cars были представлены эксклюзивные торговые марки ABE, BTA, Truck-teQ, Cargoparts, Magnum Technology, Fortuneline, Kanaco, SBP, Nexus, JC Premium, 4MAX, Pneumatics, Pascal и Thermotec.

Поставщики в основной своей массе расположились стендами и экспозициями внутри впечатляющего своими размерами логистического центра Inter Cars Ukraine. И, говоря по правде, поставщики действительно постарались произвести впечатление на посетителей.

На всех стендах присутствовали первые лица компаний и технические специалисты. Все желающие могли в свободном доступе пообщаться с ними, получить ответы на все свои вопросы. Компании представили новейшие технологии в мире производства автозапчастей, которые активно внедряются на производствах, учитывая все ужесточающиеся требования к экологичности как производства, так и конечного продукта. А сервисмены именно за этой информацией и приехали на Targi, ведь инновации в производстве автомобилей внедряются в последнее время так же быстро и настолько сильно отличаются от предыдущих моделей, как и те новшества, которые мы можем наблюдать в смартфонах и планшетах. Будущее приходит к нам семимильными шагами, и то, что вчера считалось выдумкой фантастов, сегодня имеет право быть. А где еще можно получить столько достоверной информации, как не у производителей? Решению этих задач были посвящены обучающие семинары Federal-Mogul Corporation, Osram GmbH, Tenneco

Inter Cars S.A. (Польша), спустя более чем 20 лет с момента создания, является крупнейшей организацией по дистрибуции автомобильных запчастей не только в Польше, но и во всем регионе Центрально-Восточной Европы. Inter Cars S.A. включает в себя 153 филиала в Польше и 106 отделений в 10 странах Европы: Чехии, Словакии, Венгрии, Хорватии, Румынии, Болгарии, Литве, Латвии, Италии и в Украине. Предложение Inter Cars S.A. насчитывает более 200 000 наименований запчастей к легковым и грузовым автомобилям. Независимо от того, европейской или азиатской марки автомобиль, клиенты смогут найти к нему полный ассортимент запчастей, а также воспользоваться большим выбором инструментов и оборудования для автосервисов.

Регулярно на территории Логистического Центра Inter Cars S.A. в Чоснув Мазовецком (Польша) Inter Cars S.A. проводит выставку поставщиков.

Inter Cars Ukraine была основана в 2000 году в г. Хмельницкий, где сейчас находится Хмельницкий филиал компании.

Inter Cars Ukraine является подразделением компании Inter Cars S.A. (Польша) в Украине.

Ассортимент Inter Cars Ukraine насчитывает более 300 брендов. На складах компании в Украине постоянно в наличии более 80 000 наименований товаров ведущих производителей.

В октябре 2011 года состоялось открытие нового логистического центра, на территории которого и была проведена выставка Targi. Общая площадь центра составляет более 8 000 м², он оснащен современной автоматизированной конвейерной системой и сканерной системой учета товаров европейского уровня, которая является новейшей в Украине.

Не желая отставать от материнской компании, Inter Cars Ukraine за 13 лет своего существования создала 20 филиалов в разных регионах нашей страны (в Хмельницком, Запорожье, Черкассах, Чернигове, Кременчуге, Виннице, Донецке, Ровном, Кировограде, Мариуполе, Житомире, семь филиалов в Киеве и два филиала в Днепропетровске). Это одна из крупнейших сетей филиалов в бизнесе автозапчастей Украины.



Компании-участники подготовились серьезно - литературы и каталогов хватило всем желающим.



"Изюминкой" Targi стала возможность посетить святая святых - "закрома" Inter Cars Ukraine.

Automotive Europe BVBA, MAHLE Aftermarket GmbH, NRF B.V. и TRW Automotive Aftermarket, C.E.I.

«Изюминкой» Targi стала возможность посетить святая святых - «закрома» Inter Cars Ukraine. Экскурсии по складским помещениям проводились каждые 15 минут в течение дня с целью знакомства с особенностями структуры и организации логистического центра. Теперь понятно, почему все заказы принимаются, обрабатываются и отправляются заказчику настолько оперативно. И каким образом весь заявленный ассортимент компании (а это более 80 000 наименований товара) помещается в таком, пусть даже и огромном, но все же ограниченном помещении. Склад расположен в 3 уровня, используются специальные облегченные металлические конструкции, что делает склад «воздушным», но тем не менее абсолютно надежным. Все товары разложены по

секторам, в персональных «подписанных» специальной программой контейнерах. Поэтому подбор товаров для заказа осуществляется быстро и без проблем. Вниз собранный груз отправляется с помощью конвейера, и уже там посылка пакуется и едет к заказчику.

Кроме обучения и раздачи всем желающим каталогов и подарков, многие компании проводили какие-то развлекательные мероприятия. Без внимания как гостей, так и фирм-поставщиков не остался никто.

Но мы, на всякий случай, все таки обратились к некоторым из участников с просьбой поделиться впечатлениями.

Даниил Драмшев, региональный менеджер Schaeffler Ukraine GmbH / Шеффлер Украина

- Вас устраивает такой формат выставки - не совсем коммерческий, а скорее «домашний»?...



- Отличный формат. Главное, чтобы устраивало посетителей мероприятия! Насколько я видел, гостям понравилось - было и интересно, и весело.

- Что Вас прельщает в таком формате? Ведь выставка далеко не массовая.

- Участников было достаточно для такого формата, мы успели пообщаться с большим количеством людей.

- Чем Вам запомнилось это мероприятие?

- Для нас это был первый опыт участия, поэтому запомнилось все «по умолчанию». Конечно, запомнились некоторые посетители и интересные вопросы.

- Как Вы думаете, скажется ли Ваше участие в выставке на увеличении продаж?

- На подобных мероприятиях мы не стараемся увеличить продажи, а хотим пообщаться с участниками рынка, поделиться технической информацией, обменяться мнениями, ответить на вопросы. Выставка помогает нам следовать нашей корпоративной стратегии - быть ближе к рынку и оказывать максимальный сервис. А с продажами у нас все в порядке, поэтому желаем всем тоже хороших продаж и успешного года!

Вадим Пустошило, региональный менеджер Comma Oil & Chemicals Ltd, Россия

- Как вы оцениваете итоги участия в выставке?

- Вопрос о конкретных результатах пока открыт. Наверное, еще слишком рано. Но участием мы однозначно довольны, так как более целевую аудиторию представить сложно. Да и затраты, честно говоря, выглядят очень разумными. Не говоря уже о том, что Inter Cars сами очень много сделали для нашего участия. Надеюсь, мы увидим результат по реальному росту продаж.

Как казаки в футбол играли

Как мы уже отмечали, с погодой повезло - весь день сияло солнце. Экспоненты в основном находились в помещении склада, но все развлекательные действия проходили на улице, причем, до позднего вечера. А уж там известный телеведущий Геннадий Попенко развлекал народ на славу. Целый день на сцене проходили викторины и конкурсы с призами от поставщиков (например, от DENSO, Castrol, Robert Bosch, ZF Friedrichshafen AG, OCPAM). Желающие поучаствовать и развлечься всегда были, ведущий сыпал шутками, девочки из конкурса Miss Inter Cars изобретали новые названия для уже давно известных как продавцам, так и автомеханикам запчастей, а желающие стать звездами футбола





резво набивали мячи. Народ веселился, хохмил, общался, получал призы и просто отдыхал.

Не могло не порадовать еще одно проявление заботы руководства компании о своих сотрудниках, для которых и силами которых фирма существует и развивается уже столько лет. Были названы сотрудники, проработавшие в компании с ее создания, вручены дипломы и ценные призы. Inter Cars Ukraine - браво!

Вместе с выступлением львовской группы Orchestra Vito день как-то неожиданно подошел к концу. Поставщики смешались с гостями и просто наслаждались вечером, а мы задали еще несколько вопросов **Сергею Лукьяненко**.

- Сергей, вот теперь, вечером, после всего, первый вопрос - чисто эмоциональный: как Вам удалось это все организовать? Сколько времени ушло на подготовку?

- Я полагаю, что нет ничего невозможного. Главное - это идея и желание воплотить эту идею в реальность. И тогда все «технические» процессы и моменты, в том числе и в организации подобных мероприятий, уходят на второй план. Естественно, за организацией такого мероприятия стоит кропотливый труд не только мой, но и многих людей, которые работали над созданием этого праздника. Примерно за год до такого события начинаются переговоры с потенциальными участниками выставки, собственно и начинается подготовка.

- Чем Вы можете смело гордиться по завершению выставки?

- Знаете, как ни банально это может звучать, я очень горжусь компанией, где я работаю. Inter Cars - это ве-





лика компания с богатыми традициями, которая стремительно развивается в Восточной Европе и имеет все шансы стать лидером среди дистрибьюторов на рынке запчастей в Украине. Также я горд тем, что имею возможность работать в прекрасном профессиональном коллективе единомышленников компании Inter Cars Ukraine, с которыми можно решать любые

задачи и достигать самых высоких целей. Скорее поэтому и организация, и проведение таких непростых корпоративных мероприятий приносит, прежде всего, необычайное удовольствие от проделанной работы.

- Готовы ли Вы снова организовать такое масштабное и серьезное мероприятие? На что, если не секрет, Вы бы обратили бы больше своего внимания при подготовке?

- Могу сказать больше, еще подбиваются итоги после прошедшего мероприятия, но уже планируется проведение выставки на следующий год. Предварительно следующая выставка Targi Inter Cars Ukraine 2014 состоится так же, как и в этом году, в последнюю субботу мая.

Татьяна Яцюк





SIA'2013: новинки из 21 страны

21-й Киевский международный автосалон SIA'2013 состоялся в Киеве с 29 мая по 2 июня на территории Международного выставочного центра на Левом берегу. В павильоне «SIA-АвтоТехСервис» была представлена крупнейшая в Украине (10 600 кв.м) экспозиция новинок рынка автосервиса, автомобильного афтемаркета и аксессуаров.

В выставке участвовали 376 компаний из 21 страны мира: Беларуси, Великобритании, Венгрии, Германии, Дании, Ирана, Италии, Индии, Кореи, ОАЭ, Польши, России, Словакии, Таиланда, Тайваня, Украины, Франции и Японии. Производители из Польши, Турции и Китая были представлены объединенными национальными

группами. Профессионалы отрасли смогли увидеть и протестировать самые современные технологии, оборудование и материалы для автосервиса и афтемаркета, проанализировать главные тренды и тенденции автомобильного рынка.

Участники экспозиции высоко оценили возможности «Демозоны». Впервые организованная

в этом году площадка для презентации новинок оборудования и мастер-классов одновременно для большой аудитории специалистов активно работала все 5 дней выставки. Среди презентаций стоит упомянуть оборудование для заправки кондиционеров, сварочное оборудование, технологии косметического ремонта, присадки для безмасляной работы двигателя и т.д.

«АвтоОптимал» представила моторные масла DRAGON и SSU корейского бренда S-Oil, имеющие допуски ведущих автопроизводителей и соответствующие высоким стандартам по API и ASEA. Презентацию преимуществ дискосберегающих тормозных колодок INTELLI, разработанных совместно с японскими и немецкими специалистами, провела DAfmi.

«Компания AGA в «Демозоне» представила свойства победителя над трением SMT2 с усовершенствованной формулой на примере демо-машины AGA», - отметила Анна Титаренко, маркетолог компании.

Польская Unimetal привезла в Киев линию технического контроля Uniline Quantum 3, в которой применены инновационные решения для повышения надежности и значительного сокращения энергопотребления, а управляется она наиновейшим программным обеспечением.

Торговая марка Gazer представила новейшие разработки в сфере систем видеопарковки, систем ох-



ранного видеонаблюдения для автомобилей и автомобильных видеорегистраторов.

«Украинский рынок автосервиса находится в стадии роста, и есть перспективы для дальнейшего развития, - считает Андрей Богуш, руководитель отдела маркетинга компании «Автомеханика». - В соседней Польше объем рынка в 10 раз больше при меньшем количестве населения - я имею в виду как авторизованные автосервисы, так и небольшие гаражные. В Украине в этом году вырос спрос на обновление оборудования. Если раньше потребители придерживались денег, то сегодня они хотят покупать, независимо от того, есть ли необходимое финансирование. И мы готовы представить отсрочку, чтобы клиенты могли развиваться. По нашим прогнозам, наши крупные клиенты в регионах будут расширять свой бизнес на смежные секторы (например, с обслуживания легкового на грузовой и коммерческий транспорт), добавлять новые направления. Самые успешные стремятся как расширить перечень предоставляемых услуг, так и увеличить свое присутствие территориально».

31 мая в рамках SIA'2013 состоялась 2-й Всеукраинский отраслевой форум Automotive Aftermarket под эгидой Ассоциации импортеров и дистрибьюторов автокомпонентов (АИДА). Участники форума обсудили регулирование рынка, в том числе с помощью новых норм закона, вопросы недобросовестной конкуренции, связанной с правами интеллектуальной собственности. Кстати, объем рынка автотехсервиса в Украине, по экспертным оценкам, превышает 1 млрд. евро.

1 июня на автосалоне состоялось учредительное собрание Независимой ассоциации предприятий автосервиса (НАПА), к которой присоединились производители автокомпонентов и расходных материалов. Независимые автосервисы сегодня испытывают сильную конкуренцию со стороны дилерских, а также нуждаются в серьезном техническом, технологическом и организационном прогрессе. НАПА поможет автосервисам повысить квалификацию персонала, соответствовать требованиям обновляющегося законодательства и готовиться к сертификации, получать доступ к технической информации. ■



TOP TRUCK Service

Самый полный комплекс услуг для перевозчика



Есть перевозчики, которые считают каждую копейку, а есть те, которые знают цену деньгам. Именно вторые уверены, что обслуживание автомобилей на единых условиях по всей Украине, с отсрочкой платежа, а также гарантией на работу и запчасти - это лучшее решение для их бизнеса. Добавьте к этому еще и помощь при ремонте в Европе с отсрочкой оплаты - и получите во многом уникальный для Украины комплекс услуг, который не зря носит название TOP TRUCK Service.

TOP TRUCK - это сеть независимых станций техобслуживания грузовых автомобилей,



которая сегодня насчитывает 18 СТО в 15 городах Украины. Является частью европейской сети, которая создана и развивается группой GAI (GROUPAUTO International). В Украине сеть находится под «опекой» компании «ИРБИС-АВТО», которая курирует проект и предоставляет запчасти всем станциям - участникам сети.

TOP TRUCK Service - уникальный комплекс сервисных услуг для перевозчиков, которые предоставляют участники сети TOP TRUCK и компания «ИРБИС-АВТО». Главное преимущество - централизованное управление затрат перевозчика на обслуживание автомобилей.



BST (Breakdown Service for Trucks) - аварийно-ремонтная служба, призванная помочь украинским перевозчикам получить быструю и оперативную помощь при поломке на территории стран ЕС и СНГ.

TOP TRUCK Service

TOP TRUCK Service - это максимально полный комплекс услуг, которые оказывают перевозчикам СТО сети TOP TRUCK. Главное, что получает перевозчик, пользуясь TOP TRUCK Service, это полный контроль над своими расходами, благодаря заключению единого договора на обслуживание во всех станциях сети на единых условиях.

Единые стандарты сети

TOP TRUCK - это сеть грузовых станций в Украине, Европе и Бразилии. Сеть насчитывает более 1000 СТО, из которых 18 работает в Украине. Сеть станций - это единые стандарты ремонта и обслуживания, это гарантия работы СТО на рынке «вчера, сегодня и завтра», это надежность. Обслуживаясь в сети станций техобслуживания, таких как TOP TRUCK, вы не гадаете - вы уверены.

Один договор - единые цены

Заключая договор на обслуживание, вы подписываете единый договор со всей сетью. В случае необходимости, вы обращаетесь на любую из 18-ти станций техобслуживания TOP TRUCK, а стоимость одних и тех же услуг всегда будет для вас одинаковой. Стандарты обслуживания и время выполнения работ также едины во всей сети. Например, если работа выполняется один нормо-час, то так будет на каждой станции TOP TRUCK.

Безналичный расчет и отсрочка платежа

Цивилизованные и долгосрочные партнерские отношения всегда базируются на двух вещах: безналичном расчете и отсрочке платежа. Получение вами услуг не зависит от того, есть ли у вас деньги «в кармане», работают ли сегодня банки, и не находится ли в отпуске ваш бухгалтер. Автомобиль в любом случае ремонтируется, а вы просто знаете, что в оговоренные сроки нужно перечислить деньги с одного банковского счета на другой.

Гарантия на работу и запчасти

Обслуживая ваш автомобиль в сети станций техобслуживания TOP TRUCK, вы получаете двойную гарантию: на качественное выполнение работ и установку качественных запчастей. За первое отвечает сеть, стандарты обслуживания в которой едины и выработаны годами. За второе отвечает один из ведущих импортеров запчастей, компания «ИРБИС-АВТО», куратор проекта TOP TRUCK в Украине. Кстати, запчасти от прямого импортера - это еще и гарантия того, что цены на них не будут завышены.

Аварийно-ремонтная служба BST

Каждому перевозчику доступна круглосуточная техническая поддержка аварийно-ремонтной службы BST (Breakdown Service for Trucks), которая объединяет более 6000 грузовых СТО Украины, Европы и стран СНГ. Украинский перевозчик, сломавшийся за границей, будет направлен на ближайшую станцию, а заказ-наряд будет согласован с вами. При этом оплата услуг СТО будет осуществлена компанией «ИРБИС-АВТО», а вы сможете заплатить эту сумму в Украине и через украинские банки. Таким образом вы получаете только действительно необходимый ремонт на проверенной СТО, в максимально быстрые сроки и с отсрочкой платежа.

TOP TRUCK Service - это простое и эффективное решение всех вопросов, связанных с обслуживанием грузового автомобиля! Заботясь об автомобиле, здесь заботятся о Вас!



+38 0-800-20-80-20 - колл-центр сети TOP TRUCK и службы BST

+38 050-402-49-93

e-mail: bst@auto.irbis.ua, e-mail: top.truck@auto.irbis.ua

www.auto.irbis.ua, www.top-truck.com.ua



TOP TRUCK



BST

АВАРИЙНО-РЕМОНТНАЯ СЛУЖБА

«Breakdown Service for Trucks»
0-800-20-80-20



TOP TRUCK Service - комплекс услуг по обслуживанию грузовых автомобилей на станциях сети TOP TRUCK

- сервисное обслуживание высокого уровня на любой из 18 станций сети*
- гарантированная стоимость нормо-часа и запасных частей внутри сети
- круглосуточная техническая поддержка аварийно-ремонтной службы «BST»
- сетевая гарантия на проведенные работы
- отсрочка платежа

TOP TRUCK
единая сеть - единый успех

Контроль за исполнением условий сотрудничества станциями сети осуществляется организатором сети TOP TRUCK и службы «BST» - компанией «ИРБИС-АВТО».

Впервые в Украине компания «ИРБИС-АВТО» предоставляет полный пакет сервисных услуг по обслуживанию Вашего грузового автомобиля на всей территории Украины. TOP TRUCK Service и аварийно-ремонтная служба «BST» экономит Ваше время и средства!

+38 0-800-20-80-20 – колл-центр сети TOP TRUCK и службы «BST»
+38 050-402-49-93

bst@auto.irbis.ua
www.auto.irbis.ua

top.truck@auto.irbis.ua
www.top-truck.com.ua



* по состоянию на июнь 2013 года, сеть постоянно расширяется



ТРАКСПАРТС Україна Лтд

DAF Parts Dealer™

Генеральний імпортер
в Україні запасних частин
«DAF Truck N.V.»
08290, Київська обл.
смт. Гостомель
вул. Чапаєва, 1к
тел.: (04597) 95-061
95-062, 95-063
факс: (04597) 95-070
www.tpua.com.ua
e-mail: info@tpua.com.ua



PACCAR
PARTS

TRD
Truck & Trailer Parts

DAF

АВТОМАГАЗИН

TIR



Magnum
Premium
Midlum
Mascot

Бровары, Окружная дорога-1, 28-й км. трассы Киев-Чернигов
(территория «Райсельхозхимии»), 1-й этаж

тел.: +38 (050) 452-41-30
+38 (067) 127-64-47
+38 (04594) 6-00-73

пн-пт: 9:30-18:00
сб: 9:30-15:00
вс: телефон



- з/ч в наличии и под заказ
- з/ч оригинальные и адаптивные
- большой выбор, оптимальные цены





Комфорт в автомобиле в любое время года

Сервисный центр «Герук и К» – лидер в решении проблем климатизации любого автотранспорта

15 летний опыт - лучшая гарантия качества сервисного обслуживания

У Вас возникли проблемы с отопителем?

- установка автономных отопителей немецких производителей Webasto, Eberspächer
- компьютерная диагностика всех марок отопителей
- ремонт отопителей оригинальными запасными частями Webasto, Eberspächer
- гарантийное и постгарантийное обслуживание
- шеф-монтаж и обучение специалистов установке и ремонту автономных отопителей, кондиционеров



Источники тепла в автомобиле и их преимущества

Воздушные отопители

- быстрое нагревание воздуха в салоне без запуска двигателя
- низкое потребление электроэнергии
- низкий расход топлива
- плавное регулирование температуры
- система безопасности и комфорт водителя

Жидкостные отопители

- двойная польза: предварительно прогретое внутреннее пространство «плюс» прогретый мотор
- распределение теплого воздуха через собственные воздушные каналы автомобиля
- дистанционное управление с мобильного телефона
- система диагностики и самоконтроля

Автомобильные люки Webasto для дооборудования

- комфорт и свежая атмосфера в салоне
- выгодная цена
- современный дизайн
- удобство управления
- качество с гарантией
- шеф-монтаж и обучение специалистов по установкам

Подготовка автомобиля к летнему сезону

- установка, обслуживание и ремонт автокондиционеров на автомобили отечественного и зарубежного производства
- установка, обслуживание и ремонт автомобильных холодильных установок
- автономные кондиционеры для коммерческого транспорта
- кондиционеры для спецавтомобилей и сельхозтехники
- крышные кондиционеры для микроавтобусов
- антибактериальная обработка систем кондиционирования



Сервисный центр ООО «Герук и К»

г. Черкассы, ул. Сурикова, 12/3, тел.: (0472) 710-800, 710-801, сервис: (0472) 504-024, (098) 661-61-61

Подведены итоги фотоконкурса

«WIX и Ваш бизнес»



Первое место
**Алексей
Прокопенко**

Одобрение фильтров WIX -
в глазах клиентов

WIX-FILTRON подвел итоги первого этапа масштабной АКЦИИ - с 1 марта по 15 мая компания проводила всеукраинский фотоконкурс «WIX и Ваш бизнес».

По условиям конкурса все желающие могли высылать свои фотографии на адрес компании. Каждый участник имел возможность предоставить несколько работ в любом популярном электронном формате.

Стимул участвовать был у всех: победители конкурса могли выиграть сертификат на 2 500 грн. для приобретения бытовой техники, а остальные участники в качестве поощрения получали комплект оригинальной рекламной продукции компании WIX-FILTRON.

Фантазию и творческий подход конкурсантов ничего не ограничивало. Фотографии могли демонстрировать, как фильтры WIX



Второе место
Александр Шевчук

Марка WIX имеет место
и в повседневной жизни клиентов.

присутствуют в работе, личной жизни, а также в увлечениях продавцов и покупателей этой популярной торговой марки.

Конкурс нашел огромный отклик среди участников авторынга Украины. На почту компании пришло много фотографий. Именно поэтому во время присуждения призов конкурсная комиссия в первую очередь принимала во внимание изобретательность авторов и соответствие теме фотоконкурса.

3 июня были подведены итоги. Первое место единогласно было присуждено Алексею Прокопенко. Его фотография как нельзя лучше показывает Личность и Лицо клиентов, которые выбирают продукцию компании WIX-FILTRON. Алексей работает с этой торговой маркой около трех лет. Он побывал на заводе WIX-FILTRON на экскурсии-презентации, видел оборудование, сырье и специалистов, поэтому полностью уверен в качестве продукции WIX. Отдельно Алексей отмечает простоту пользования каталогом и отсутствие задержек в поставке товара.

У Алексея Прокопенко семейный бизнес, поэтому решение об участии в конкурсе принимали вместе с женой и дочерью. Сделали много снимков, но на победу сильно не рассчитывали. Новость о присуждении первого места стала приятной неожиданностью.

Вторым местом удостоили работу Александра Шевчука. Его оригинальная фотография демонстрирует, как гармонично торговая марка WIX вписывается в повседневную жизнь. Александр работает более десяти лет с продукцией компании и регулярно следит за новинками торговой марки. Об акции прочитал в журнале и сразу же решил принять в ней участие. Александр хотел не столько выиграть, сколько показать, что WIX не заканчивается на автомобилях. Это целый многообразный мир, и фотография Александра - яркое тому подтверждение.

Третье место у Александра Акатова. Он сумел создать целый натюрморт из товаров торговой марки WIX, и поэтому не оставил судей равнодушными. Выбор тематики снимка не случаен. Победитель более десяти лет работает с торговой маркой WIX, поэтому знает все об этой продукции и признается, что продукцию WIX легко предлагать покупателям, так как эти фильтры сочетают в себе отличное качество и приемлемую цену. Бронзовый призер давно увлекается фотографией, но об акции узнал в последний день, поэтому решил не терять время, сделал снимки и сразу же послал их по почте.

Все победители уже получили заслуженные призы. И как обещали организаторы конкурса, все участники также не остались без подарков. ■



Оригинальный ракурс на WIX-композицию не оставил автора без награды.

Не упустите шанс выиграть путешествие в США !

Фотоконкурс «WIX и Ваш бизнес» всего лишь часть акции по продаже фильтров торговой марки WIX. Компания WIX-FILTRON напоминает, что у вас еще есть шанс принять участие в полномасштабном мероприятии, которое проводится с 1 февраля по 31 июля 2013 года.

Чтобы выиграть призы, не надо делать особых усилий. На каждой акционной упаковке фильтров есть специальные пункты-баллы. Участники должны всего лишь собрать эти баллы и наклеить их на акционный купон, который нужно распечатать со страницы www.akciya.wix.ua.

На сайте компании есть список всех призов. Участникам остается лишь набрать необходимое количество баллов, указать на купоне выбранную награду и до 31 июля 2013 года послать его на адрес представительства WIX-FILTRON: ул. Правдинская 1-А, г. Красиллов, 31000, Хмельницкая область.

Самые активные участники, которые соберут наибольшее количество пунктов-баллов, получат специальный дополнительный приз - экскурсию в США.

Предприятие гарантирует, что ни один из участников не останется без подарков. Вручение призов тем, кто уже прислал заполненные купоны, началось 1 апреля и закончится 30 сентября 2013 года.

ICW

www.icarwash.com.ua



Александр Бойчук, владелец моек самообслуживания, г. Ровно: **«Викос» предоставляет законченный объект, гарантирующий бесперебойную работу»**

Автомойки самообслуживания - наверное, самый молодой тип бизнеса в украинском автосервисе. Бесспорно, новые пенные технологии мойки скоро вытеснят «щетку и тряпку», но главное в них - клиент сам отвечает за качество услуг, а владельцу не приходится контролировать работу подчиненных и тратить время на ведение этого бизнеса. О своем опыте и перспективах таких моек рассказывает владелец первой в Украине мойки самообслуживания Александр Бойчук, г. Ровно.

С ручными мойками я работаю уже более 15 лет, последние четыре года тесно сотрудничаю с представителями компании «Викос» - покупал у них оборудование, а теперь беру расходные материалы. Когда мне предложили построить мойку самообслуживания, сомнений особо не было. Дело это новое, подумал, стоит рискнуть. Теперь вижу, что не ошибся.

Сомнений не было еще по одной причине - опыта в «моечном» бизнесе у меня предостаточно, поэтому интересовали не экономические показатели, а чисто технические вопросы, с которыми придется

сталкиваться на практике. На многие из них я получил ответ, а некоторые совместно решались в процессе работы. Но главное - мне предложили комплексное решение: от проекта до пуска и обслуживания. Я увидел, что «Викос» не просто продает оборудование, а делает так, чтобы человек, «не изобретая велосипед», получил законченный объект и работал «без головной боли». Вот так я и построил первую мойку самообслуживания - компания «Викос» выполнила проектные работы с привязкой к имеющейся территории, построила мойку и установила оборудование.

Следует отметить, что это была первая мойка самообслуживания в Украине, поэтому она выполняла еще и тестовую функцию. Ведь чтобы продавать качественный товар, «Викосу» необходимо было опробовать оборудование, протестировать его на корректную работу. Любое устройство может прекрасно функционировать час, три, пять, неделю, месяц, а что будет, к примеру, через полгода - год? Естественно, не обошлось без сбоев. Что-то начало работать некорректно - я находил причину, звонил на «Викос», а они решали, как устранить проблему. Затем привозили другое устройство, я тестировал, вопросов уже не возникало. Многие неполадки устранялись через Интернет, путем обновления программы или перепрошивки ПО. Вот так, как говорится, путем «проб и ошибок» все доводилось до высокой степени надежности. На сегодняшний день у меня четыре мойки самообслуживания (пятая и шестая строятся), сейчас не вспомню, когда последний раз приходилось обращаться к специали-

там «Викоса» с вопросами некорректной работы комплекса.

Так уж получилось, коль это тестовая мойка, был выбран оптимальный вариант на шесть постов с полным комплектом оборудования. (Эта цифра «шесть» осталась у меня и на последующих мойках.) Организация, строительство и доводка первой мойки заняли больше года. (Последующие строились в течение трех месяцев.) Не доставила хлопот и реклама. Просто первые два дня мы предоставляли услугу бесплатно. А учитывая, что мойка расположена около заправочной станции, «сарафанное радио» сделало рекламу лучше газет, радио, телевидения и баннеров. На полную мощность мойка заработала спустя полтора часа после открытия. И «отбоя» от клиентов не было. Специфика самой мойки самообслуживания такова, что очередь движется довольно быстро. Одновременно моется шесть автомобилей, каждый - по 5-10 минут. Получается, что каждые 1-2 минуты с мойки выезжает одна машина. Вот и представьте пропускную способность. Пока человек сходит, купит жетон - его очередь уже подошла.

Многих интересует, что приносит такой бизнес, какова рентабельность. Судите сами - сегодня у меня четыре мойки самообслуживания, строю пятую и шестую. К этому стоит добавить, что на трех мойках у меня работает лишь один человек, который ездит и убирает. Эти мойки расположены около запра-



вочных станций, где постоянно есть заправщики, поэтому содержать персонал нет необходимости, да и видеонаблюдение помогает. Лишь на одном объекте есть оператор, который следит за чистотой и порядком. А все управление, учет и контроль осуществляю сам. Достаточно на телефоне зайти в Интернет, чтобы через видеокамеры посмотреть, что делается на постах, проверить количество поступивших денег, остаток расходных материалов, корректность работы оборудования и прочее. Скажу о другом, как для Ровно, четыре мойки предостаточно. Сегодня уже чувствуется насыщение рынка, потребитель выбирает, где удобнее, очередей практически не возникает. Поэтому пятая строится уже в Ивано-Франковске, а шестая - в Луцке.

Теперь, спустя три года с момента запуска, вспоминается, как люди с недоверием относились к подобной затее. Это сегодня можно на Ютубе посмотреть, как работает мойка, а тогда, услышав, что автомобиль можно мыть при минусовой температуре, они смотрели на меня как... Но когда увидели, что это действительно работает, изумлению не было предела. Сейчас автомобилистов Ровно мойками самообслуживания не удивишь. Сегодня многие стараются найти пути расширения собственного бизнеса, но, как и прежде, услышав о мойке самообслуживания, относятся к ней с недоверием. Думаю, мой рассказ развеет чьи-то сомнения».

Подготовил **Анатолий Гребенюк**





Александр Юспин, директор
«Экокемика Украина»:

«Наша цель — 30% рынка моющих средств»



Возможен ли бизнес по-европейски в Украине? Вопрос не так прост, учитывая украинские реалии. Но свой ответ на него нашел Александр Юспин, директор компании «Экокемика Украина». О том, как можно производить настоящий европейский продукт в Украине, он рассказал нам в интервью.

- Начнем, пожалуй, с главного - расскажите, пожалуйста, о вашей компании.

- Ekokemika - это украинский представитель международного производителя безопасных моющих средств EkokemikaInternational, завод которого находится на севере Италии, в городе Пьяченца. С 2010 года компания Ekokemika активно продвигает свою торговую марку в Украине. Итальянцы поняли, что гораздо выгоднее оптимизировать логистику и организовать производство здесь, в Украине. Таким образом, можно обеспечить европейское качество моющих средств по цене, приближенной к украинскому продукту.

Дело в том, что любое моющее средство состоит из двух компонентов: активное вещество и вода (от 50% и выше). Когда готовое моющее средство, даже в концентрированном виде, едет через границу, то по большей части сюда едет вода и тара. Но вода у нас в Украине есть своя, тара - тоже, а рабочая сила в Украине дешевле, чем в Италии. Исходя из всех этих причин, мы совместно с итальянцами организовали совместное производство в нашей стране. Из Италии мы везем только суперконцентраты, которые на 80-90% содержат активное веществ-

тво. И уже с помощью этих компонентов в Украине производятся моющие средства.

На самом деле эта идея очень проста и опробована в той же Италии, где изначально тоже не было итальянского производителя моющих средств - до 50-х годов это были исключительно американские заводы. И развиваясь по похожей схеме, сейчас Италия пришла к тому, что в стране функционируют исключительно местные производители. Таким образом, происходит эволюция производственных систем во всем мире и в Украине происходит то же самое - на самом деле, Ekokemika не единственная компания, заинтересованная в выходе на наш рынок.

- Ваша продукция предназначена профессионалам или конечным потребителям?

- В первую очередь, наше производство ориентировано на производство продукции для профессионального применения: автомоек, сектора HoReCa (Hotel, Restaurant, Cafe/Catering-гостинично-ресторанный бизнес), клининговых компаний, промышленных предприятий. Мы делаем полную линейку продуктов, покрывающую потребности в уборке и мойке любого предприятия в любом сегменте.

На украинском рынке мы начали работать с внедрения продуктов для автомобильной отрасли. Дальше стали продвигать линейку продуктов для клининга и сектора HoReCa, а в этом году запускается линейка продуктов промышленного применения.

На данный момент мы не планируем активно осваивать розничный сегмент, ведь, в первую очередь, мы производственная компания, которая работает через сеть дистрибуции. Хотя если кто-то из наших партнеров заинтересован в выпуске продукции в литровой упаковке для продажи на прилавке - выполним и такой заказ. А к реализации готового продукта мы отношения не имеем.

- Украинцы уже оценили европейское качество по украинской цене?

- Мы можем сказать, что у нас уже сформировался



устойчивый круг партнеров, даже несмотря на то, что на рынке можно найти продукцию дешевле. Но мы не идем по пути «сделать дешевле», когда можно сэкономить на сырье, отклониться от технологического процесса и т.п. Мы делаем моющие средства такими, какими они должны быть, используя основное сырье исключительно европейского производства. Поэтому мы хорошо себя чувствуем в сегменте моющих средств европейского производства.

Благодаря этому в большинстве регионов Украины у нас уже сформированы партнерские отношения с местными дистрибьюторами. Сейчас мы договариваемся о сотрудничестве с компаниями в еще двух регионах, после чего сможем сказать, что наша дистрибьюторская сеть будет окончательно сформирована.

Нам удалось добиться этого всего за два с половиной года благодаря удачной ситуации на рынке - мы вышли со своим предложением, когда европейские (в т.ч. итальянские) моющие средства были дороже, а украинские - дешевле. В итоге, нам удалось успешно занять свою нишу, а наша торговая марка очень быстро развивалась на украинском рынке.

- Как вы оцениваете свою долю рынка?

- Наши партнеры проводили исследование в сегменте автомобильной химии, и выяснилось, что наша доля составляет около 15%. Сейчас в Украине нет явного лидера, есть несколько крупных производителей и множество небольших локальных заводов. По тем же оценкам в Украине нет ни одного производителя с долей более 20%. Поэтому наша реалистичная цель - превзойти эту планку и завоевать 30% рынка. Это подтверждается и объемами нашего производства, которое увеличивается на 20-30% каждый месяц.

При этом мы все еще развиваемся и расширяемся - в процессе налаживания производства возникает потребность в приобретении нового и дополнительного оборудования. Например, недавно была завершена установка линии по производству мелкой фасовки, которая скоро выйдет на полную производственную мощность.

Просто мы понимаем, что невозможно развиваться, если ты не вкладываешь в собственное производство. Мы это делаем постоянно и сейчас создали собственную лабораторию. Несмотря на то, что оснащение лаборатории - это серьезные расходы, тем не менее, в дальнейшем это позволит нам получить сертификат ISO. Сегодня наше производство - это полностью европейские технологии и новое европейское оборудование.

- В чем вы видите преимущества своей продукции?

- Основное преимущество нашей продукции в том, что она основана на компонентах европейского производства, что уже говорит о ее высоком качестве. Вы знаете, что в Европе сегодня огромное внимание уделяют экологической составляющей производства моющих средств. В ЕС жестко контролируют все их характеристики, которые тем или иным образом могут повлиять на окружающую среду. Предотвращением нарушений занимается специальные отделы силовых ведомств, которые имеют полномочия закрыть вас до устранения всех нарушений. И это касается всех - от заводов до автомоек и ресторанов.

Исходя из европейских требований, мы и в Украине провели все необходимые тесты, чтобы подтвердить, что вся наша продукция является биоразлагаемой более чем на 95%. И очень важно, что она не содержит фосфатов, ведь с 1 января 2013 года их использование в моющих средствах запрещено украинским законодательством.

Также мы постоянно дорабатываем и оптимизируем нашу продукцию, чтобы она соответствовала украинской специфике - составу загрязнений, методам мойки и т.п. Для этого мы постоянно общаемся с нашими клиентами, и если есть какие-то пожелания к продуктам, то мы их усовершенствуем.

У нас продукт, в качестве которого мы уверены.

- Много ли автомоек в Украине имеют систему очистки воды?

- К сожалению, немногие, это правда. Очистные сооружения имеет от 5% до 10% таких предприятий. При этом мойки самообслуживания - это наиболее «чистые» мойки. Но я хочу сказать, что самые вредные вещества, которые попадают в канализацию - это не моющие вещества, а та «грязь», что смывается с автомобиля. Это и масла, и тяжелые металлы, и другие «прелести». А моющие средства в процессе мойки растворяются до очень низкого уровня концентрации и практически не заметны. Хотя это если говорить о современных бесфосфатных моющих средствах. Фосфаты, от которых Украина начала отказываться вслед за Европой, остаются серьезной угрозой экологии.

Беседовал **Александр Кельм**

ООО «Экокемика Украина»

г. Киев, ул. Предславинская, 34-Б
тел./факс: (044) 379-29-64, info@ekokemika.com.ua
www.ekokemika.com.ua, www.vmditalia.com



За последние пять лет GS Caltex вложила около 5 млрд. долларов в модернизацию и расширение своих производственных мощностей - с четкой целью занять одну из мировых лидирующих позиций в отрасли.

Kixx Потенциал лидера

Южная Корея относительно недавно ворвалась в когорту мировых промышленных лидеров, следуя примеру своих соседей-японцев. Очевидное тому подтверждение - украинский автопарк, который практически в равных долях состоит из европейских, японских и корейских автомобилей. За автопроизводителями логично следуют производители смазочных материалов, предлагая высококачественные продукты как для корейских, так и для европейских и японских автомобилей. Яркий тому пример - масла и смазки торговой марки Kixx (концерн GS Caltex), которые в Украине представляет компания «Смарт Ойл Групп».

В Южной Корее концерн GS Caltex не требует особого представления, занимая лидирующие позиции в нефтехимической и энергетической отраслях с чистой прибылью около 42 млн долларов в год. Датой основания концерна GS Caltex считается 1967-й год, когда всемирные гиганты - южнокорейская корпорация LG Corporation и американская Caltex (в настоящее время - Chevron), закончили реализацию проекта по строительству нефтеперерабатывающего завода на территории Южной Кореи (г. Ёсу). Компания стала первым негосударственным предприятием такого рода.

На протяжении почти полувека GS Caltex постоянно развивалась и увеличивала свои производственные мощности, вкладывая колоссальные средства в расширение и модернизацию предприятий в соответствии с системами контроля качества ISO 9001/14001 и ISO/TS 16949.

Так, в конце 80-х был построен завод по производ-



ству полипропилена, который быстро увеличил свою мощность с 120 000 тонн до 180 000 тонн в год. Уже через год запускаются еще два завода: по производству ароматических углеводородов (500 000 тонн в год) и параксилена (200 000 тонн в год).

Не проходит и года, как компания завершает строительство предприятия по производству керосинов и дизельного топлива с мощностью 50 000 баррелей в сутки. Позже будут построены еще два таких завода мощностью по 70 000 баррелей в сутки каждый. А в 1995 году завершается строительство завода по переработке «тяжелой» нефти (70 000 баррелей в сутки).

Постоянно увеличивая объемы производства на существующих мощностях, в 2007 году компания завершает строительство установки вакуумной дистилляции с проектной мощностью 150 000 баррелей в день, гидрокрепера с проектной мощностью 55 000 баррелей в сутки и масло-смазочного производства с проектной мощностью 19 000 баррелей в день.

В 2005 году GS Caltex (находясь в составе GS Group) отделилась от материнской корпорации LG, получив нынешнее название и зарегистрировав новый бренд - Kixx.

За последние пять лет GS Caltex вложила около 5 миллиардов долларов в модернизацию и расширение своих производственных мощностей - все это с четкой целью занять одну из мировых лидирующих позиций в отрасли.

Сегодня GS Caltex каждый день производит 23 000 баррелей базовых масел, 9 000 баррелей смазочных материалов и 8 000 тонн смазок. Кроме того, компания ежедневно перерабатывает 840 000 баррелей нефти, что позволяет обеспечивать потребности 33% нефтяной промышленности Кореи. GS Caltex поставляет бензин, дизельное топливо и керосин в собственную сеть АЗС (3400 станций) и АГНК (300 станций).

Таким образом, поддерживая высокий уровень производимой продукции и технологий, по объему продаж компания занимает первое место по производству готовых смазочных материалов в Корее с долей рынка 22% (2011 год). Половину производимой продукции GS Caltex экспортирует более чем в 30 стран мира.

Заслужив доверие потребителей, GS Caltex поставляет высококачественную продукцию правительству Кореи, а также крупнейшим мировым компаниям, среди которых Volvo Construction Equipment, Samsung Electronics, Hyundai&KiaMotors, LG Electronics, LG Chemicals, POSCO, Hyundai Heavy Industries, Doosan Infracore в качестве OEM-производителя.



За основу бренда Kixx было взято английское слово «kick», которое означает «удар». Таким образом Kixx, по задумке его создателей, символизирует силу, энергию и динамику. Поэтому в рекламных макетах часто используется спортивная тематика.

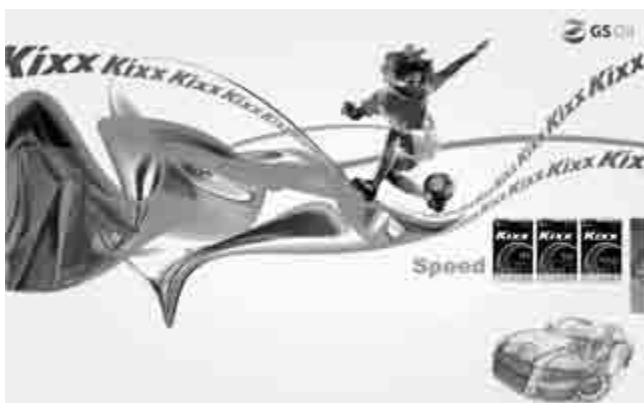



Своими глазами: GS Caltex производит продукцию для Volvo, Hyundai&KiaMotors, Hyundai Heavy Industries, Doosan в качестве OEM-производителя.



Ассортимент смазочных материалов

Производя масла и смазочные материалы достаточно давно, компания всегда стремилась добиваться лучших результатов. Примером тому служит хотя бы тот факт, что в начале 2000-х моторные масла LG одними из первых в мире получили высшие категории Американского Института Нефти API-SL для бензиновых двигателей и CI-4 для дизельных.

Но на глобально новый уровень компания вышла в 2005 году, с появлением собственного бренда Kixx. За основу было взято английское слово «kick», которое означает «удар». Таким образом Kixx, по задумке его создателей, символизирует силу, энергию и динамику. Здесь можно сказать о том, что даже в визуализации они применили спортивную тематику с ударами в спорте и привели наглядный пример рекламных заставок из каталога...

Сегодня под брендом Kixx выпускается огромный ассортимент продуктов - более 800 различных смазочных материалов для бензиновых и дизельных двигателей легковых автомобилей, механических и автоматических коробок передач, гидравлических систем различной техники, редукторов, турбин, компрессоров, трансформаторов и судовых двигателей. Только масел самой различной применяемости насчитывается около 180 видов! Кроме этого компания производит огромный ассортимент смазок различного применения.

Но и это не все - GS Caltex поставляет свою продукцию для таких отраслей, как горная промышленность и металлургия, завоевав доверие четырех крупнейших металлургических компаний в Корее.

И, наконец, беспспорной гарантией качества смазочных материалов, производимых концерном GS Caltex, является тот факт, что они поставляются на конвейеры OEM-производителей как автомобилей, так и другой техники (строительной, горнодобывающей и др.).

Базовое масло Kixx Lubo

Гордостью компании является собственное базовое масло Kixx Lubo. Используя новейшие технологии гидрокрекинга, GS Caltex производит высококачественное базовое масло, которое соответствует строгим требованиям, предъявляемым производителями смазочных материалов. Более 70% производимого масла компания GS Caltex поставляет на экспорт.

Так как смазочные материалы более чем на 80% состоят из базового масла, оно является важным компонентом при производстве высококачественных продуктов. Именно базовое масло Kixx Lubo является гарантом качества конечных продуктов огромного ассортимента Kixx.

Базовые масла Групп II/III производства компании GS Caltex представляют собой оптимальное решение для производства высококачественных смазочных материалов, так как они являются экологически чистыми, обладают слабой летучестью, что снижает потребление масла и приводит к экономии топлива. Базовое масло Kixx Lubo также отличается высокой термической стабильностью и устойчивостью к окислению, что удлиняет межсервисный интервал, а также чрезвычайно высокими низкотемпературными свойствами. Все эти преимущества обусловлены применением новейших технологий гидрокрекинга.



Кіхх в Україні

Автомобильные масла и смазки Kixx представлены в Украине с 2011 года, когда партнером GS Caltex стала украинская компания «Смарт Ойл Групп».

В Украине наиболее широко представлены синтетические моторные масла: Kixx PAO, Kixx G1, Kixx Gold SL, Kixx D1, Kixx Dynamic CF-4, имеющие одобрения от ведущих мировых производителей, в числе которых, кроме корейских марок, BMW, GM, Mercedes, Volvo.

Кроме того, в ассортименте Kixx, в отличие от 90% других масляных брендов, уже представлено масло самой свежей на сегодняшний день классификации API SN - Kixx PAO 1 0W-40. Напомним, что основное отличие API SN от предыдущих классификаций API в ограничении содержания фосфора для совместимости с современными системами нейтрализации выхлопных газов, а также комплексное энергосбережение. Соблюдения этих требований достигается за счет применения новейших технологий производства моторных масел.

Украинские потребители уже оценили качество масел Kixx, которому доверяют крупнейшие автопроизводители Кореи, используя это масло для конвейерной заливки. Также это масло заливают на конвейерах корейских автопроизводителей, расположенных в России.

Благодаря выбранной стратегии и грамотной ассортиментной политике клиентами компании стали такие предприятия как: «АвтоЗА3» - заливка на конвейере по сборке корейских автомобилей; подрядчик на строительство автодороги Киев-Житомир «Тодини Констракциони Дженерали С.П.А.»- дорожная и строительная техника; газодобывающее подразделение компании «УкрНафта» - дорожная техника и буровые установки; крупные предприятия и карьеры в Житомире и Одессе, молокозавод «РУДЬ». Предприятия, начав использовать смазочные материалы Kixx, остаются их приверженцами.

За 2,5 года присутствия торговой марки Kixx на территории Украины продажи масел неуклонно растут, что говорит о бескомпромиссном качестве продуктов и выверенной политике официального дистрибьютора.



Smart Oil Group
дистрибуція олів та мастил

**Официальный представитель
KIXX в Украине**
ООО «Смарт Ойл Групп»
г. Киев, ул. Дегтяревская, 62, оф. 51
тел.: (044) 500-62-00, 224-59-58
<http://kixx.com.ua>

Трансмиссионное масло для KIA, Hyundai, Daewoo

Kixx SP-IV-RR - это синтетическое трансмиссионное масло, специально разработанное для использования в автоматических коробках передач переднеприводных и полноприводных автомобилей производства KIA, Hyundai, Daewoo. Одобрено как продукт для первой заливки и при сервисном обслуживании автомобилей Hyundai, KIA, Daewoo с автоматической коробкой передач.



Масла на основе полиальфаолефинов

Kixx PAO 1 0W-40 - высококлассное многофункциональное моторное масло, изготовленное из отборных базовых жидкостей на синтетической основе с применением аддитивной технологии, проверенной в условиях автогонок. Рекомендовано для использования в бензиновых и дизельных двигателях легковых автомобилей и легких грузовиков во всех режимах эксплуатации. Продукт оптимизирован для обеспечения полной защиты двигателя и имеет уникальные рабочие характеристики. Масло произведено на основе полиальфаолефинов и соответствует последней на нынешний момент классификации API - серии SN. Имеет стандарты и допуски: A3/B3-08, A3/B4-08, C3-08, MB, VW, BMW, Porsche.

KIXX PAO 5W-30 и 5W-40 - это полностью синтетические моторные масла наивысшей категории качества, изготовлены на основе полиальфаолефинов, для современных высокофорсированных бензиновых и дизельных двигателей, в том числе с турбонаддувом. Эти масла увеличивают ресурс двигателя благодаря максимальной защите от износа высоконагруженных узлов при самых тяжелых условиях эксплуатации. Обладают превосходной низкотемпературной текучестью, что обеспечивает легкий старт в условиях экстремально низких температур. Обеспечивает экономию топлива за счет снижения трения. Имеет стандарты и допуски: SN/CF, A3/B3-08, A3/B4-08, C3-08, BMW LL-01/ LL-04, MB 229.51/229.31, VW 502.00/505.00, Porsche.





Масло для тех, кто любит автомобиль

Продавцы моторных масел уверяют в качестве своих продуктов. Но не все готовы на открытый эксперимент, который должен подтвердить это. Компания «ДАН АВТО», эксклюзивный дистрибьютор масел, присадок и автохимии бельгийской марки XENUM, легко согласилась на предложение редакции проверить их масло в двигателе Subaru Forester и сдать на анализ в лабораторию МАСМА.

Свое знакомство с маслами XENUM я начал с достаточно необычного его сорта - WRX 7.5W-40. Помимо нестандартной классификации по вязкости оно отличается своеобразным желтовато-белым цветом. Такой необычный цвет маслу придает так называемая «керамическая» присадка, которая представляет собой вещество нитрид бора с частичками размером менее 0,25 мкм, и находится в масле в количестве не более 1%. Она усиливает антифрикционные и противоизносные свойства и превращает стандартное моторное масло в уникальный продукт. Присадка добавляется в стандартное моторное масло высокой классификации, которое состоит из высококачественного синтетического базовых масел, в том числе из эстеров, и необходимого пакета присадок, самые последние и сложные формулы которых в готовом виде, уже прошедшие все тесты и получившие допуски и одобрения автопроизводителей, XENUM покупает у именитых компаний Lubrizol или Oronite.

Разработчик «Ксенума» заявляет, что на масляную «химию» его «керамика» не влияет. Твердые частицы нитрида бора работают подобно шарикам в подшипнике, увеличивая несущую способность масла, при этом никак не взаимодействуют и не влияют на «химию». Официально это подтверждается испытаниями на заводе-производителе и в немецкой лаборатории TUV.

Масла с антифрикционными добавками (их у компании несколько), и в частности с «керамикой» в «Ксенуме» создавали в первую очередь для спорта: нагрузки на моторы там экстремальны, а каждая выигранная лошадиная сила или секунда - на вес золота. Сейчас XENUM широко известен в узких кругах европейских картингистов, а обычное товарное масло WRX 7.5W-40 не первый сезон работает в моторах «боевых» Porsche 911 GT3 бельгийской команды NGT Racing.

Для повседневной эксплуатации в обычных «гражданских» моторах все свойства этих масел избыточны: в своем подопытном дизельном BMW владелец компании XENUM Петер Тоссин меняет «керамическое» масло через 40 тысяч километров. А каков должен быть интервал замены масла в наших условиях эксплуатации, да еще и на конкретном двигателе? Мы решили найти свой ответ.

Специалисты по смазочным материалам считают, что 80% износа двигателя приходится на последние 20% срока службы масла. Поэтому нашей основной задачей являлось определение момента, когда необходимо его заменить. В настоящее время профессиональная оценка пригодности масел чаще всего производится на основе сравнительных анализов свежего (исходного) масла и отработанного.

Итак, моторное масло XENUM WRX 7.5W-40 было залито в атмосферный бензиновый двигатель объемом 2,0 литра автомобиля Subaru Forester 2007 года выпуска с пробегом 199 тыс. км. Предварительно в двигатель залили промывку XENUM M-FLUSH, и через сотню километров масло слили.

Рекомендуемый интервал замены масла для этого автомобиля - 10 тыс.км. Мы же слили масло через 12 тыс.км пробега и проанализировали его в Испытательном центре Украинского научно-исследовательского института нефтепереработки и нефтехимии - УкрНИИ НП «МАСМА».

Отработанное масло отличалось от любого другого отработанного - оно было коричневого цвета. Это подтверждает то, что частицы нитрида бора белого цвета не вступают во взаимодействие с маслом и, соответственно, делают отработку светлее черного.

Что и зачем измеряли

Как уже говорили, по анализам физико-химических показателей свежего и отработанного масел можно оценить качество моторного масла и степень его срабатывания, а также получить достаточно полную картину его работы в двигателе.

Основными показателями, по которым можно оценить степень срабатывания моторного масла и состояние двигателя являются:

- содержание активных элементов (кальция, цинка);



№ п/п	Наименование показателей	Единица измерений	Результат испытаний масел SAE 5W40		Метод испытаний
			Исходное	отработанное	
1	Вязкость кинематическая - при 100°C - при 40°C	мм ² /с	13,66 88,74	12,47 -	ДСТУ ГОСТ 33-2003
2	Индекс вязкости		157	-	ДСТУ ГОСТ 25371:2006
3	Температура вспышки в открытом тигле	°C	213	194*	ГОСТ 4333-87
4	Щелочное число	мгКОН/г	8,74	4,0	ISO 3771:2011
5	Кислотное число	мгКОН/г	-	3,68	ГОСТ 11362-76
6	Температура застывания	°C	Минус 43	-	
7	Массовая часть активных элементов	%			ГОСТ 13538-68
	- кальций		0,279	0,240	ГОСТ 13538-68
	- цинк		0,113	0,090	ГОСТ 13538-68
	- железо		-	0,0033 (3,3±0,3)·10 ⁻³	по методу Лурье Ю.Ю. «Аналитическая химия промышленных сточных вод» Москва, Химия, 1984г
	- медь		-	0,00071 (7,1±0,1)·10 ⁻⁴	

* Начиная с температуры 140°C и до температуры 190°C в масле образовывались пузырьки, наблюдалось образование легкого дыма.

- вязкость;
- щелочное число;
- кислотное число;
- содержание железа, меди и других металлов в отработанном масле;
- температура вспышки.

По основным показателям можно оценить работоспособность и качество моторного масла. По падению щелочного и росту кислотного числа, температуре вспышки, изменению вязкости, содержанию в отработанном масле железа, меди и других металлов можно оценить степень срабатываемости масла и косвенно оценить состояние двигателя. Возможно также использование других дополнительных методов анализа, но за доступностью и информативностью именно эти основные показатели дают наиболее полную картину качества моторного масла.

Комментарии к результатам испытаний

1. Скорость и эффективность подачи масла к узлам двигателя зависит от вязкости моторного масла. Снижение вязкости указывает на срабатываемость вязкостных присадок или на попадание в масло большого количества воды и топлива. Увеличение же вязкости происходит при соединении между собой окисленных молекул под влиянием высокой температуры или при повышенном образовании шлама (для дизельных двигателей - за счет образования сажи) под действием прорыва картерных газов с остатками топлива и воды. Масло подлежит замене, если его вязкость снизилась более чем на 25%, или возросла более чем на 35%, или вышла за пределы заявленного класса вязкости. Для масел классов вязкости по SAE от 0W-40 до 25W-40 высокотемпературная кинематическая вязкость при температуре 100°C должна находиться в пределах 12,5 - <16,3мм²/с (сСт) (см. классификацию SAE J300).

По результатам испытаний кинематическая вязкость свежего моторного масла - 13,66 мм²/с - находится в пределах допусков.

Кинематическая вязкость отработанного моторного масла - 12,47 мм²/с - незначительно вышла за пределы заявленного класса, но снизилась по сравнению с исходными данными всего лишь на 8,71% (менее 25%). Отработанное моторное масло еще может эффективно работать в двигателе.

2. Индекс вязкости исходного масла - 157 - соответствует его классу. Для минеральных масел индекс вязкости должен быть не ниже 110-120; для полусинтетических масел - индекс вязкости должен быть не ниже 120-150, для синтетических масел - индекс вязкости должен быть не ниже 150. (См. Украинские и зарубежные стандарты и рекомендации).

Хороший индекс вязкости моторного масла XENUM WRX 7.5W-40 указывает на стабильность вязкости при колебаниях (изменениях) температуры и соответствует значению индекса вязкости для синтетических моторных масел.

Испытуемое свежее масло также обладает очень хорошей температурой застывания - минус 43 °C.

3. Основными присадками в моторном масле являются моюще-диспергирующие, которые нейтрализуют и удерживают во взвешенном состоянии различный шлам и тем самым препятствуют закоксованности, смоло-, саже- и лакообразованию различных узлов двигателя. Количество моюще-диспергирующих присадок в любом масле оценивается величиной щелочного числа. Чем больше щелочное число, тем лучше двигатель защищен от коррозии, тем большее количество загрязнений может нейтрализовать и удерживать в взвешенном

состоянии масло. Тем самым оно препятствует накоплению в двигателе нагара, шлама, лаков и разных осадков. Хотя нужно учитывать тот факт, что избыток щелочности оказывает отрицательное влияние на противоизносные и противозадирные свойства масел; поэтому существует оптимум щелочного числа: для бензиновых масел значение щелочного числа не должно превышать 10-11 мг КОН/г продукта.

На сегодняшний день реализуется тенденция к снижению щелочного числа в моторных маслах за счет более высоких требований к качеству топлива и применения беззольных присадок, не содержащих металлы. Масла с пониженным содержанием серы, фосфора и сульфатной зольности относятся к маслам Low SAPS. Для таких масел щелочное число может находиться в пределах 4,5-7,5 мгКОН/г.

При работе масла в двигателе щелочное число постоянно и неминуемо снижается. Такое снижение имеет свою границу, при достижении которой считается, что масло утратило свою работоспособность и отработало свой лимит. Считается, что при снижении щелочного числа приблизительно на 50% от исходного значения, масло следует заменить. (Справочник «Моторные масла. Состав, свойства, классификация, применение», Санкт-Петербург, 2000 г.).

При снижении щелочного числа за счет накопления в моторном масле кислых продуктов окисления соответственно растет кислотное число. Увеличение значения кислотного числа в сравнении с исходным (исходное кислотное число моторных масел составляет примерно 2-3 мг КОН/г продукта) также указывает на уровень срабатываемости масла. При равенстве щелочного и кислотного чисел моторное масло также считается сработавшимся и подлежит замене.

Щелочное число свежего моторного масла составляет 8,74 мг КОН/г продукта. Щелочное число отработанного моторного масла существенно снизилось - на 54,23% по сравнению с исходным значением.

Значение кислотного приближается к щелочному числу отработанного моторного масла, что указывает на большое количество кислых продуктов, образовавшихся в процессе работы двигателя.

По этим двум параметрам масло нуждается в замене.

4. Оценить антиокислительные, противоизносные и антифрикционные свойства моторного масла можно по содержанию в нем кальция и цинка. Масло для легковых автомобилей должно содержать цинка не менее 0,05-0,07% (для масел Low SAPS содержание цинка не должно превышать 0,09%), а суммарное количество кальция не должно быть меньше 0,12%. Масла для дизельных двигателей с высокими противоизносными, антиокислительными и моющими свойствами должны содержать цинка не менее 0,10%, а суммарное количество кальция должно быть не меньше 0,19-0,2%.

Кроме того, содержание кальция и цинка в исходном моторном масле должно соответствовать их содержанию в отработанном. Т.к. независимо от условий эксплуатации содержание активных элементов практически не изменяется (они постоянно присутствуют в масле даже при смене химической формы). По разнице активных

элементов в исходном и отработанном маслах можно говорить об идентичности масел, оценить доливы другим маслом и использование посторонних продуктов.

Содержание цинка и кальция в исходном и отработанном маслах практически идентично, что говорит о том, что отработанное моторное масло соответствует исходному.

По содержанию кальция и цинка свежее и отработанное масла соответствуют маслам с высокими эксплуатационными свойствами.

Также по содержанию кальция и цинка испытуемое масло годится к использованию в дизельных двигателях.

5. По содержанию алюминия (Al), кремния (Si), железа (Fe), меди (Cu), хрома (Cr), свинца (Pb) и других

Инновационное эстеров-керамическое синтетическое моторное масло высшего стандарта качества, разработанное для раллийных чемпионатов и тюнинга. Максимальная защита двигателя в экстремальных режимах, увеличение мощности до 5%! Рекомендовано для Subaru WRX, BMW M-серии, Mitsubishi Lancer Evolution VIII.

Применение: идеально для автоспорта и тюнинга: для современных, высокотехнологичных автомобилей с бензиновыми и дизельными двигателями, для двигателей с аккумуляторной топливной системой (common rail), с прямым впрыском, с турбинами, катализаторами, для спортивных двигателей формульных, раллийных чемпионатов, тюнинговых автомобилей.

Имеет специальный, тщательно подобранный малозольный пакет присадок, что вместе с инновационной базой дает возможность использования с удвоенным интервалом замены масла от обычного сервисного.



металлов можно оценить степень загрязнения масла продуктами изнашивания и косвенно оценить состояние двигателя.

С целью снижения стоимости испытаний в испытуемом образце отработанного моторного масла определяли только содержание железа и меди. По величине содержания железа и меди в масле можно также оценить необходимость замены моторного масла и его противоизносные свойства. При выходе из строя двигателя в масле резко возрастает содержание железа (цилиндро-поршневая группа и коленвал) и меди (вкладыши, подшипники), которые являются основными нагруженными элементами деталей двигателя. При содержании в моторном масле железа более 0,010% (для дизельных двигателей) и 0,060% (для бензиновых двигателей), а меди более 0,0050% масло необходимо менять (справочник «Автомобильные масла» А.К. Караулов, Н.Н. Худолий Киев, 2000 г.; Уильям Гергель / Компания «Лубризол» / Периодичность замены дизельных масел).

В отработанном моторном масле содержание железа и меди намного ниже нормы, что указывает на хорошее состояние двигателя и незначительный износ в процессе эксплуатации на масле XENUM WRX 7.5W-40.

6. По значению температуры вспышки отработанного моторного масла можно судить о наличии в отработанном масле топлива, антифриза и воды. Потрескивание при определении температуры вспышки указывает на наличие воды, снижение температуры вспышки и кипение масла в процессе определения температуры вспышки указывает на наличие топлива и воды в образце, образование пены и дыма при определении температуры вспышки указывает на попадание антифриза. Наличие воды, антифриза и топлива в масле не допускается.

При определении температуры вспышки отработанного моторного масла потрескивания, вспенивания не наблюдалось. В диапазоне температуры 140-190°C при определении температуры вспышки масло дымилось и наблюдалось образование пузырьков. Это указывает на отсутствие в масляной системе двигателя воды, но имеется незначительное количество топлива. Тем не менее, масло с таким значением температуры вспышки может и дальше работать в двигателе.

Резюме от науки

1. Исходное масло полностью соответствует заявленному качеству и имеет показатели, характерные для масел высоких эксплуатационных групп.

2. Отработанное моторное масло по показателям «щелочное число» и «кислотное число» после пробега в 12 тыс.км нуждается в замене, а по показателю «кинематическая вязкость при 100°C» еще может эксплуатироваться.

3. Содержание железа и меди в отработанном моторном масле говорит о хорошем состоянии двигателя и незначительном его износе в процессе эксплуатации на масле XENUM WRX 7.5W-40.

4. Небольшое количество топлива в отработанном моторном масле вероятнее всего связано с зимним периодом эксплуатации и не носит катастрофического характера. При магистральной езде такое количество топлива испаряется и не влияет на работу двигателя.

Резюме от пользователя

Человеку свойственно ожидать чуда. Так и я, от «инновационного эстеров-керамического синтетического моторного масла высшего стандарта качества» ожидал как минимум «экономии топлива до 7%» и «удвоенный интервал замены масла».

Экономия топлива случилась - расход в 6,8 л на 100 км смог получить. И это - на автомобиле массой более чем полторы тонны, с постоянным полным приводом, коробкой «автомат» и на шинах 225 мм против заводских 215! Ранее «рекорд» расхода - 7,2 л/100 км. Налицо очевидное снижение трения в двигателе.

Что касается пограничных показателей щелочного и кислотного числа, а также кинематической вязкости, то удивительно, что всего лишь после 12 тысяч км пробега они «на грани». Пришлось подключать специалистов и разбираться в вопросе.

Причину, связанную с двигателем, отметили сразу - он в идеальном состоянии, это также подтверждают и лабораторные анализы - в отработанном масле содержится минимально возможное количества железа и меди, что говорит о практическом отсутствии износа в процессе эксплуатации.

Остаются еще две возможные причины: масло эксплуатировалось на стыке сезонов - всю осень и половину зимы, а также качество топлива. Если первое неизбежно и в Европе, то второй фактор - некачественное топливо даже на наших самых брендовых заправках - обойти сложно. Мне, в частности, так называемое «улучшенное качество» бензина не дает покоя никогда! Даже улучшенный 95-й заставляет двигатель детонировать на малых оборотах на высокой передаче при нажатии на педаль акселератора. Детонация еле слышна, но это случается часто! Как следствие, в этот момент топливо просто «проливается» в картер двигателя, и находящаяся в нем сера взаимодействует с водой, получаемой в результате конденсирования при осенней и зимней повышенной влажности воздуха. На выходе - серная кислота, на которую интенсивно расходуются щелочные присадки масла, после чего, естественно, увеличивается кислотное число. Кинематическая вязкость также катастрофически снижается из-за такого «конвейера» по производству вредящих маслу веществ и его разжижения. Этот сценарий развития событий четко подтверждают лабораторные испытания, которые показали наличие в отработанном масле незначительного количества топлива.

В связи с такими выводами остается только удивиться еще раз - ведь масло смогло в таких откровенно негативных условиях эксплуатации отработать свои задачи достойно.

В общем, мы рекомендуем это масло тем, кто реально любит и заботится о своем автомобиле, а не только декларирует это.

Продукты XENUM в Украине продаются сравнительно недавно, но уже успели завоевать своих поклонников. Их количество неуклонно растет, и их не пугает цена. Наверняка знают толк...

Александр Кельм



**Зниження тертя більше ніж на 40% -
більше не проблема для сучасної науки.**

Це було підтверджено відомим німецьким інститутом.
Вчені виміряли і вчислили коефіцієнт тертя, а їх доповідь може бути представлена за вимогою.

ВИСОКІ ТЕХНОЛОГІЇ ДЛЯ ДВИГУНІВ І ТРАНСМІСІЇ

XENUM®

POWER OF TECHNOLOGY

Представництво компанії XENUM в Україні: Фірма DAN AUTO
Львівська обл. - м. Новояворівськ - вул. І.Франка 4 - 81054 - тел.: +380 975030193

office@xenum.ua - www.xenum.ua

Формуємо дилерську мережу в регіонах

HighWay



Официальный Дистрибьютор в Украине ООО «Делфин Дистрибушн Украина»
Тел.: +38(0462)68-88-49 www.delfingroup.ua | www.highway-oil.com

PRISTA®

Колесо:

Prista Lithium EP2
Prista LiMo

Мост:

Prista Lithium EP2

Тормозная система:

Prista DOT-3 & DOT-4

Дифференциал:

Prista EP
Prista EP/LS

Гидроусилитель руля:

Prista ATF
Prista ATF Dexron III

Трансмиссия**Механическая:**

Prista EP
Prista GL-4

Автоматическая:

Prista ATF
Prista ATF Dexron III

Система охлаждения:

Prista Antifreeze LONG LIFE

Колесные подшипники:

Prista Lithium EP2
Prista LiMo

Двигатель:

Prista SHPD
Prista SHPD VDS 3
Prista UHPD
Prista Ultra TD
Prista Turbo Diesel
Prista Super Diesel

ООО «Приста Ойл», г. Киев, ул. Набережно-Крещатицкая, 10-А
тел./факс: (044) 594-08-92/93, e-mail: info@prista-oil.com.ua, web: www.prista-oil.com



IDEMITSU

Японские масла с именем и философией



Бывает так, что компания, широко известная в мире, практически не знакома отечественному потребителю, поскольку не представлена в Украине. Самый простой пример - Kentucky Fried Chicken (KFC). Сеть ресторанов фаст-фудов, главный соперник McDonalds в мире, открыла свой первый ресторан в Киеве в 2013 году, только сейчас «открыв себя» украинцам. Другой яркий пример, уже из рынка запчастей - японские моторные масла Idemitsu.

Моторные масла Idemitsu только в этом году появились в Украине - их начала поставлять компания «Инта», официальный дистрибьютор этой продукции. Между тем, в Японии и США - это бренд, который знают уже давно. Еще бы, ведь компания имеет более чем вековую историю, а среди ее постоянных партнеров - все представители японского автопрома.

Компания Idemitsu была основана в июне 1911 года японцем Сазо Идемиту и начиналась с небольшого магазина по продаже моторных масел и бензинового топлива. За более чем столетний срок магазин превратился в транснациональную корпорацию, которая занимается практически всем, что можно делать с нефтью: от разработки нефтяных ресурсов и поставок сырой нефти до производства и продажи нефтепродуктов, нефтехимической продукции и исследований в области альтернатив ископаемому топливу. Компании принадлежит огромная сеть из более чем 500 автозаправок в Японии, а для транспортировки нефти используется собственный танкерный флот из 12 кораблей.

Очень интересно, что компания

Idemitsu, несмотря на свою не самую экологичную отрасль, в хорошем смысле слова «помешана» на экологии. Моторные масла разрабатываются так, чтобы максимально снизить количество вредных выбросов двигателя. А нефтеперерабатывающий завод в Японии не только построен в соответствии со всеми требованиями к сохранению окружающей среды, но и окружен «зеленым поясом» специально высаженных для этой цели растений. Хотя такая политика удивляет только тех, кто не знаком с философией самого Сазо Идемиту.

*«Людям очень важна гармония - ладить с окружающими, помогать другим и получать помощь. С этим связано выражение *dojo dojo*, что означает «уступать, находить компромисс и помогать друг другу». Когда вы уступаете и помогаете людям, они делают то же для вас. *Dojo dojo* - это особая добродетель Японии», - писал он.*

Компания Idemitsu до сих пор живет в соответствии с философией своего основателя. Даже в условиях современной рыночной экономики, когда сложно оставаться гуманистом в погоне за прибылью, сотрудники помнят,

что только философия их основателя помогла компании пережить разруху после второй мировой войны, в которой Япония потерпела сокрушительное поражение. Но даже тогда не был уволен ни один сотрудник, хотя для этого компании и пришлось заниматься далекими от нефтепереработки сферами.

Но вернемся к моторным маслам, благодаря которым компания Idemitsu и стала известна миру и огромному количеству автолюбителей. Маслами Idemitsu сегодня на конвейере заправляются практически все японские автомобили: Toyota, Subaru, Honda, Nissan, Mazda, Mitsubishi, Daihatsu, Isuzu, Hitachi, Komatsu, Hino и др. Доля компании на рынке «первой заливки», по разным данным, оценивается от 25 до 30%.

Два основных нефтеперерабатывающих завода компании располагаются в Японии и Сингапуре. Там же разливаются масла под брендами Idemitsu Zepro и Idemitsu Extreme. Также несколько заводов по производству масел есть в США, где они обслуживают исключительно автосборочные конвейеры японских автопроизводителей и розничных покупателей-американцев.

До недавнего времени масла Idemitsu Zepro были представлены исключительно на внутреннем японском рынке. Эти масла, которые всегда отличались полным соответствием строгим требованиям японского законодательства, а также не менее требовательным стандартам автопроизводителей, всегда были представлены только в премиум-сегменте рынка.

В этом году с маслами Idemitsu смогли познакомиться и украинские автолюбители. Выход на наш рынок стал логичным шагом в покорении постсоветских просторов. Несколько лет назад продукты Idemitsu появились в России, где достаточно быстро завоевали популярность, особенно среди владельцев японских автомобилей. И вот теперь качество масел Idemitsu можно оценить и в Украине.

Более подробно о продуктах Idemitsu читайте в наших следующих материалах...

Официальный дистрибьютор японских моторных масел Idemitsu в Украине – компания «ИНТА»
тел.: (048) 237-61-33, (050) 336-59-52
www.idemitsu.com.ua



Особенности многорычажной подвески Кривая схождения

В украинском автопарке достаточно большое распространение получили автомобили с передней многорычажной алюминиевой подвеской типа на «сдвоенных рычагах в разной плоскости». Такая подвеска применяется в автомобилях концерна VW, собранных на платформе Passat B5: VW Passat, Audi A4, A6, A8, Skoda Superb, Seat Exeo. Казалось бы - автомобили достаточно типичные для автосервиса и особых проблем вызывать не должны, а нюансы, возникающие поначалу, за продолжительное время эксплуатации уже должны быть сняты. Но... как оказалось, подобная подвеска до сих пор нередко вызывает вопросы у представителей автосервиса, потому что какие-то технологические принципы, закладываемые разработчиком деталей в первичную комплектацию автомобиля, могут остаться незамеченными. А из этого следует то, что автомобильному комфорту, управляемости и даже безопасности всегда будет чего-то не хватать. Именно поэтому концерн ZF, имея статус разработчика и постоянного поставщика на конвейер деталей подобной четырехрычажной независимой подвески группе VAG, проводит обучающие техни-



Управление каждым из колёс передней подвески на трапециевидных рычагах на модели Skoda Superb первого поколения осуществляется с помощью рулевой тяги и четырёх рычагов подвески, независимых друг от друга.

ческие семинары, посвященные этой теме. Информацию, которую подают немецкие сервисные инженеры, найти в открытых источниках крайне тяжело, и тем более мало она используется автомеханиками.

С чего все началось

В соответствии с текущей тенденцией развития автомобилестроения, производители должны реагировать на постоянно повышающиеся требования к ходовым качествам. Если еще недавно многорычажная алюминиевая подвеска была прерогативой дорогих автомобилей, то сегодня все чаще она используется в автомобилях малого класса. Поэтому для того, чтобы иметь возможность обслуживать современные автомобили, необходимо обязательно следить за обновлением технических сведений о заложенных разработчиком ноу-хау при проектировании новых автомобилей.

В каждом бытовом приборе лежит инструкция по эксплуатации, которая требует обязательного ознакомления перед использованием техники. Автомобильные системы усложняются день ото дня, и сам автомобиль становится симбиозом взаимодействия многочисленных сложнейших механизмов, устройств и все малейшие нюансы работы которых механик обязан знать досконально, прежде чем что-либо чинить. Ремонт и регулировка подвески - это вмешательство в ее настройки и целостность, поэтому человек, изменяющий настройки механизмов, обязательно должен знать, как правильно они функционируют.

На практике часто происходит наоборот - отечественный механик, проследившая свое родство с величайшим изобретателем и мастером Кулибиным, берется ремонтировать все. Технические сведения, которые должны предварительно объяснить основополагающие принципы действия механизмов, их функций, правила установки, регулировок нередко могут быть проигнорированы. Кроме лени и самоуверенности этому, конечно же, есть еще одно объяснение - отсутствие доступной информации из первых рук. Для этого ряд компаний-производителей старается проводить бесплатные обучающие семинары по самым актуальным техническим вопросам на территории нашей страны. ZF Services приятно удивляет новизной подаваемой информации из первых рук - по самым глубоким темам семинары проводят сервисные инженеры из Германии.

Тенденции развития современных автомобильных механизмов неумолимы и противоречивы. Достижение все больших показателей безопасности, комфорта и динамики нередко прямо противопоставлены получению низкой себестоимости деталей и уменьшению их размеров. Решения ходовой части, которые применяются сегодня - это попытки уравновесить противоречащие требования: с одной стороны - снижение массы, с другой - надежность подвески и точность рулевого управления. Поэтому изделия из стали все больше заменяются сплавами из алюминия. Электроника на борту автомобиля применяется повсеместно - в работе ходовой части используются различные электронные системы ABS, EDL, ESP, EBD, TCS. Они обеспечивают перераспределения движущей и тормозной силы между колесами, нужного поведения в поворотах и т.п. - чего было невозможно добиться до появления электроники. Все эти нововведения в давно существующие каноны устройства подвески отражаются на подходах диагностики, регулировок, обслуживания новых систем.

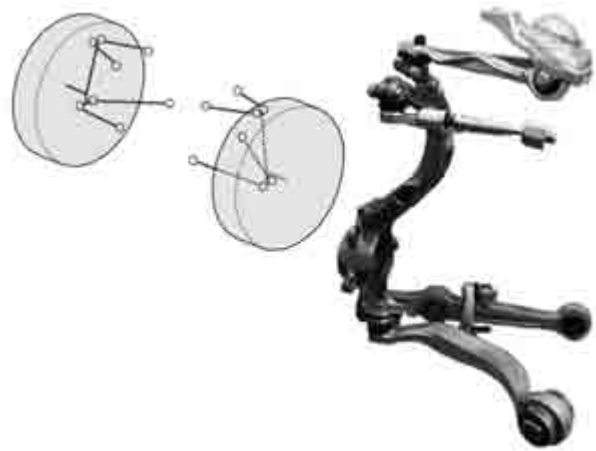

Сравнительно малое расстояние от верхней точки колеса до плоскости руления (короткий рычаг для возмущающих сил, образующихся от неровностей, кривых и т.д.) обеспечивает непревзойденную плавность хода - усилия от торможения, неровностей, поворотов практически не слышны на руле.

Проявление «предварительного схождения»

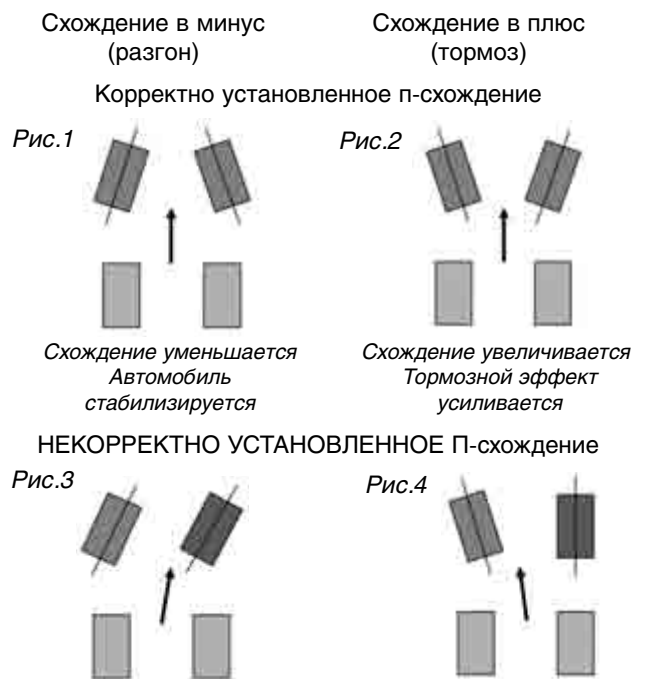

Предварительное схождение – изменяемое его значение при разгоне и торможении автомобиля. При правильной его установке – автомобиль ведет себя корректно (рис. 1, 2), при отсутствии регулировки возможна нестабильность при разгоне (рис. 3), и увод в сторону (рис. 4), даже не смотря на полную исправность ТС.

Регулировки на конкретном примере

Как пример для рассмотрения нюансов в работе с четырехрычажной алюминиевой подвеской будем приводить параметры для Skoda Superb. Для любознательных: впервые подобную конструкцию предложила компания Audi для модели A4. Техническое задание разработать детали такой подвески было передано нескольким крупным производителям деталей для разработки комплектующих в серийное производство.

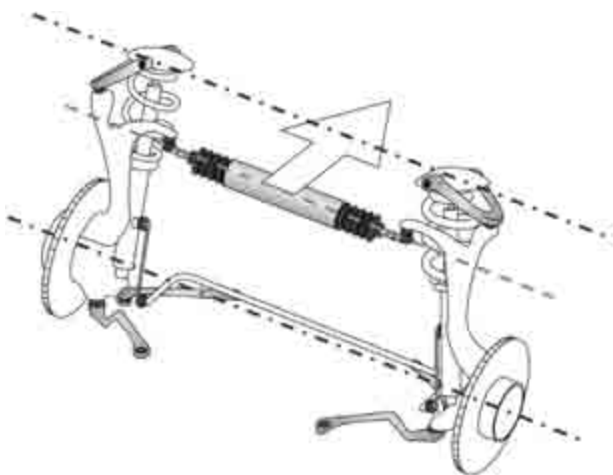

Конструкция с высокорасположенной рейкой с короткими рулевыми тягами обеспечивает изменения установки схождения колес при разгоне и торможении.

Концерн ZF стала одним из двух производителей, поставляющих детали подвески на конвейеры автомобилей с подобной компоновкой. Такой тип подвески может показаться несколько сложноватым, но он обеспечивает заметное улучшение ходовых качеств и управляемости благодаря отдельной плоскости рычагов подвески. В целом автомобили, имеющие подвеску такого типа, отличаются комфортабельностью, плавностью хода, сбалансированностью характеристик, прогнозируемым и уверенным поведением на дороге.

В первой разработке такой модели подвески были выявлены определенные недоработки в конструкции. Модернизацию и улучшение эксплуатационных характеристик данной подвески после начала ее серийных поставок отделение Audi, отвечавшее за разработку этой подвески в концерне VAG, доверило ZF Lemfoerder. Но и сегодня, после устранения всех несоответствий, автовладелец и специалисты авто-

сервиса могут жаловаться на невозможность точной регулировки параметров развала-схождения, при которых автомобиль становился бы безупречным по показателям. При всех выставленных рекомендованных заводом-изготовителем показателях регулировок может наблюдаться нестабильная управляемость автомобиля. В чем же может таиться причина? Наверняка самое первое, о чем говорят механики - это несовершенство конструкции или не бросающееся в глаза послеаварийное состояние авто.

На самом же деле ответ кроется в ином - в подобном типе подвески необходимым параметром является замер и регулировка так называемой «кривой схождения». Этот показатель мало знаком специалистам сервиса, и его значения далеко не всегда отображаются в программном обеспечении оборудования для регулировки «развала-схождения». Есть отличие одного и того же оборудования в официальном и независимом сервисе. Дилерский сервис имеет полную версию программного обеспечения, именуемую пакетом «Профессионал». В нем реализована функция регулировки «кривой схождения». Независимый сервис получает в базе только пакет «Стандарт», где отсутствуют показатели таких регулировок. Поэтому к ним прибегают крайне редко. За последнее время пакет «Профессионал» не продавался в независимый автосервис. Соответственно о понятии «кривая схождения» специалисты знают мало, и регулировки делаются крайне редко.

Для клиента СТО подобная несостоятельность мастера в регулировках нередко заканчивается посещением авторизованной сервисной станции, на которой устанавливается точный диагноз и производятся нужные процедуры. Поэтому автовладелец после этого вполне вероятно склоняется в пользу дилерской станции и делает вывод, что оригинальный сервис на порядок выше независимого. Такими вот механизмами дилерский сервис и привлекает к себе клиентуру на заведомо завышенные цены, но утверждая свое отличие качеством запчастей и обслуживанием.

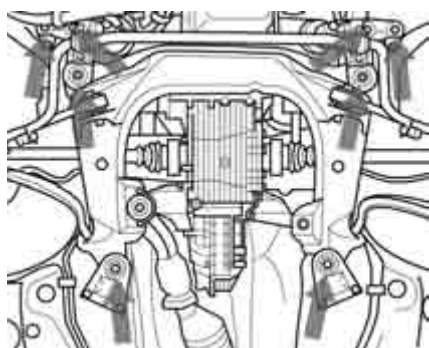

Болты

В конструкции передней подвески с трапецевидными рычагами развал колёс не регулируется независимо, как на оси с подвеской на стойках МакФерсон. Компенсация развала осуществляется сдвигая подрамник влево или вправо, чтобы он был одинаковым с обеих сторон. Для этого нужно ослабить восемь болтов, с помощью которых он крепится к кузову.

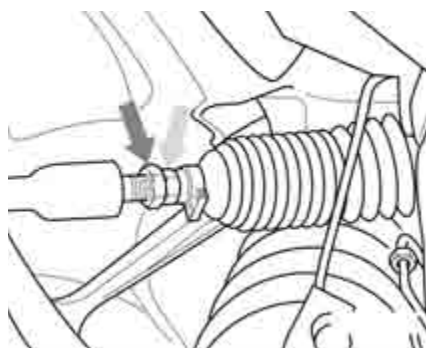

Шестигранник

Контргайка

Схождение передней подвески на трапецевидных рычагах Skoda Superb первого поколения регулируется поворотом рулевых тяг с помощью шестигранника после ослабления контргайки.

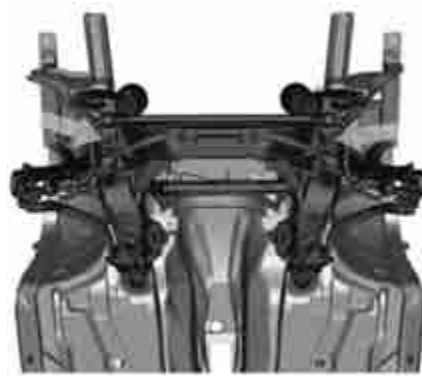

Изменение константы схождения "S" выполняется путём перемещения наконечника рулевой тяги в вертикальном направлении к поворотному кулаку колеса на поднятой подвеске. Подвеска устанавливается на подъёмнике в точках отмеченных на рисунке - это болтовые соединения, которыми подрамник крепится к кузову. Высота подъёма составляет 60-70 мм от основного положения.

Никто не оспаривает высокое качество авторизованного сервиса, но, допустим, именные производители, выпускающие детали в aftermarket, предлагают запчасти оригинального качества. К примеру - все запчасти производства Lemfoerder. И оборудование, применяемое на независимом сервисе, также может совершенно не отличаться. По этому поводу в Европе приняли т.н. регламент GVO, позволяющий обслуживать гарантийные автомобили на независимом сервисе запчастями качества, аналогичного оригинальному. При этом все технологические решения, которые раньше могли держаться в тайне, должны предоставляться специалистам независимых сервисов. Это отличная возможность для них привлечения новых платежеспособных клиентов, которые с удовольствием предпочтут любой хороший независимый сервис «оригинальному». Но в Украине, как показывает практика, в частности, описанная ситуация с регулировкой кривой-схождения - отечественный независимый сервис очень легко прощается со своими существующими и потенциальными клиентами.

Кривая схождения

Кривая схождения - это разность значений схождения колеса, возникающих вследствие процесса разгона и торможения. Подобное явление возможно на мостах с четырехрычажной подвеской, потому что рулевой механизм у таких автомобилей расположен выше обычного и имеет короткие рулевые тяги.

Зачем так сложно?

Каждое колесо передней подвески на трапециевидных рычагах семейства VW B5 управляется рулевой тягой и четырьмя рычагами подвески, независимыми друг от друга. Такое решение подвески минимизирует влияние силового привода на рулевое управление, и этим достигается непревзойденный комфорт и повышается безопасность вождения.

Разработчиками конструкционно предусмотрено, что на автомобиле с отрегулированными значениями «кривой схождения» при ускорении и разгрузке передней подвески увеличивается переднее схождение, и благодаря этому автомобиль остается устойчивым и легко управляемым. Точно так же и при торможении колесо прогибает подвеску, колеса «расклинивает» - т.е. увеличивается отрицательное схождение колес, и это усиливает эффект торможения. У автомобиля с неотрегулированными значениями «кривой схождения» усложняется управляемость, и поэтому его уводит в сторону и при разгоне, и при торможении, даже при исправной тормозной системе.

Регулировка «кривой схождения» требуется при любом вмешательстве в работу подвески и при характерных проявлениях: после ДТП, при замене деталей ходовой и подвески, при жалобах на нестабильную управляемость и торможение и даже в случаях ослабления затяжки рычагов и рулевых тяг.

Перейдем непосредственно к диаграмме значений схождения, которая образует кривую в подвеске на платформе VW B5. После регулировок развала и схождения на завершающей стадии необходимо отрегулировать показатели кривой схождения. Для этого необходимо вывесить передний мост. В идеале для этого используется специально предназначенная траверса со штифтами, разработанная специалистами VW. Стоимость этого приспособления составляет около тысячи услов-



Регулировка кривой схождения осуществляется перестановкой положения паза на наконечнике.

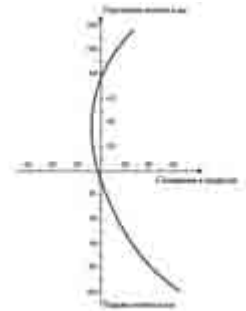

Изменяемые значения схождения в разных положениях подвески образуют кривую на диаграмме.

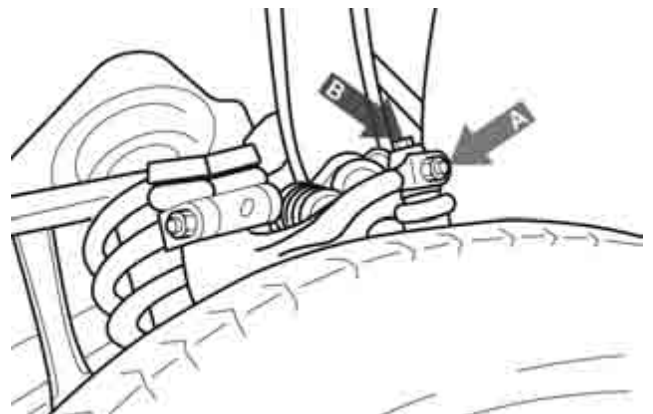

Регулировка кривой схождения: Гайка А ослабляется, регулировочный болт В неполностью выкручивается. Наконечник рулевой тяги полностью прижимается к болту В, длина которого укорачивается по отношению к подвеске колеса в целом. Постепенно затягивая регулировочный болт его положение можно регулировать, чтобы после опускания подвески схождение соответствовало нужной величине. После затяжки гайки А, а также болта В подвеска вернется в первоначальное положение, в котором схождение проверяется еще раз.

ных единиц, что ставит вопрос о целесообразности ее применения. Но все же существуют способы обойтись без подобного приспособления и достигнуть необходимых показателей изменяемого схождения.

Регулировка значений схождения на четырехрычажной независимой подвеске выставляется на рулевой тяге, а более точное схождение, именуемое «кривой схождения», устанавливается позицией паза на наконечнике рулевой тяги. Болт крепления можно зафиксировать выше, ниже или посередине паза. Какая из позиций правильная? Ответ на этот вопрос является только в процессе замеров геометрии. При неправильно выставленной позиции на наконечнике тяги автомобиль теряет свою стабильность, то есть этот показатель очень серьезно влияет на геометрию автомобиля. Для автомобилей с подвеской такого класса подруливание на скорости свыше 60 км/ч - просто кошмар!

Измерения схождения делают только в двух точках - когда автомобиль стоит на колесах, что симулирует торможение, и когда передняя часть автомобиля приподнята, что симулирует разгон. Значения величин вывешивания автомобиля разнятся в зависимости от

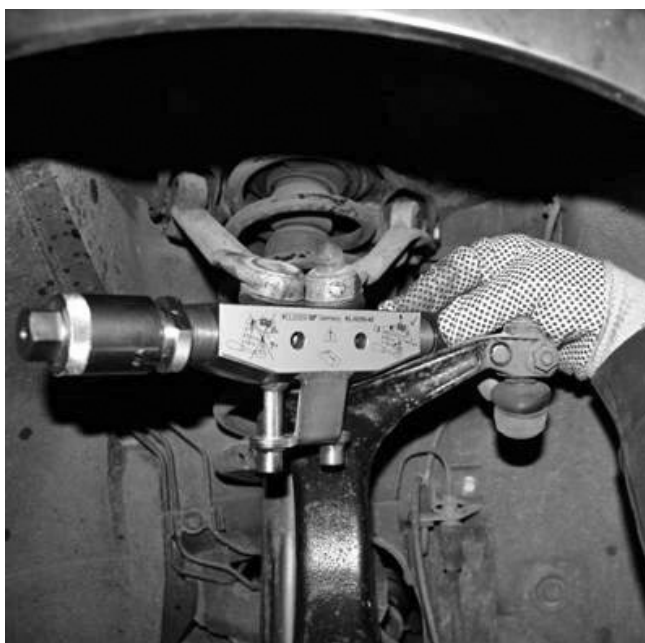

автомобиля. Точную величину позволяет задать траверса. В случае с Skoda Superb этот показатель равен 70 мм. Если функция «кривой схождения» не предусмотрена на оборудовании, и соответственно нет точных значений регулировок, необходимо производить регулировку по приблизительным значениям. Замеры и регулировки без применения траверсы делаются с приблизительным значением вывешивания колеса на 60-70 мм. Это хоть и не обеспечит идеально точные показатели, но в любом случае будет лучше, чем не делать регулировки вообще.

Разница схождения в двух точках составляет несколько минут, то есть является очень тонкой величиной, которую нелегко поймать экспериментально. Поэтому без полной версии ПО на оборудовании регулировки приходится делать несколько раз. Данные о точных необходимых значениях для разных автомобилей доступны в поставляемом программном обеспечении и на онлайн-портале для СТО-партнеров Original Sachs Service и Boge Service. Значения для Skoda Superb должны составлять 9 минут с допуском +/- 2 минуты. Если в результате выходит дельта, соответствующая 20 минутам - этот показатель неправильный. Чтобы отрегулировать значения, нужно открутить болт, фиксирующий наконечник, переместить его и снова зафиксировать. Не имеет значения, делается это на вывешенных колесах или на стоящем автомобиле. Большое значение имеет то, что при вывешивании колеса ни в коем случае не должны оторваться от земли!

Вместо эпилога

Правильная регулировка «кривой схождения» сильно влияет на ресурс алюминиевых деталей подвески. О важности такой регулировки может свидетельствовать тот факт, что даже оригинальные запчасти, установленные на замену, в среднем выдерживают в отечественных условиях около 80 тыс. км пробега. Хотя запчасти, которые были установлены на автомобиль с конвейера, и который обслуживался на дилерском сервисе, выхаживают значительно больше.

К теме об алюминиевой подвеске: производители автомобилей и разработчики деталей не рекомендуют в алюминиевых деталях подвески замену шаровых шарниров. Несмотря на то, что подобное практиковалось в деталях, изготовленных из стали, и было намного более дешевым, в алюминиевой подвеске это не предусмотрено. Замена шаровых шарниров путем перепрессовки может привести к появлению микротрещин и деформации, что отразится на безопасности автомобиля.

На семинарах, проводимых компанией ZF Services, рассматривается применение всевозможного специнструмента, который облегчает работу механика и делает ее более быстрой и точной. Демонстрируется применение приспособления для точной установки угла схождения, для проблемных закипевших болтов ходовой части, для работы с двухмассовыми маховиками. Всего не изложить в рамках одной статьи. Как говорится - лучше один раз увидеть, чем сто раз услышать. А что может быть понятней для автомеханика, чем попробовать самому! Это может сделать каждый желающий в рамках практической части семинаров от ZF, проводящихся на территории СТО.

Максим Белановский



Запчасти конвейерного качества

LEMFÖRDER устанавливает стандарты качества и безопасности. Ведущие производители легковых автомобилей доверяют нашей компетентности и высоко ценят десятилетиями продолжающееся партнерство в области поставок на конвейер. Доверяйте и Вы LEMFÖRDER.

LEMFÖRDER - безопасность в подвеске и рулевом управлении.

LEMFÖRDER - торговая марка ZF

www.zf.com/ua



АВТОЗАПЧАСТИ ДЛЯ КОРЕЙСКИХ АВТОМОБИЛЕЙ

Официальный дистрибьютор ведущих корейских производителей автозапчастей

MANDO

Амортизаторы

Samsung Brake

Тормозные колодки

HAN

Фильтры, детали двигателя,
подвески и тормозной системы

VULIM TECH

Детали подвески

PHG

Резино-металлические
детали подвески

DRB

Ремни

PHC Valeo

Элементы сцепления, ролики,
в/в провода, тормозные диски, помпы



Профессионализм в бизнесе автомобильных запчастей
ООО "КИК АВТО", тел.: (044) 200-40-97, info@kikauto.com.ua, www.kikauto.com.ua

HAN
Han Autoparts Network

СПЕЦИАЛИСТ В ЗАПАСНЫХ ЧАСТЯХ ДЛЯ КОРЕЙСКИХ АВТОМОБИЛЕЙ



Эксклюзивный дистрибьютор HAN в Украине
ООО "КИК АВТО", тел.: (044) 200-40-97, info@kikauto.com.ua, www.kikauto.com.ua



Сергей Ковальчук, владелец автосервисного комплекса «32 км» (Житомирское шоссе):

«В обслуживании и ремонте оборудования неразумно полагаться лишь на собственные силы»

Приобрести оборудование для СТО сегодня не проблема - достаточно определиться с желаемыми характеристиками и соотношением цена/качество. Но приобрести - это, как говорится, полдела. Важны ведь еще ремонтпригодность, наличие запасных частей и расходных материалов к конкретной модели, а также специалисты, способные квалифицированно выполнить обслуживание и ремонт этого оборудования. Можно подготовить собственного механика и выписать деталь «из-за моря», а можно просто обратиться в фирму, которая не только продаст, установит и наладит стенды, подъемники и пр., но и обеспечит обслуживание на весь период эксплуатации. К одной из таких компаний относится «Гарант-Автотехник-2». Опытом сотрудничества с ней делится владелец автосервисного комплекса «32 км» (Житомирское шоссе) Сергей Ковальчук.

Всем известно, что неработающее оборудование - это убытки станции техобслуживания. Но если в городе у владельца автомобиля есть возможность обратиться на другую СТО, то в наших «придорожных» условиях он становится заложником ситуации. В результате страдают все: и СТО, и клиент. А еще - репутация фирмы. Вот и приходится делать все возможное для предотвращения поломки оборудования и его простоя.

Еще на начальном этапе работы, выбирая стенды, подъемники и другую оснастку, мы учитывали их ремонтпригодность, а главное - наличие предложения по обслуживанию и ремонту у нас в Украине. Причем не только в гарантийный период, а на протяжении всего срока эксплуатации.

Откровенно говоря, жизнь сама подсказала выход из ситуации. С самого начала мы сами закупили продукцию компании Beissbarth. А с 2002 года работаем с компанией «Гарант-Автотехник-2» которая занималась продажей, обслуживанием и ремонтом оборудования немецкого производителя Beissbarth. Таким образом, наше сотрудничество получило новый виток, дополнившись сервисным обслуживанием и ремонтом этого оборудования.

Со временем к стандам Beissbarth присоединилась и про-

дукция Nussbaum, OMA, Bosch, в основном купленная у наших партнеров «Гарант-Автотехник-2». И теперь почти все оборудование обслуживается и ремонтируется этой компанией. А это ни много ни мало грузовой шиномонтажный и балансировочные стенды, два легковых шиномонтажных, один полуавтоматический, один автоматический, подъемники, заправка кондиционеров Bosch, обновление программы диагностического прибора KTS и другое.

Нельзя сказать, что все это часто выходит из строя. Но когда случается поломка, с ремонтом вопросов не возникает. Я набираю телефон компании, рассказываю о возникшей проблеме, тут же приезжают специалисты и привозят с собой все необходимые детали. Более того, учитывая, что им приходится ездить по всей Украине, проезжая мимо, во Львов, Ровно или Житомир, они заезжают или связываются со мной по телефону, интересуются, нет ли проблем. И, если возникают какие-то вопросы, мы их тут же решаем. Теперь мы стараемся не дожидаться, когда что-то выйдет из строя, а предпочитаем проводить плановое обслуживание.

Я сказал почти все оборудование, ибо так получилось, что стенд для регулировки развала-схождения у нас лазерного типа. Сейчас уже заканчиваем подготовку площадки к установке четырехстоечного подъемника. Вот на нем и собираемся поместить компьютерный стенд для регулировки углов установки колес. Оборудование уже заказали, все там же - у «Гарант-Автотехник-2».

Учитывая нашу специфику работы с водителями, проезжающими мимо, стараемся держать марку. Ведь это не постоянный клиент, который поймет наши трудности и подождет. Проезжающему мимо клиенту нет дела до наших проблем, ему нужно отремонтировать автомобиль «прямо сейчас», быстро и качественно. Вот и приходится своевременно обращать внимание на работу оборудования, заблаговременно менять износившуюся деталь, ведь потом ремонт обойдется дороже, так как износ одной детали приведет к износу другой, сопрягаемой с ней. А простой скажется на финансовых показателях. Сегодня самостоятельно, без «Гарант-Автотехник-2», вряд ли мы смогли бы обеспечить бесперебойную работу оборудования.

Подготовил **Анатолий Гребенюк**

ООО «Гарант-Автотехник-2»

г. Киев, пр-т Освободителей, 13

тел.: (044) 543-86-65, тел.: (044) 223-57-60, (067) 983-98-18

Генеральный директор «Арма Моторс» Анатолий Корж: «Сервисное обслуживание - главный критерий в выборе поставщика оборудования»

Киевский комплекс Renault компании «Арма Моторс» позиционируется как «самый большой в Европе концептуальный дилерский центр» и построен «исключительно по европейским стандартам бренда». Он предлагает полный спектр услуг - от продажи авто до гарантийного и послегарантийного обслуживания. Центр имеет мощную сервисную зону на 17 подъемников и рассчитан на всю гамму автомобилей бренда. О том, как выбиралось, монтировалось и обслуживается оборудование, рассказывает генеральный директор «Арма Моторс» Анатолий Корж:



Н и для кого не секрет, что качество ремонта автомобилей зависит не только от квалификации персонала, но в значительной степени и от применяемого оборудования. Если «бе-

зымянному» СТО достаточно уровня, определенного его руководством, то мы представляем всемирно известный бренд, и наша обязанность обеспечить качество, отвечающее европейским



«Сердце» компании «Арма Моторс» - комплекс Renault. Справа расположен автосалон, слева - въезды в сервисную зону, на мойку, тестовую линию и подземный паркинг на 200 автомобилей, здесь же расположены склад и кузовной цех.



Механический цех сервисного обслуживания имеет специальные подъемники для коммерческих фургонов весом до 5 тонн с длинной колесной базой. Для таких автомобилей предусмотрен и стенд регулировки развала-схождения - слева виден данный пост с четырехстоечным подъемником.

стандартам. Более того, как официальный дилер Renault мы обязаны использовать исключительно те приборы и оборудование, которое рекомендовано французским автопроизводителем.

Это сыграло главную роль при выборе оборудования. Учитывался еще один фактор - качество и оперативность послепродажного обслуживания. Несмотря на то, что наш дилерский центр существует около полутора лет, в автосервисе мы работаем с 1993 года. За это время сложились хорошие партнерские отношения с компанией «Планета оборудования». В частности, все эти годы мы использовали подъемники и стелды ATT-NUSSBAUM, поставляемые и обслуживаемые этой компанией. Качество сервиса, как и самого оборудования, у нас не вызвало нареканий. Поэтому в выборе поставщика у нас сомнений не было: ассортимент соответствовал нашим требованиям, да и в качестве сервисного обслуживания мы не сомневались.

Они предложили нам подъемники, шиномонтажные и балансировочные стелды, диагностическую линию и стелд регулировки развала-схождения ATT-NUSSBAUM, остальное оборудование других производителей, включая стелд по очистке форсунок, произведенный в Украине, и компрессоры бе-

лорусского производства. Конечно, некоторые приборы и инструмент покупались у других поставщиков. К примеру, инструмент - у дилера King Tony. А учитывая, что мы еще являемся авторизованным сервисом Volvo, используем также оснастку и приспособления этого автопроизводителя. Но основными позициями обеспечила «Планета оборудования».

Еще до закладки фундамента, специалисты этой компании выдали строителям технические условия и рекомендации, и вместе с нами постоянно контролировали их выполнение. А по окончании строительства спроектировали и смонтировали пневматическую систему, установили подъемники, шиномонтажные и балансировочные стелды, вентиляционные системы и другое.

Нужно сказать, что наша зона обслуживания автомобилей функционирует круглосуточно и выполняет очень большие объемы работ. Естественно, приходится постоянно следить за исправностью оборудования и своевременностью производить регламентные работы. Множество элементов сервисного обслуживания покрывается собственными силами за счет специально обученных слесарей. Но более сложные, требующие применения специальных приборов и определенных навыков работы, выполняют специали-

сты «Планеты оборудования». К примеру, если наши слесари самостоятельно производят смазку подьемника и обслуживают его согласно регламенту работ, то стелдом регулировки развала-схождения занимаются только специалисты «Планеты оборудования». Где-то один раз в квартал они приезжают, чтобы проверить сам стелд, при необходимости откалибровать датчики или отnivelировать подьемник.

Они также занимаются обслуживанием компрессоров - расход воздуха очень большой, поэтому нагрузка на них, можно сказать, предельная. Из-за интенсивной загрузки оборудования ежемесячный проезд на сервис специалиста по обслуживанию является необходимостью.

Известно, любая техника требует своевременного ухода, не обходится без сбоев и поломок. Но главный вопрос не в проблемах, а в путях и оперативности их решения, которые обеспечиваются специалистами сервисной службы «Планеты оборудования» на высоком профессиональном уровне.

*Подготовил
Анатолий Гребенюк*

«Планета Оборудования»

Киев, ул. Красноткацкая, 59-А
тел.: (044) 583 06-46, (067) 233-46-59
www.oborudovanie.in.ua



Зона ТО и ремонта оснащена подъемниками ATT - NUSSBAUM. Кроме Renault и Volvo, на которых специализируется сервисный центр, здесь ремонтируют автомобили практически всех автопроизводителей.



Полноприводной динамометрический стелд V-tech востребован не менее чем подъемники. Сюда ежедневно приезжают клиенты для проверки мощностных характеристик двигателя, синхронизации момента турбин и пр. Особой популярностью стелд пользуется у профессионалов и любителей автоспорта.

Инструмент на все случаи жизни

Компания «Гранд Инструмент» - официальный эксклюзивный дилер всемирно известной компании Rotary Machinery Group, которая изготавливает профессиональный ручной инструмент торговой марки TOPTUL. Она основана в 1994 году и за 19 лет уверенно заняла одно из лидирующих мест на мировом рынке профессионального инструмента. TOPTUL - это инструмент, превзошедший все мировые стандарты качества на 60 - 250%.

Высокое качество инструмента, его эффективность в использовании, пожизненная гарантия, обширная дилерская сеть и удобная ценовая политика позволяют нашей компании обеспечивать потребности мастеров ведущих сервисных центров, таких как Audi, Volkswagen, Honda, Toyota. Инженеры TOPTUL постоянно модернизируют методы испытаний и процедуры проверки качества, основанные на отзывах от конечных потребителей.

Ассортимент инструмента постоянно растет, так же как и развивается современный автосервис. Поэтому появляются новые конфигурации торцевых головок и бит, специнструмент. Рассмотрим более подробно спектр инструментальных профилей.

Системы сборного монтажного инструмента классифицируются по размеру квадратного присоединительного рабочего профиля. Наиболее распространенными и разработанными являются системы на присоединительный квадрат 1/4", 3/8", 1/2", 3/4" и 1". В редких случаях используется присоединительный квадрат 1/8", который предназначен для точной механики.

Все составные элементы сборного слесарно-монтажного инструмента можно разбить на три группы:

- насадки (торцевые и отверточные головки);



- приводы для приложения мускульной силы (ручной инструмент);
- переходники.

Если внутренний присоединительный профиль всегда имеет прямоугольную форму, то внешнему присоединительному профилю некоторых удлинителей придается выпуклая (оливкообразная) форма, что позволяет при работе в труднодоступных местах отклонять удлинитель от продольной оси насадки. Максимальный угол отклонения составляет около 10° в любую сторону.

Основная разновидность рабочих насадок, называемая в обиходе просто «головками». Они подразделяются по форме рабочего профиля, по длине (на стандартные и удлиненные) и по назначению (на головки общего назначения и специальные). Торцевые головки обеспечивают наилучшие условия для приложения рабочего усилия по сравнению с остальными видами инструмента, при работе с внешними рабочими профилями.

6-гранный рабочий профиль



Является наилучшим с точки зрения приложения максимальных рабочих нагрузок к стандартному шестиграннику. Это особенно важно при относительно малом размере шестигранника (до 15 - 19 мм). Единственный минус 6-гранного профиля - большой угол (60°), между последовательными положениями головки при позиционировании ее на крепеже, хотя при использовании привода с храповым механизмом (трещотка) он сводится до минимума.



12-гранный рабочий профиль

Удобнее 6-гранного, так как дает большую свободу для позиционирования головки на крепеже (угол между соседними положениями головки составляет 30°). В то же время для него характерен меньший размер пятен контакта рабочих поверхностей головки и крепежа, и он может деформировать («скруглять») грани крепежа при высоких нагрузках. При размерах рабочего профиля более 20 мм это практически не проявляется.

Полные размерные ряды в основных системах инструмента (1/4", 3/8", 1/2", 3/4", 1").

Торцевые головки с профилем «TORX»

Предназначены для работы с рабочим профилем «внешний TORX». Этот профиль применяется только в болтах. Существуют также торцевые головки с рабочими профилями «Двойной квадрат», «Spline», «Tri-Wing» и «пятигранник».





Головки увеличенной высоты (удлиненные)

Позволяют работать с крепежом на относительно высоких шпильках или с резьбовыми деталями удлиненной формы. Набор удлиненных головок желательно использовать в комбинации с набором головок стандартной длины.

Торцевые головки для свечей зажигания двигателей внутреннего сгорания



Отличаются от обычных удлиненных головок более тонкими стенками, а также наличием магнита или резиновой вставки для фиксации свечи в головке. На рисунке такая головка показана в разрезе. При заворачивании свечи зажигания, ее отклонение от продольной оси головки, облегчает правильную установку на заходные витки резьбы. Резиновая вставка предотвращает удары изолятора о внутреннюю поверхность головки, ограничивая угол наклона свечи.

Метрические размеры (мм): 14, 16, 21.

Присоединительный квадрат: 3/8", 1/2".

Торцевые головки с вырезом

Часто используемые по причине распространения в современных автомобильных двигателях различных датчиков, инжекторов и других деталей, для которых характерна сложная форма, а работа стандартными



или удлиненными головками невозможно. Причиной этому могут быть присоединенные к датчикам провода, и трубопроводы, и т.п.

В ассортименте компании «Гранд Инструмент» представлены торцевые головки как поштучно, так и в наборах. Наборы инструмента могут быть комбинированными и однотипными.

Однотипные наборы могут содержать или только ключи, или только торцевые головки, либо же биты-вставки. Отличаются они по количеству единиц в наборе и по конфигурации содержимого.

Комбинированные наборы могут включать в себя и разнообразные торцевые головки, биты и ключи.

Большой популярностью пользуются инструментальные тележки. В продаже они имеются разных цветов, комплектаций и есть модели,

оснащенные системой защиты от опрокидывания (одна полка открыта - остальные заблокированы).

Приобретая продукцию TOPTUL вы можете на практике убедиться в том, что известно всему миру.



Телефоны горячей линии компании «Гранд Инструмент»:
0-800-508-044, 050-808-00-66

Харьков, пр-т Победы, 46
тел.: (057) 337-13-35
(067) 888-00-44
(066) 888-00-44

Киев, пр. Красnozвездный, 196-Б
тел.: (044)233-04-83
(050)133-98-14
(067)236-31-41

Киев, ул. Луговая, 9
тел.: (044) 362-09-47
(096) 881-81-88
(067) 449-47-78

Донецк, ул. Куйбышева, 109
тел.: (062) 203-85-17
(050) 147-71-15

Львов, ул. Зеленая, 256-А
(Авторынок «Зеленый Круг»)
тел.: (067) 315-91-17
(096) 609-95-05
(096) 667-13-13



Владимир Молин, главный механик компании «Транспеле», г. Луганск:

«Своевременное обслуживание котлов Clean Burn компенсируется сполна»



- Вопрос перехода на более дешевое топливо встал после резкого подорожания природного газа. Поэтому, не колеблясь, в 2009 году мы установили котлы Clean Burn СВ-500-СТВ, работающие на отработанном масле. Вначале один, а через пару месяцев еще один. Первый год эксплуатации показал, что, несмотря на немалый автопарк грузовых автомобилей, отработки оказалось недостаточно. Нужно сказать, что котлы эти используются для отопления трех 3-этажных зданий вместе со столовой, общей площадью около 5000 кв.м. По этой причине мы решили установить еще два котла, работающих на дровах или на угле. Но от «бесплатного» отопления отказываться не собираемся, и теперь имеем возможность использовать любой вид топлива, а при необходимости - включить все котлы одновременно.

Техника заслуживает к себе внимания, ведь она помогает нам жить. Еще в процессе монтажа оборудования специалисты «СВ Далс» обучили нашего работника, который в последующем и занимался обслуживанием этих котлов. Собственно, ничего сложного в этом нет: открыть топку, вычистить ее, затем промыть и продуть фильтры и все собрать. Единственное - для того, чтобы прокачать воздух из маслопровода, необходимо два человека. Один должен быть у котла, второй -

Доступность отработанного масла сделала котлы Clean Burn, поставляемые компанией «СВ Далс», популярными у работников автосервиса, и теперь многие из них не знают лучшей альтернативы этому виду топлива. Вопрос лишь в его количестве. О своем опыте эксплуатации отопительного оборудования Clean Burn рассказывает главный механик ООО «Компания «Транспеле» Владимир Молин.

работать с фильтрами и обратным клапаном. Ибо с воздухом маслопровод работать не будет. Во время отопительного сезона такое обслуживание проводится примерно раз в месяц. А если возникают какие-то вопросы помимо этого, инженера «СВ Далс» тут же дают консультацию по телефону.

Это то, что касается так называемого «повседневного» обслуживания. Но есть регламентные работы, которые самостоятельно нам не провести. К примеру, горелка - в ней множество деталей, специальные настройки, трогать ее в наших условиях нет резона. Да и срок службы до профилактики у нее две тысячи часов. Можно отправить ее в сервис, но так получилось, что специалисты «СВ Далс» в позапрошлом году во время регламентных работ почистили горелку в одном котле, так как подошел срок, а в прошлом году пришла пора горелки второго котла. Несмотря на то, что обслуживание агрегатов запланировано через 800-1000 часов работы, специалисты сервисной службы приезжают к концу каждого лета, по мере поступления заявок из одного региона. Они производят полную профилактику с разборкой котлов, их чисткой, промывкой, заменой деталей, наладкой и испытаниями. Благодаря этому серьезных вопросов с работой оборудования не возникло, если не считать замену по гарантии электромотора вентилятора.

Несмотря на то, что котлы Clean Burn очень эффективны - быстро

«нагоняют» температуру, и просты в обслуживании, с некоторыми казусами все же пришлось столкнуться. Как известно, эти котлы требуют сжатого воздуха. Можно подключиться к магистрали, но если ее нет, то приходится ставить компрессор. Мы решили сэкономить и купили вместо большого маленький, этакий чисто «гаражного» типа. Через полтора месяца об этом пожалели - у него не хватило мощности, а потому вышел из строя. Немало хлопот доставляет и сама отработка. Ее нужно тщательно фильтровать еще до перекачки в емкость котла и следить за тем, чтобы в нее не попала вода. Был случай - котлы перестали работать, а когда разобрались - в отработке оказалась вода. Да и нефiltroванное масло быстро забивает фильтры, оно перестает поступать в котел, но автоматику не проведешь. Она тут же его отключает, и даже если удается запустить снова, через полчаса будет тот же результат. Выход один - чистить фильтры котла. Как известно, бутерброд падает маслом вниз, а техника выходит из строя в самый неподходящий момент, поэтому лучше ее обслуживать заблаговременно и заливать подготовленную отработку.

На первый взгляд, все это может показаться громоздким, но если учесть, что отработанное масло додается бесплатно, станет понятно - обслуживание котлов Clean Burn компенсируется сполна.

Подготовил

Анатолий Гребенюк

Защитные материалы для автомобилей



**Официальный дистрибьютор в Украине продукции
Serwo Automotive – ООО «Карсистем Украина»**

03187, г. Киев, ул. Академика Заболотного, 3-А, тел./факс: (044) 526-48-44, 526-48-45
e-mail: carsystem@kw.com.ua, www.carsystem.kiev.ua

Дилер по Западной Украине - АвтоМаркет, г. Луцк, тел: (0332) 75-60-03, e-mail: AutoMarket-lutsk@ukr.net

HYUNDAI KIA PARTS Запчасти опт і роздріб



(067) 531-25-25, (067) 793-00-00, (095) 735-00-21
www.kiaparts.com.ua (on-line наявність на складі)

Оборудование для ремонта шин легковых и грузовых автомобилей UNI-TROL (Польша)



Балансировочный станок **TROLL 2251**

- диаметр диска - 10"-24"
- вес шины - до 70 кг
- программа автоопределения типа диска
- программа установки спрятанных грузов за спицами (SPLIT)
- пневмомоз в месте установки груза
- двухфункциональная линейка
- синтезатор речи

Украина, г. Одесса, ул. Бугаевская, 35, офис 110
тел. 048 738 07 57, тел. Факс 048 738 03 05
www.forward-odessa.com.ua
e-mail: forward-odessa@ukr.net



U-POL

Лакофарбові матеріали та засоби для кузовного ремонту автомобіля

58004, м. Чернівці, вул. Маршала Рибалко, 3-В
ПП Панівський
Тел.: (0372) 52-06-84, (050) 513-71-96

69000, м. Запоріжжя, вул. Глісерна, 8
ТОВ «Десна плюс»
Тел.: (061) 289-55-74, (067) 562-21-27



От хорошей цены до самых высоких технологий покраски автомобилей



sikkens
AkzoNobel

LESONAL

DYNA
COAT

- Материалы **Sikkens** предназначены для СТО, которые уделяют большое внимание скорости и качеству ремонтов.
- Наиболее прогрессивные разработки в первую очередь реализуются в этой системе.
- Использование материалов **Sikkens** позволяет участвовать в программе «5-и летняя гарантия» от AkzoNobel.
- Оптимальный технологический процесс, постоянные программы обучения персонала, технические возможности материалов, все это поможет максимально повысить прибыльность кузовного участка, использующего **Sikkens**.
- При неизменно высоком качестве, присущем только системам топ-уровня, материалы **Lesonal** предлагаются по стоимости, сопоставимой с материалами среднего ценового диапазона.
- С помощью материалов **Lesonal** возможно решать любые задачи, возникающие при ремонтной покраске.
- Система позволяет сделать ремонт быстро, качественно и недорого.
- **Lesonal** с успехом применяется как на авторизованных, так и на независимых станциях технического обслуживания.
- Материалы **Dynacoat** получили широкое распространение благодаря отличной цене.
- Все продукты имеют не только высокое качество, но и удобную расфасовку. Наличие готовых цветов на распространённые в регионе модели автомобилей так же способствует повышению интереса к продуктам **Dynacoat** в розничной торговле.
- Система подбора цвета, позволяющая приготовить цвет практически на любой автомобиль, отлично зарекомендовала себя в работе на СТО.
- «Антикризисное» решение для кузовных участков и торговых точек.

ООО «Фарбы» - лакокрасочные материалы для покраски автомобиля. Материалы 3М

08112, Украина, г. Киев, Киево-Святошинский район, с. Мила, ул. Комарова, корп. 23-Б
Тел.: (067) 464-30-36, (044) 390-11-06, 390-11-07, факс (044) 390-11-08, www.farby.net.ua



MOBIHEL®

Advanced Car Refinishing

www.mobihel-helios.si
www.mobihel.ua

ЭКСКЛЮЗИВНОЕ ПРЕДЛОЖЕНИЕ ДЛЯ КУЗОВНЫХ ЦЕНТРОВ



ЦЕНА/КАЧЕСТВО, ПРОВЕРЕННЫЕ ВРЕМЕНЕМ



Дилерская сеть и доставка по всей Украине
Телефон горячей линии: +38 (095) 239-40-04



Оборудование для ремонта шин легковых и грузовых автомобилей UNI-TROL (Польша)

Шиномонтажный станок для колес грузовых автомобилей AT-26

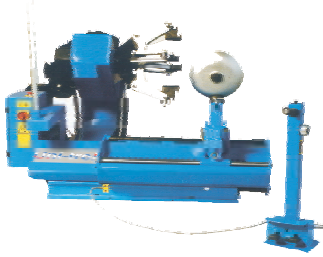

Зажим колеса - гидравлический
 Электропитание - 380 В
 Размер диска - 14"-26"
 Максимальная диаметр колеса - 1600 мм
 Максимальная ширина диска - 700 мм
 Вес - 530 кг

Украина, г. Одесса, ул. Бугаевская, 35, офис 110
 тел. 048 738 07 57, тел. Факс 048 738 03 05
 www.forward-odessa.com.ua
 e-mail: forward-odessa@ukr.net



FLYING
13 500 грн.

MODENA EQUIPMENT
23 000 грн.

16 800 грн.

ОБОРУДОВАНИЕ ДЛЯ СТО
НА СКЛАДЕ В КИЕВЕ
 тел.: (044) 536-04-90; факс: (044) 536-04-88
WWW.STANKOM.COM

ОБОРУДОВАНИЕ ДЛЯ РЕМОНТА ДВИГАТЕЛЕЙ

PT 1200

T 8125

ОБЛАДНАННЯ для СТО та АВТОСЕРВІСУ ПІДЙІМАЧІ ВІД ВИРОБНИКА

ТОВ «РіалСервіс»
 18000, м. Черкаси, вул. Одеська 50, оф. 301
 (067) 9801970
 (0472) 384202
 (067) 4706222
 e-mail: realservice@ukr.net
 www.realservice.ck.ua

Качественное оборудование из Европы

Подъемники четырехстоечные Подъемники двухстоечные Рихтовочные станды Пресса Шиномонтажные станды

Балансировочные станды Стенды развал-схождения Заправки кондиционеров Оборудование для диагностики грузовых автомобилей Мультимарочные сканера

ООО "Планета Оборудования"

Киев, ул. Красноткацкая 59а
 тел.: +38-044-583-06-46 (многоканальный)
 моб.: +38-067-233-46-59
 http://oborudovanie.in.ua/

г. Харьков, тел.: +38-057-720-32-40; +38-099-155-55-80
 г. Донецк, тел.: +38-062-306-47-88; +38-099-709-29-23
 г. Львов, тел.: +38-067-674-66-09
 г. Одесса, тел.: +38-067-233-46-59
 г. Днепропетровск, тел.: +38-056-233-54-23

Новые станды Bosch ACS 611 и ACS 511 для заправки кондиционеров

Компания «Гарант Автотехник-2» предлагает современные автоматизированные станды для обслуживания автомобильных кондиционеров. ACS 611 - одно из лучших решений для обслуживания систем кондиционирования в легковых и грузовых автомобилях.

Полностью автоматизированный станд от Bosch предназначен для обслуживания систем кондиционирования с использованием хладагента типа R-134a и минимальной необходимостью ручного управления. Станд автоматически контролирует каждую фазу обслуживания, откачивание масла и хладагента, их очистку и заправку системы без необходимости участия оператора. Встроенные весы позволяют точно контролировать количество хладагента и масла. В ручном режиме механик может также контролировать работу каждого шага индивидуально. Мощный двухступенчатый насос ACS 611 обеспечивает быструю и эффективную откачку.

Станд имеет базу данных, содержащую информацию о необходимых количествах масла и хладагента для систем кондиционирования воздуха множества автомобилей. ACS 611 оснащен встро-

енным принтером для печати отчетов.

В качестве альтернативы для автосервисов с невысоким уровнем загрузки Bosch предлагает ACS 511 с менее мощным компрессором и встроенным баллоном меньшего объема, но также отвечающий самым высоким требованиям к профессиональному обслуживанию систем кондиционирования.

Станды ACS 611 и ACS 511 имеют следующие функции:

- ручное или автоматическое управление;
- автоматическое управление откачиванием и переработкой хладагента;
- автоматический или пошаговый режимы;
- многофазная очистка;
- программируемая фаза вакуумирования;
- проверка герметичности системы под давлением;
- автоматическое откачивание масла и заправка;
- автоматический впрыск УФ-красителя;
- автоматическое удаление неконденсируемых газов;
- программируемое обслуживание;



- встроенная программа промывки;
- многоязычное ПО;
- перенос данных с помощью SmartKey.

Стоимость ACS 611 - 240 000 грн., ACS 511 - 135 000 грн.

ООО «Гарант-Автотехник-2»

г. Киев, пр-т Освободителей, 13
тел.: (044) 543-86-65, 233-57-60
(067) 983-98-18

www.garauto.com.ua

BERUF-AUTO

тел./факс: (044) 390-11-06, тел.: (066) 767-24-27
(050) 313-38-15, (067) 111-11-67, (067) 501-11-55
e-mail: diachuka@ukr.net
www.beruf-auto.com.ua, www.beruf-auto.prom.ua

LAUNCH

Балансировочные станды

Шиномонтажные станды

LAUNCH

Подъемники

AGM

Обогреватели воздуха

LESONAL

Лаборатория по подбору автоэмалей Sikkens и Lesonal

SECOMAT CHAUFFAGE

LAUNCH

Станды для регулировки геометрии углов установки колес

Диагностическое оборудование

FUTURA
YOKI

Покрасочные камеры и посты подготовки

BLACKHAWK

Рихтовочные станды

Оборудование
производства Китая
по самым
низким ценам!!!



Сервисная служба - тел.: 050 313 36 17

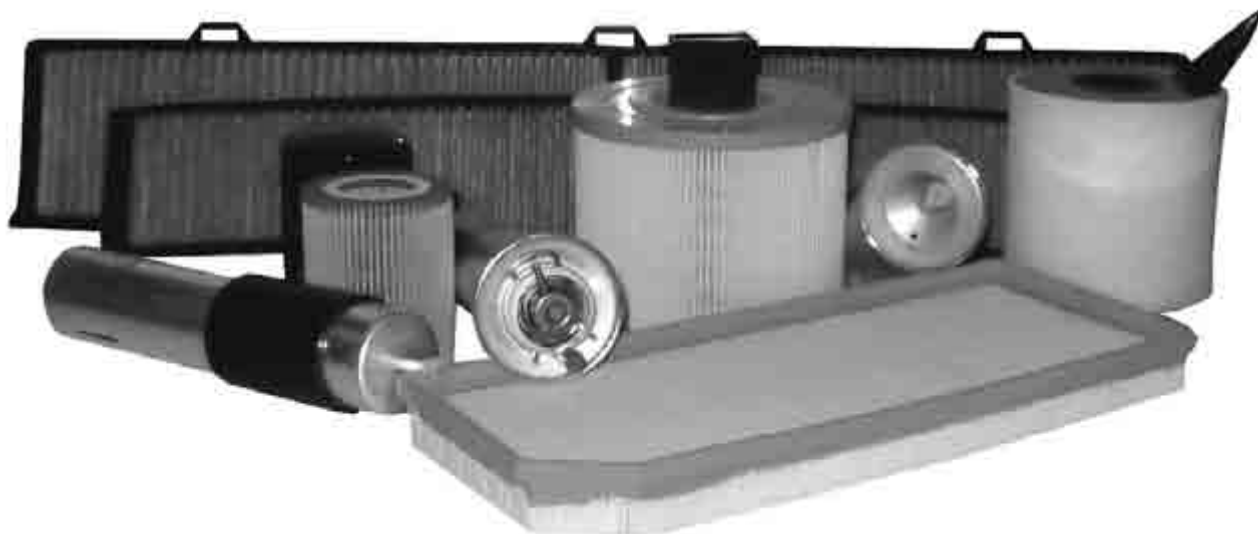

WUNDER
Filter

Главное - доверие наших клиентов



Беседа с производителями – это всегда приятно, потому что человек, который не просто продает хороший продукт, а еще и производит его, всегда особо гордится своим детищем. В разговоре ты невольно проходишь его путь становления, ошибок и открытий. Особенно, если производство начиналось с нуля и прошло тернистый путь, прежде чем продукт завоевал свое место на рынке. Такова история турецких фильтров Wunder, которые в Украине официально представляет компания «Росэкспорт М». А рассказал нам о них лично Невзат Бильгин, директор «Бильяп Отомотив».

– Господин Невзат, расскажите, пожалуйста, о производстве фильтров Wunder – сколько лет существует компания «Бильяп Отомотив»?

– Наша компания была организована в 2000 году в Стамбуле. Как это часто бывает, начинали с малого. В первый год мы выпускали фильтры только на Volkswagen и Opel, но с каждым годом ассортимент расширялся продукцией для одного автомобильного бренда. В 2005 году мы выпускали фильтры на пять марок автомобилей – добавились Peugeot, BMW и Mercedes. А после 2005 года список стал пополняться и японскими брендами.

Естественно, поначалу нас мало кто знал даже на турецком рынке, но после 2006 года бренд стал узнаваемым. Для расширения ассортимента нам приходилось наряду с собственной продукцией продавать под нашей маркой фильтры других производителей. Однако в 2008 году поставщики фильтров подняли цены, и мы были вынуждены расширить собственное производство.

Как говорят, «нет худа без добра». Именно этот год стал для нас переломным. Резко увеличив производство, мы расширили ассортимент, с которым уже можно было выходить на мировой рынок. Кроме того что мы улучшили политику реализа-

ции фильтров на территории Турции, компания начала участвовать в международных выставках автозапчастей. На сегодняшний день у нас имеется 27 дилеров только в Турции. А еще – в Болгарии, Греции, Белоруссии, России, Украине, Азербайджане и некоторых странах Африки.

С самого начала мы поставили себе цель выпускать продукцию высшего качества по доступной цене. Ведь для того чтобы поддерживать конкурентоспособность на рынке, находиться на определенном уровне, необходимо следить за качеством и постоянно работать над его повышением. А еще – постоянно изучать рынок и следить за изменениями. В этом неоценимую помощь оказывают наши дилеры, с которыми мы постоянно поддерживаем тесный контакт. Их мнения и предложения используются для дальнейшего развития компании.

– Почему вы решили организовать производство именно фильтров?

– Это очень длинная история... Все дело случая, посоветовали знакомые, друзья... До этого у меня был производственный опыт, но в совершенно другой сфере – в текстильном производстве. Однако в тот момент в текстиле был как бы переломный период. Наступило перепроизводство, и многие стали обращать внимание на другие, более прибыльные области.

– В чем особенность ваших фильтров?

– Главные параметры фильтра – степень очистки и пропускная способность, без разницы – воздуха или масла. Если пропускная способность, к примеру, воздушного фильтра в среднем находится где-то на уровне 650 литров воздуха на кв. метр в минуту, то у фильтров Wunder этот показатель доходит до 800 литров. Причем, не имеет значения, масляный, топливный, воздушный или салонный фильтр, главная составляющая фильтрующего элемента – бумага. А пропускная способность достигается благодаря определенной пористости бумаги, которая обеспечивает не только прохождение определенного количества воздуха за определенный период времени, но и демонстрирует высокую фильтрующую функцию.

Некоторые производители меняют цвет бумаги, позиционируя это как повышение качества. Они делают ее

то темно-желтой, то светло-желтой, заявляя, что добавляют специальные вещества, улучшающие параметры. Однако с качеством это никоим образом не связано. Качество бумаги зависит от количества пор на квадратный миллиметр. Именно от них зависит пропускная и фильтрующая способности. Также одной из важных черт, определяющих качество фильтра, является устойчивость бумаги к высокой температуре.

Поэтому мы придирчиво относимся к ее качеству, и используем сырье только высшего качества. Конечно, высокое качество бумаги имеет и высокую стоимость. Но мы не обращаем внимания на цену, потому что стремимся сделать продукцию, соответствующую мировым стандартам. Иногда приходится производить фильтры с нулевой рентабельностью лишь для того, чтобы расширить круг покупателей, повысить популярность и узнаваемость наших фильтров на рынке.

– Проводите ли вы входной контроль бумаги и как контролируете качество готовой продукции?

– Мы получаем бумагу из Германии и полностью доверяем производителю, у которого есть свой контроль, поэтому в качестве сомневаться не приходится.

Что же касается фильтров, об этом стоит рассказать подробнее. В Турции имеются организации, проверяющие качество выпускаемой продукции. Такая проверка проводится каждые три месяца, после

чего выдается сертификат качества. Чтобы его получить, необходимо соответствовать турецким стандартам производства, качества сырья и выпускаемой продукции.

Наша компания начала проходить сертификацию полтора года назад. Это означает, что качество сырья и наших фильтров соответствует высшему стандарту качества Турции. Но самое главное, этот документ дает право продавать продукцию за пределы нашей страны, в основном в Европу. Производимая нами продукция соответствует качеству TSE 932 ISO 5011 ISO 9001.

Следует отметить, что в Турции довольно много производителей фильтров – порядка 20-30 фирм. Но сертификат имеют три-четыре компании, к числу принадлежим и мы.

– Полный ли у вас ассортимент и сколько, по вашему мнению, позиций нужно для полного ассортимента?

– На данный момент у нас производится около 1100 позиций, но это далеко не полный ассортимент... Полный ассортимент... эта цифра бесконечна! Это как бездонный колодец – сколько ни сделай, будет мало, ведь автомобили постоянно обновляются, разрабатываются новые двигатели и т.д.

– Возьмем, к примеру, дилеров Украины – сколько им нужно позиций, чтобы «закрыть» ассортимент?

– Это десять-пятнадцать процентов от того, что имеется у нас.



В данный момент, на наш взгляд, не достает 100-200 «ходовых» фильтров. Но, естественно, в каждой стране свои потребности, в зависимости от страны меняется и вид мотора. Ведь на определенном рынке определенные виды автомобилей. Парк автомобилей в Турции существенно отличается от парка украинского.

– У Вас есть 1100 фильтров, не хватает 200, нет ли резона заказать их у других производителей и паковать под своим брендом, чтобы предоставить дилерам полный ассортимент?

– Если сделать так, как вы говорите, мы не сможем конкурировать на рынке. Сегодня это вопрос времени.

Главной целью сейчас для нас является расширение производственных площадей и увеличение выпуска продукции. Мы рассчитываем через год-полтора решить эту проблему.

– Производите ли вы фильтры, которые поставляются на автосборочные заводы?

– После получения сертификата качества мы получили и право поставлять продукцию автопроизводителям. Сегодня ею пользуются турецкие конвейеры Nissan, Kia, Honda, Hyundai, Opel, Ford. Поставляем также на кипрский сборочный завод Volkswagen.

– Выпускаете ли вы фильтры под марками автомобилей,

так называемый, «оригинальный фильтр»?

– В данный момент это является нашей целью, и мы работаем над ней. Другие компании из «четверки», имеющие сертификаты качества, работают на рынке уже 40-50 лет, но, несмотря на это, фильтры под оригинальным брендом они начали выпускать сравнительно недавно. Возраст нашей компании – всего 13 лет. И за такой короткий срок, я считаю, мы много достигли.

– Учитывая, что в этой «четверке» ваша компания очень молодая – откуда взялись силы для такого прорыва?

– Те фирмы, которые достигли вершины популярности, уже имеют определенный уровень конкурентоспособности, ассортимента, реализации. Им не приходится что-то искать, что-то выдумывать. У нас же коллектив молодой, мы постоянно в поиске нового, следим за рынком Турции и других стран. Как только выходит новая модель автомобиля, мы для нее запускаем производство фильтров.

– То есть, единственная причина успеха – рано вставать и поздно ложиться? Нет ли других факторов: финансовых вливаний, инвестиций и прочего?

– Совершенно верно! Кто рано встает – тот больше зарабатывает! Есть такая поговорка и у нас. Естественно, это – одна из главных причин. Поддержки со стороны мы не имеем, все в наших руках, собственных силах, собственных финансах. Как я уже говорил, все развивалось постепенно.

Если говорить о поддержке, то главной поддержкой для нас является доверие наших клиентов. В самом начале было нелегко. В 2002 году я даже собирался оставить затею с фильтрами, ибо рынок в Турции был очень сложен. Трудно было найти хорошего компаньона или клиента, которому можно было бы поставлять товар. Недоверие друг к другу стояло на пути развития. Тогда меня поддержал товарищ, занимающийся запчастями, и я понял: если придешь к людям с доверием, то заслужишь и их доверие. Это и сыграло роль в нашем дальнейшем развитии.

Беседовал Александр Кельм



Фильтры Wunder лучшая защита автомобиля



ООО «Росэкспорт М»
официальный дистрибьютор Wunder Filter в Украине

тел.: (044) 496-96-90 (многоканальный)
e-mail: info@roseksportm.com.ua

формируем дилерскую сеть

Качество первичной комплектации для вторичного рынка автозапчастей



Сцепления и элементы трансмиссии LuK
Компоненты ременного привода и детали двигателя INA
Ступичные подшипники и ступичные модули FAG

TOV "Schaeffler Ukraine"
Zhylyanska 75
01032 Kyiv (Ukraine)
tel.: + 380 44 5201380
fax: + 380 44 5201381
www.schaeffler-aftermarket.com

SCHAEFFLER
AUTOMOTIVE AFTERMARKET



Ремонтные решения FAG. Ступичные подшипники для передней оси Mercedes-Benz Sprinter, Vito, Viano и Volkswagen Crafter

Schaeffler automotive aftermarket расширяет ассортимент продукции, представив новое ремонтное решение колесного подшипника для легких коммерческих автомобилей. Созданное специально для Mercedes-Benz Sprinter, Vito, Viano и для VW Crafter ремонтное решение на 60% уменьшает время, затрачиваемое на снятие и установку колесного подшипникового узла. Автоматические при этом получают реальную выгоду, т.к. новое решение подразумевает замену только ступичного подшипника и не затрагивает компоненты, связанные с поворотным кулаком.

Когда СТО экономит столько времени,

это положительно влияет на удовлетворенность клиентов. По словам Марио Рикьюза, старшего менеджера департамента развития отдела легковых автомобилей в Schaeffler Automotive Aftermarket, «Решения, которые сокращают время простоя транспортного средства в случае ремонта, играют важную роль в приобретении новых и сохранении текущих клиентов. Это актуально для транспортных компаний и логистических компаний

т.к. длительный ремонт - это большие затраты и потеря прибыли».

Основным элементом нового решения для автомастерских является подшипник ступицы колеса поколения 2.1., включающий в себя двухрядный радиально-упорный шарикоподшипник. Качество узлов, производимых специалистами FAG, соответствует качеству заводской сборки. Компактный подшипниковый узел имеет определенный и заранее отрегулированный зазор, плюс смазочный материал и сальник на весь срок службы. Также интегрирован датчик ABS и инновационное стопорное кольцо со стороны ступицы колеса.



Из-за особенностей конструкции и способа установки на автомобиль этот подшипниковый узел не может быть демонтирован и переустановлен с использованием стандартного инструмента.

Schaeffler Automotive Aftermarket предлагает специальный инструмент для монтажа/демонтажа этого подшипника. С его помощью механик может запрессовывать узел, прилагая усилие только на внешнее кольцо, таким образом, безопасно запирая стопорное кольцо. Артикульный номер специнструмента для заказа 400 6199 10.

Временные затраты на стандартную процедуру

Ремонтное решение от производителя

- Автомобиль приезжает в мастерскую
- Демонтаж колес, тормозных колодок, тормозного суппорта и тормозного диска.
- Демонтаж всех компонентов, связанных с поворотным кулаком.
- Демонтаж поворотного кулака.
- Монтаж поворотного кулака.
- Монтаж всех компонентов, связанных с поворотным кулаком.
- Монтаж колес, тормозных колодок, тормозного суппорта и тормозного диска.
- Проверка углов установки колес.
- Регулировка углов установки колес.
- Пробная поездка.

Временные затраты на стандартную процедуру

Ремонтное решение для ступичного подшипника FAG

- Автомобиль приезжает в мастерскую.
- Демонтаж колес, тормозных колодок, тормозного суппорта и тормозного диска.
- Замена ступичного подшипника с применением специнструмента.
- Монтаж колес, тормозных колодок, тормозного суппорта и тормозного диска.
- Пробная поездка.



Для профессиональной установки нового решения FAG доступна детальная инструкция по установке в печатной и электронной форме, а также видеoinструкции «FAG: Решение для авто-сервисов легкого коммерческого транспорта» в формате DVD. Все материалы доступны на сайте портала для СТО repXpert (www.repxpert.com)



В процессе монтажа/демонтажа могут потребоваться большие усилия для запрессовки. Мы рекомендуем использовать гидравлический насос с интегрированным манометром. Этот насос не входит в комплект специнструмента, но может быть заказан у других поставщиков, таких как компания KLANN. При наличии гидронасоса в Вашей мастерской Вы можете использовать его. В случае необходимости KLANN также предлагает широкий ассортимент адаптеров и переходников.



Гарантированное качество оригинала



Продукция компании NTN-SNR сегодня известна и рекомендована во всем мире, но в Украине все же нуждается в особом представлении. Подшипники NTN-SNR продаются довольно хорошо, есть определенная неосведомленность о том, что представляет собой сама торговая марка, и о ее традициях. Тем более, что несмотря на объединение французской SNR и японской NTN, подшипники до сих пор продаются каждый под своим брендом. О том, что собой представляет сегмент подшипников в Украине, беседуем с Александром Войтовичем, продукт-менеджером компании «Владислав».

- Александр, какая ситуация сложилась в секторе подшипников сегодня в Украине?

- Сегодня подшипники вошли в повседневность и стали повсеместно применяемой деталью, при этом на самом деле они являются высокотехнологичным и ответственным механизмом. От надежности и рабочих свойств подшипника зависят очень многие параметры: рабочие свойства, плавность хода, долговечность, безопасность и т.д. Перечислять можно очень долго. Поэтому представители автосервиса не хотят рисковать ни своей репутацией, ни безопасностью клиента, и в подавляющем большинстве склоняются в сторону качественных производителей подшипников. Естественно, что существуют и недорогие аналоги, но рынок формируют несколько производителей, среди которых одно из лидирующих мест занимает компания NTN-SNR.

- Как позиционируется бренд NTN-SNR на рынке?

- На украинском рынке так уж сложилось, что есть определенные бренды подшипников, которые рекомендовали себя исторически. Первые лет десять запчасти в своем большинстве попадали в Украину из Польши и Германии, поэтому и сервисмены, и потребители воспитаны на тех торговых марках, которые присущи европейскому ассортименту.

Мы попытались отойти от сложившихся традиций и вывели на рынок поставщика оригинальных подшип-

ников на мировые автомобильные конвейеры, тем самым расширив свое предложение по подшипникам. Торговая марка NTN-SNR представлена в компании «Владислав» с 2009 г. Первым был представлен SNR с европейской гаммой продукции. Как и любому новому продукту, подшипнику NTN-SNR понадобилось время, чтобы заявить о себе в условиях существующей конкуренции.

Допустим, в восприятии продукции SNR на отечественном рынке присутствовал и психологический фактор - запчасти французского происхождения ошибочно иногда могут восприниматься с определенной долей скепсиса. Если говорить о топ-марках в сфере подшипников, то украинская ментальность воспринимает за эталон немецкое качество, а к остальному сначала присматривается. Мало кто знает, что SNR поставляет на конвейер Mercedes-Benz в процентном выражении по модельно (А - 100% задних ступичных подшипников; В, Е, SL, SLK - 100% задних фланцевых ступичных подшипников; С, S - 40-70% задних ступичных подшипников).

На сегодняшний день NTN-SNR - один из столпов, на котором держится рынок подшипников в Украине.

- С чем Вы связываете такую популярность продукции NTN-SNR?

- Я считаю, что спрос на продукт возник благодаря грамотно выстроенной рыночной политике NTN-SNR. Компания делает ставку на ас-



сортимент продукции, который на сегодняшний день уникален, и на очень высокое качество продукции. Этого не могут не заметить представители сервиса, для которых эти критерии крайне важны. Кроме того, NTN-SNR вошел в украинский рынок подшипников и роликов ГРМ в очень удачное время - в среде aftermarket назрело разочарование существующим предложением качества и ассортимента от конкурентов. Одним словом японско-французская компания NTN-SNR в короткие сроки заняла свою достойную нишу в Украине.

- Если я правильно понимаю, то продукция NTN-SNR до сих пор поставляется под разными брендами. В чем их отличие?

- Да, действительно, несмотря на объединение компаний, каждая из них производит продукцию под собственным именем. Бренд SNR - европейский и нацелен на удовлетворение спроса в Старом Свете, а NTN - исконно японская компания-производитель, поэтому имеет в ассортименте максимальное количество позиций на автомобили азиатского производства.

- В эпоху глобализации производственных процессов многие компании-производители стремятся расширить гамму ассортимента выпускаемой продукции. Но, насколько я знаю, предложение NTN-SNR - это исключительно подшипники?

- Компания NTN-SNR узкоспециализированная. Как говорится: нельзя быть хорошим во всем и везде. Подшипники применяются не только в ступицах колеса - сегодня они находят все больше сфер применения в самых различных механизмах автомобиля. Поэтому в этой сфере хватает работы.

Ассортимент продукции NTN-SNR, предлагаемой на украинском рынке, состоит из подшипников ступиц во всевозможных вариациях, одиночных роликов приводных ремней и ремней ГРМ, а также комплектов ремень-ролик, опорных подшипников и опор амортизаторов в сборе. Особо стоит отметить подшипники генераторов и компрессоров кондиционера, которые часто не имеют аналогов.

- Какие особенности есть у подшипников NTN-SNR перед конкурентами?

Технология ASB - подшипник с активным датчиком

Технология ASB (Active Sensor Bearing - подшипник с активным датчиком) была разработана компанией NTN-SNR еще в начале 90-х годов XX века. В 1997 году на выставке EquipAuto в Париже концепция ASB получила Первый Grand Prix в номинации «Новые технологии для оригинального (конвейерного) производства».

Создание и начало производства мехатронных подшипников ASB стали ключевым моментом в истории мирового подшипникоостроения, так как впервые в отрасли подшипники объединили в себе элементы классического машиностроения и передовые решения электронной промышленности.

Первоначально технология Active Sensor Bearing была ориентирована на автомобилестроение. Главной ее задачей являлось интегрирование в подшипники электронных активных сенсоров, предназначенных для измерения частоты вращения колеса и передачи данных в автоматические системы стабилизации движения автомобиля (ABS, ESP...), что повышало управляемость в сложных дорожных ситуациях, а также уменьшения габаритов ступичного узла и снижения неподрессоренных масс. Сегодня ASB активно применяется в индустрии и авиастроении.

Лицензии на производство по технологии ASB были приобретены всеми крупнейшими мировыми производителями подшипников, такими как: FAG, NSK, SKF, NTN, JTEKT (бывшее Kooyo), TIMKEN.



- Многие продукты, производимые NTN-SNR, являются уникальными. На существующее предложение компаний в aftermarket очень сильно влияют разработка и поставки продукции в первичную комплектацию автомобилей. NTN-SNR является одним из самых больших в мире поставщиков запчастей на конвейер, поэтому имеет в своем предложении то, чего нет ни у кого на рынке. Как пример, компания изобрела подшипники ASB, и до сих пор многие позиции подобных подшипников NTN-SNR не имеют конкурентных аналогов в предложении вторичного рынка. Такая же ситуация в поставках подшипников задних балок, оборудованных торсионами на итальянские и французские автомобили.

Ассортимент предлагаемой продукции покрывает до 99% существующего парка автомобилей, у NTN-SNR очень широко представлена азиатская и европейская группа товара.

Например в ассортименте NTN-SNR есть ступичные подшипники на многие популярные современные модели Nissan и Mitsubishi, которыми насыщен украинский автопарк. Японские и корейские производители подшипников очень слабо представлены на отечественном рынке, потому что в их линейке представлена азиатская продукция, но совершенно нет европейской. Поэтому зачастую в нашем ассортименте NTN-SNR является

единственным производителем для азиатских автомобилей.

- Отличается ли ценовая политика японо-французского производителя от конкурентов?

- Ценовая политика NTN-SNR в целом соответствует другим топ-маркам, присутствующим на рынке. Зато их соотношение цена-качество несоизмеримо выше, чем у конкурентов. Могу сказать без преувеличения, что NTN-SNR предлагает на сегодняшний день лучшую по качеству продукцию, которая поставляется на конвейер и в свою очередь соответствует самым строгим стандартам качества.

У NTN-SNR на многие тысячи образцов проданной продукции брак за прошлый год составил всего пару единиц. Это существенно меньше, чем у конкурентов.

- Как Вы это объясняете?

- Я думаю, что вопрос опять же стоит в тесном сотрудничестве с автопроизводителями. Вся продукция, поставляемая на сборочный конвейер автомобиля и на рынок послепродажного обслуживания aftermarket, выпускается на одной производственной линии. Поэтому контроль за качеством продукции осуществляется буквально в каждом образце многомиллионных партий выпускаемых подшипников.

Максим Белановский



Два объектива для бинокулярного видения

Стереовидеокамеры Bosch повышают уровень комфорта и безопасности

Мы видим мир двумя глазами, бинокулярное зрение позволяет нам определять расстояния, размеры объектов, воспринимать продольные движения. Инженеры Bosch с помощью новой стереовидеокамеры смогли дать те же возможности системе активной безопасности автомобиля.

Системы помощи водителю упрощают управление автомобилем. «Стереотехнология открывает новые перспективы для систем безопасности, использующих видео», - комментирует Герхард Штейгер, президент подразделения ChassisSystemsControl компании Bosch. Благодаря бинокулярному видению, система измеряет расстояние до других объектов, используя только видеосигнал. Исходя из этого, Bosch развивает технологии, позволяющие автомобилю «самостоятельно» маневрировать или выбирать оптимальную траекторию на участках дороги, где ведется реконструкция или ремонтные работы.

Безусловно, новые системы будут взаимодействовать с используемыми сейчас адаптивным круиз-контролем (ACC), системой автоматического экстренного торможения и другими.

Новая видеокамера Bosch предоставляет данные для целого ряда функций. Так, при движении на скорости до 80 км/ч, полученная с устройства информация значительно снижает как риск, так и последствия столкновения с другим транспортным средством, пешеходом или велосипедистом. Такая инновация значительно повышает безопасность движения в городских условиях. «Обычной видеокамере необходимо интенсивное обучение, прежде чем она сможет различать

разные типы объектов, такие как пешеходы и автомобили. В отличие от нее стереовидеокамера может обнаруживать и измерять препятствия, основываясь только на расстоянии до объектов и их движении», - подчеркивает Герхард Штейгер. Таким образом, данных стереокамеры может быть достаточно для активации автоматического экстренного торможения. Если аварию нельзя предотвратить, то система сможет снизить скорость, а значит минимизировать силу удара и тяжесть последствий. Кроме того, своевременный запуск системы пассивной безопасности позволит аварийным подушкам и преднатяжителям ремней сработать на более эффективно.

Система автоматического аварийного торможения должна работать надежно и безотказно. «Для эффективной работы такой системы необходима входная информация, которую можно получить либо объединением видео- и радиолока-

ционных датчиков, либо благодаря стереовидеокамере», - отмечает Герхард Штейгер. При этом стереотехнология выполняет все задачи обычной видеокамеры. Среди них: распознавание дорожных знаков, удержание полосы движения, автоматическая регулировка света фар автомобиля с учетом движения попутных и встречных автомобилей.

Удивительно компактная

Инженеры Bosch создали невероятно компактную систему, объединив блок управления и блок обработки изображения непосредственно в корпусе камеры. Расстояние между оптическими осями объективов стереовидеокамеры - всего 12 см, что делает ее одной из самых миниатюрных в современном автопроме. Такой размер делает камеру удобной для установки на автомобили различных производителей. Каждый из двух CMOS (комплементарный металло-оксидный полупроводник) датчиков изображения имеет разрешение 1.2 мегапикселя. Благодаря высококачественным объективам, камера способна охва-

тить угол обзора в 25° по вертикали и 45° по горизонтали, а также проводить 3D-измерения на расстоянии более чем 50 м. Светочувствительность датчиков изображения позволяет обрабатывать контрастное изображение и охватывать весь спектр света, видимый человеческим глазом.

Требования к безопасности растут

Развитию систем помощи водителю способствуют, с одной стороны, строгие требования к автобезопасности, выдвигаемые Европейской комиссией, а с другой - рейтинги организации по защите прав потребителей EuroNCAP (Европейская программа оценки новых автомобилей). По мнению экспертов, уже с 2014 года получить все пять звезд EuroNCAP смогут только автомобили, оснащенные целым комплексом таких систем. Особое место среди них отводится системе автоматического экстренного торможения. Кроме того, с 2013 года, согласно решению Национальной администрации безопасности дорожного движения США (NHTSA), все лег-

ковые автомобили уже в базовой комплектации должны быть оснащены камерами заднего вида.

На данный момент компания Bosch производит широкий ассортимент автомобильных видеоустройств: от цветных аналоговых камер (с разрешением 640x480 пикселей и углом охвата 130-180 градусов) до сложных интеллектуальных устройств, способных не только фиксировать, но и интерпретировать изображение. Пример такого подхода - система BoschVisionPlus, которая обнаруживает пешеходов и предупреждает о них водителя при движении в ночное время.

Главные преимущества новой стереовидеокамеры, которая также является составной частью сложных систем помощи водителю, Герхард Штейгер обозначил следующим образом: «Наша новая стереовидеокамера со встроенным блоком управления не только выполняет функции обычной камеры, но и дополняет их новыми возможностями. Это компактная и экономичная технология отвечает всем современным требованиям к уровню безопасности и комфорта». ■

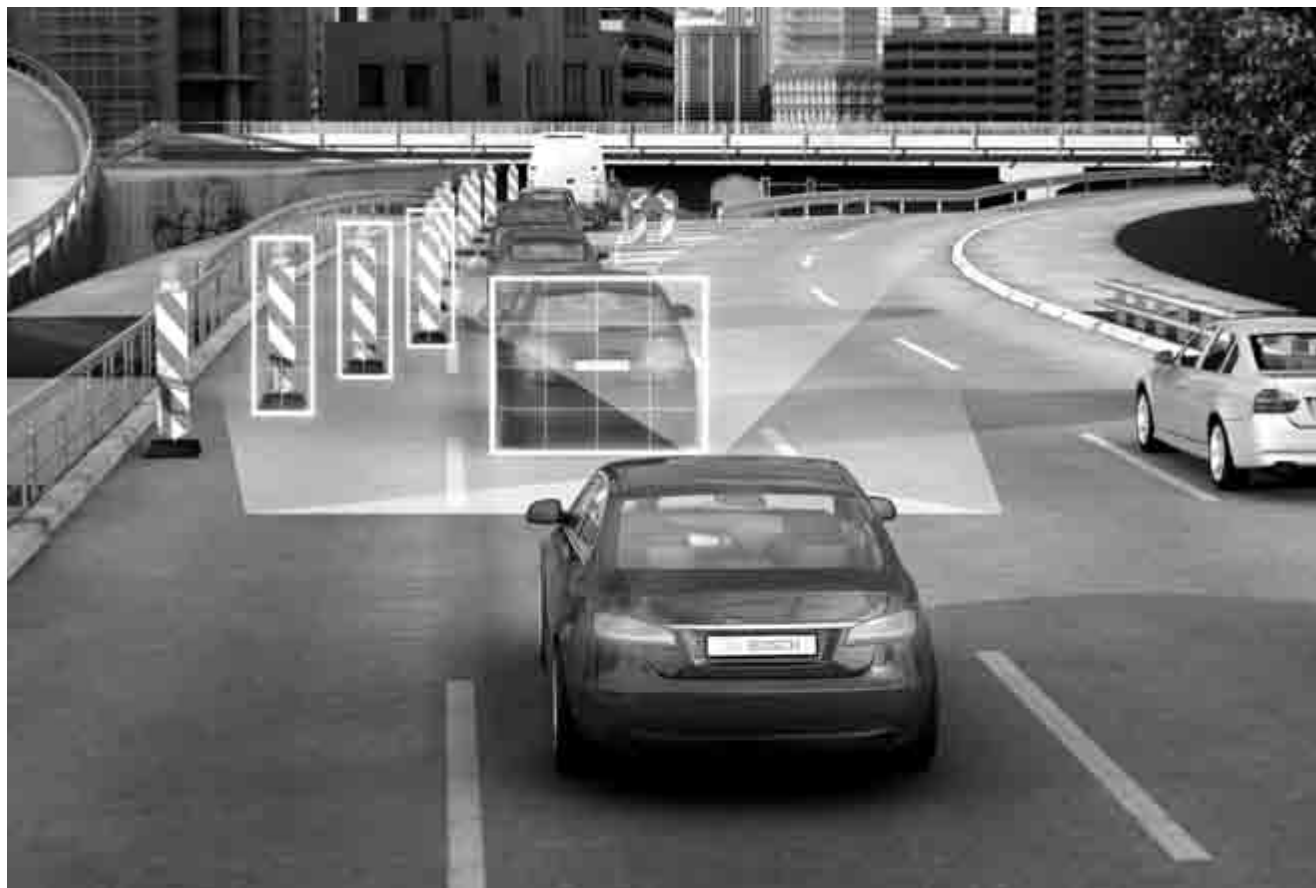



Итальянские фаркопы в Украине



Среди продукции многих производителей, представленных на рынке Украины, непросто выбрать фаркоп, который обладал бы хорошими тягово-сцепными характеристикам и при этом был удобен в использовании. Итальянская компания Umbra Rimorchi - первый в Италии завод, который профессионально занялся производством фаркопов (тягово-сцепных устройств) начиная с 1976 года и по сей день является лидером по производству фаркопов не только в Италии, но и в Европе. Компания находится в промышленной зоне города Перуджа, недалеко от Рима и Флоренции.

Вся продукция Umbra Rimorchi сертифицирована и является гарантом качества и безопасности, так как все фаркопы при изготовлении тщательно тестируются и проходят множество проверок и испытаний. Гарантия на продукцию завода - 2 года.

Фаркопы завод производит нескольких типов (см. фото):

- 1, 4 - горизонтальный быстро-съемный;
- 2 - вертикальный быстро-съемный на замочке;
- 3 - условно-съемный на двух болтах;



5 - съемный торцевой с регулируемой по высоте;

6 - фаркопы с усиленными крюками под кольцо.

Основная задача завода - разработка быстро-съемных механизмов (1, 2, 4) на все автомобили, так как в Европе не разрешается ездить с фаркопом, когда он не используется.

А вертикальный механизм (2) интересен для тех, кто хочет полностью спрятать фаркоп под бампером. Он разработан таким образом, что при снятии крюка сложно будет узнать, что на автомобиле установлено сцепное устройство. Такие механизмы используют в оригинальных фаркопах, которые по цене в 3, а то и в 5 раз дороже итальянских, а по качеству некоторые даже уступают.

Фаркопы Umbra Rimorchi - это настоящее европейское качество, которое гарантирует надежность, безопасность и долговечность!

В 2013 году наша компания принимала участие в SIA'2013и была награждена дипломом 21-го Киевского международного автосалона.

Umbra Rimorchi Ukraine

Официальный дистрибьютор прицепных устройств завода Umbra Rimorchi в Украине
г. Киев, ул. Казацкая, 126
тел: (044) 257-25-55, (066) 300-22-60
e-mail: info@umbrarimorchi.com.ua
www.umbrarimorchi.com.ua



SOGEFI PRO

Новый бренд на рынке фильтров



На рынок России и стран СНГ выходит новый бренд фильтров для коммерческого транспорта, объединивший Purflux, Fram и CoopersFiaam.

Sogefi Group выводит на рынок России и стран СНГ новый бренд высококачественных фильтров для легких грузовых транспортных средств, грузовиков и автобусов Sogefi Pro. Впервые бренд был представлен на выставке Automechanika. Марка Sogefi Pro объединила все фильтры для коммерческого транспорта брендов Purflux, Fram и CoopersFiaam. В линейке продукции Sogefi Pro будет представлено более 500 артикулов, покрывающих более 90% европейского парка грузовиков и автобусов.

Андреа Таскини (Andrea Taschini), генеральный директор Sogefi Aftermarket Division, отмечает: «Выход на рынок нового бренда Sogefi Pro - это еще один большой шаг навстречу нашим клиентам. Теперь заказывать фильтры для коммерческого транспорта стало еще проще. Ассортимент продукции торговой марки Sogefi Pro, дает нашим клиентам возможность предлагать высококачественные фильтры оригинального качества на рынке послепродажного обслуживания».

«Объединяя весь ассортимент фильтров для коммерческого

транспорта торговых марок Purflux, Fram и CoopersFiaam под одним брендом Sogefi Pro, мы значительно упростим процесс выбора и заказа продукции наших клиентов. При этом сохранится соответствие качества всей продуктовой линейки для рынка автозапчастей требованиям автопроизводителей при конвейерной комплектации.

Новый бренд - это ответ компании на увеличение спроса на высококачественные комплектующие в секторе коммерческих автомобилей. Целевой рынок продукции Sogefi Pro выглядит следующим образом: 78% - малотоннажные коммерческие автомобили, около 19% - тяжелые грузовики и 3% - автобусы. Общий потенциал рынка составляет примерно 10 млн транспортных

средств, эксплуатируемых в восьми странах Европы, при этом на страны СНГ - один из ключевых рынков - приходится около 3,5 млн таких автомобилей.

«Сейчас дистрибьюторы автозапчастей по всей Европе инвестируют в расширение ассортимента продукции для рынка коммерческой техники, - добавил г-н Таскини. - Объясняется это большой емкостью рынка. На одном грузовике может быть установлено до 11 различных фильтров, при этом ежегодной замене подлежат шесть из них против двух в легковых автомобилях». Речь, прежде всего, идет о различных гидравлических, топливных, масляных и воздушных фильтрах, а также о фильтрах осушителей воздуха и салонных фильтрах. Это, безусловно, создает огромный потенциал для развития бизнеса в будущем.

Помимо этого, фильтры Sogefi Pro для коммерческого транспорта обеспечивают соответствие требованиям Euro VI, новейшего стандарта токсичности отработавших газов дизельных двигателей, принятого Европейской комиссией и предписывающего производителям грузовиков и автобусов с 2013 года снижать выбросы оксидов азота и твердых частиц.

Получить печатную версию нового каталога Sogefi Pro клиенты компании смогут по запросу, при этом исчерпывающая информация о бренде приведена в системе TecDoc. Кроме того, посмотреть новый каталог Sogefi Pro можно и на сайте www.sogefipro.com. Дополнительную информацию о брендах Sogefi для рынка автозапчастей можно найти на сайте www.sogefigroup.com. ■

Итальянская компания Sogefi Group основана более 30 лет назад, и сегодня она сотрудничает с крупнейшими мировыми производителями легковых и грузовых автомобилей. В составе Группы подразделение Sogefi Fluid Filtration входит в пятерку лучших поставщиков фильтров в мире. Подразделение Sogefi Aftermarket включает пять брендов: Purflux, Fram, CoopersFiaam, Sogefi Pro и Тесносар (в Италии), и предлагает все виды продуктов для фильтрации. В компании работает свыше 6 700 сотрудников по всему миру, включая 43 производственных участка и 18 коммерческих офисов в 21 стране.

Самурай

Yokohama - достаточно известная и в мире, и в Украине марка шин. Но у нас известная во многом благодаря тому, что устанавливается на конвейерах многих японских марок автомобилей. А продвигаться активно на рынок вторичных продаж стала не так давно. Редакция обратилась с предложением к представителю марки предоставить комплект шин на ресурсный тест. Итак, на нашем Hyundai Getz - Yokohama C.Drive 2 AC02 размерностью 185/60R14 82H.

Обещают

Начнем с заявления производителя. Летние шины Yokohama C.Drive 2 для легковых автомобилей можно отнести к категории «дождевых». При производстве данной модели акцент был сделан на качество сцепления с мокрой трассой и легкость в управлении. Качественно новой степени сцепления с мокрой и сухой дорогой способствует новый состав резиновой смеси «Micro Flexible Compound». Асимметричный рисунок протектора, названный «Full Logic Tread Pattern», соответствует концепции «пожизненного комфорта» компании Yokohama. Суть её заключается не только в качественном сцеплении с мокрой трассой, но и в полном отсутствии шума во время езды в течение всего срока эксплуатации шин.

Проверили

Действительно, резина довольно мягкая, и как следствие - цепкая. Приемлемый уровень мягкости сохраняется при любой температуре воздуха - шины не «дубеют» при снижении температуры и не «плывут» в жару. Часто мягкость оборачивается валкостью в управлении. Не в случае с C.Drive 2! Управление стало наоборот более чувствительным. Шины превосходно держат дорогу, как на сухом, так и на мокром асфальте. В поворотах - просто супер! Сцепление с асфальтом настолько хорошее, что с пробуксовкой и не всегда тронешься. Тормозит тоже великолепно - ABS действительно перестала работать. Боковой корд тоньше обычного, и шина немного легче чем её конкуренты. Это огромный плюс! Но при этом боковина достаточно упругая. Швы и жесткие неровности асфальта «глотаются», слышны лишь хлопки.

И еще - шины действительно не шумят.

Комфорт и управляемость, как известно, во многом зависят от низкой поддресоренной массы. Т.е. - ставьте легкие



шины и легкие диски. Последнее уже стало нормой - на летний сезон устанавливать легкосплавные диски. Очевидно, что и мы нашли партнера нашим шинным испытаниям - украинское предприятие, производящее легкосплавные диски по торговой маркой Disla. Они стали отличным антуражем испытываемой резине. Нареканий на качество дисков (коих у нас в редакции 4 комплекта для разных автомобилей) у нас нет, вид автомобиля всегда преобразуется в лучшую сторону. При установке на диски Disla шины сели очень хорошо, масса грузиков - минимальная.

Мало кому все равно, как выглядит его автомобиль. И красота шин в этом вопросе играет не последнюю роль. Эта модель Yokohama действительно смотрится и украшает автомобиль.

«Собачий» тест

Часть журналиста забрасывает в неожиданные места, где можно оказаться в неожиданной ситуации. Суть этой прописной истины для меня оказалась весьма очевидной во время поездки в Севастополь. Ехал под бодрые, но лишённые всяких эмоций подсказки GPS навигатора. Поздно вечером, проезжая Инкерман, искаса посмотрел на городок, и, возвращая взгляд на дорогу, в свете фар буквально перед автомобилем увидел нечто красное и блестящее. Я и опомниться не успел, как рефлексы автоспортсмена сработали быстрее, чем мозг успел осознать, что это большая, абсолютно черная собака вальяжно переходит дорогу, широко распахнув пасть. Скорость составляла 65-70 км/ч, асфальт сухой и ровный, Yokohama не издала ни звука, очень четко отработав повороты руля как при «лосином тесте».

Конечно, это не полноценный «лосиный тест» с замером предельной скорости. Но кому нужны сухие цифры на бумаге? Важнее всего ощущение уверенности, что ваш автомобиль не выбросит в кювет при резком маневре. В Yokohama Drive 2 я теперь уверен - не выбросит!

Самурай

Самурай - от глагола saberu, в дословном переводе с японского означает «служить, поддерживать». Самураи были не только воинами-рыцарями. Они были и телохранителями своего даймё или сюзерена, и слугами в повседневной жизни.

Yokohama проявила самурайский характер в полной мере. На мой взгляд, она отлично служит, великолепно удерживая автомобиль на дороге в любых штатных и нештатных ситуациях.

Александр Кельм

Официальные дистрибьюторы шин Yokohama:

«Интершина», www.intershina.com.ua

«Омега-Автопоставка», www.omega-auto.biz



«Карго-Тек» на SIA-2013



Наприкінці травня відбулося одне з найголовніших автомобільних шоу України в 2013 році - Київський Міжнародний автосалон SIA, де на своєму стенді **ТОВ «Карго-Тек»**, окрім напрямку пневматики та елементів тормозної системи, презентувало відносно молодий, але вже доволі успішний та знаний в Україні бренд **NEOTEC** виробництва **TipTopol**.

Підприємство **TipTopol**, засноване в 1988 році, зараз - найбільший в Польщі виробник пневморесор та їх комплектуючих для вантажного транспорту і автобусів. На підприємстві є власна лабораторія контролю якості вхідної сировини і готової продукції. Завдяки використанню високоякісної сировини від найпрестижніших європейських виробників продукція **NEOTEC** характеризується підвищеною міцністю.

Так, наприклад, випробування показали, що пневморесори **NEOTEC** не втрачають своїх робочих характеристик навіть після 5 млн робочих циклів. На підприємстві **TipTopol** здійснюється 100%-й вихідний експрес-контроль якості вироблених пневморесор і, крім того, за випадковою вибіркою з кожної партії кілька зразків випробовуються на розрив. Як показують результати даних випробувань, пневморесори витримують максимальне навантаження, яке у кілька разів перевищує нормативне.

В даний час **NEOTEC** може запропонувати покупцям близько 400 популярних пневморесор. Більше того, у стадії розробки знаходяться кілька пневморесор, які в найближчому майбутньому з'являться в наших пропозиціях.

Сьогодні пневморесори **NEOTEC** поставляються на конвеєр МАЗ/МАН (Білорусь). На всі пневморесори розповсюджується **гарантія 2 роки**.



ТОВ «Карго-Тек»

м. Київ, вул. Автозаводська, 18

тел.: (044) 451-41-75, факс: (044) 224-60-58

e-mail: info@kargo-tek.com.ua, <http://kargo-tek.com.ua>

«HighWay» для України

На протязі багатьох років компанія Delfin Group уособлює особливу увагу до виробництва і просування охолоджуючих рідин в Україні. Сусідство з Європейським союзом безпосередньо впливає на асортимент охолоджуючих рідин в Україні, і на конкуренцію серед виробників. Антифриз, що виходить на місний ринок повинен бути не тільки доступним і якісним, він повинен відповідати передовим міжнародним стандартам.

Антифриз HighWay, який розроблений і виведений на ринок компанією Delfin Group USA, з березня 2013 року представлений на ринках Європейського Союзу і СНГ, в тому числі і в Україні. Карбоксилатний антифриз останнього покоління HighWay призначений для використання в системах охолодження двигателів внутрішнього згорання. Обеспечує надійну роботу системи охолодження двигателя при температурі навколишнього середовища від -40°C до +50°C. Не містить нітритів, фосфатів, амінів і си-



ликаторів. Сумісний з усіма типами охолоджуючих рідин на основі етиленгліколю і органічних інгібіторів корозії, в т.ч. G11 і G12.

Антифризи HighWay відповідають вимогам міжнародних стандартів і специфікацій світових автовиробників:

ANTIFREEZE-40 LONG LIFE G11

VW/Audi/Seat/Skoda TL 774-C (G 11), Opel GM QL 130100, Porsche TL 774-C, MB 325.0/325.2, BMW GS 9400, Saab 6901 599, ASTM D 3306/D 4656/D 4985, SAE J 1034

ANTIFREEZE-40 LONG LIFE G12+

Audi/Seat/Skoda/VW TL 774-D/F, Ford WSS-M 97B44-D, MB 325.3, ASTM D 3306/D 4985, SAE J 1034, O-norm V5123, Nato S-759

Компанія Delfin Group має багаторічний досвід роботи на світовому ринку охолоджуючих рідин. Передові технології, новітнє обладнання і продумана стратегія розвитку дозволяють компанії створювати нові продукти і успішно продвигати їх по всьому світу.

На сьогоднішній день продукція Delfin Group випускається на чотирьох виробничих площадках (США, Росія, Латвія, Україна) і поставляється більш ніж в 20 країн світу. Наша компанія старанно враховує специфіку кожного регіону і виводить на ринок якісний продукт, який оптимально підходить для конкретного регіону по співвідношенню ціни і якості.



Офіційний дистрибутор в Україні - ООО «Делфин Дистрибушен Украина»

тел.: (0462) 68-88-49, www.delfingroup.ua



Что может АНКОМТЕХ?

ТЕХНИЧЕСКИЙ ЦЕНТР

Один из явных лидеров в сфере грузового автосервиса в Украине, компания «Анкомтех», была основана в 1996 г. О специфике и особенностях работы предприятия рассказывает директор компании, Вадим Луценко.

На сегодняшний день сфера деятельности «Технического центра «Анкомтех» - ремонт и сервис всего коммерческого автомобильного транспорта, включая ремонт и обслуживание холодильного оборудования. Кроме того, «Анкомтех» - активный участник рынка запасных частей в Украине.

Главный офис, СТО и одно из представительств компании находятся в столице. Еще одна СТО «Анкомтех» расположена в Запорожье, а магазины - в Одессе, Николаеве и Полтаве.

А начиналось все гораздо скромнее - с цеха по ремонту и восстановлению шин. Но «Анкомтех» изначально был ориентирован на работу с грузовыми автомобилями, что и определило все его дальнейшее развитие.

В начале 90-х в Украину хлынули автомобили импортного производства, спрос на сервисные услуги постоянно повышался, работа компании была качественной, и количество клиентов увеличивалось. Кроме регенерации шин, остро ощущался дефицит и других технических работ. Для автопредприятий, обращавшихся за помощью в «Анкомтех», было крайне неудобно ремонтировать покрышки, не имея возможности заодно заменить тормозные колодки, сделать профилактику ходовой части. Поэтому наша компания постепенно втянулась в настоящий ремонт. Для обеспечения сервисных работ потребовались высококвалифицированные кадры, разбирающиеся в технических тонкостях импортной техники.

То есть «Анкомтех» начинал практически с нуля, и его продвижение на рынке сопровождалось накоплением опыта и репутации.

Развитие сферы ремонта сразу же определило и другое направление работы - сотрудничество с производителями запасных частей, поставки этой продукции в Украину, как для собственных нужд, так и для реализации ее другим компаниям и автопредприятиям.

Для успешной работы в таком сегменте рынка необходимо иметь в ассортименте качественный продукт в широком ценовом диапазоне для одних и тех же деталей, узлов, агрегатов. Сейчас в списке наших поставщиков - около трех десятков компаний из всей Европы, а первыми из них стали немецкие компании.

Кроме того, надо знать один нюанс: те запчасти, которые на европейских дорогах свою задачу выполняют, в СНГ могут и не выдерживать. Поэтому требования к надёжности запчастей у нас ещё выше, чем в Европе.



ТЦ «Анкомтех» - партнер ведущих торговых марок. Осуществляет оптовую и розничную продажу запасных частей и аксессуаров.

Высококвалифицированные кадры - главная ценность компании.

Аналитика из первых рук

К тому времени, как было принято решение заниматься поставками запчастей в Украину, в структуре «Анкомтех» был создан аналитический отдел, занимающийся мониторингом рынка запчастей, изучением и прогнозированием спроса и предложений, их сезонных колебаний, определением объемов и номенклатуры оборотного фонда запчастей на своих складах и пр.

Главным источником информации для нас служат сведения, получаемые нашими менеджерами из первых рук - от конечного потребителя, клиентов, которые обращаются в наши магазины или на СТО. Именно от их запросов зависят наши действия в отношении ассортимента и количества предлагаемых услуг, товара и формирование политики на ближайшую перспективу. Действия наших конкурентов, или стратегия производителей нами тоже принимается во

внимание, но у рынка Украины есть своя специфика, поэтому самый надежный источник информации для нас - реальный спрос.

Естественно, огромная работа проводится нашими специалистами на всевозможных технических выставках и презентациях, где мы отслеживаем все новинки применительно к своей деятельности, а также ищем новых надежных партнеров.

Как наполнить «потребительскую корзину» перевозчика

Условия работы на украинском рынке запчастей предполагают необходимость учета особенностей «потребительской корзины» в каждом регионе. Они определяются качеством дорог, профессионализмом водителей и механиков, спецификой работы транспорта, степенью износа подвижного состава. Речь идет о том, что на автомобиль с большим сроком эксплуатации перевозчик,

как правило, ищет более дешевые запчасти. То есть ему надо предложить замену брендовым запчастям. Следует отметить, что многие альтернативные детали, хотя и стоят дешевле, ничем не уступают брендовым. Выбор в этом сегменте рынка очень широк, однако мы должны следить, чтобы соотношение «цена/качество» строго соблюдалось.

У рынка запчастей есть еще одна важная особенность. Обеспечить клиента необходимой деталью или агрегатом - это лишь половина дела. Их надо еще правильно установить, и сделать это должны специалисты, потому что современный автомобиль - очень сложный механизм.

«Анкомтех» оказывает весь спектр ремонтных услуг для грузовых автомобилей, вплоть до капитального ремонта двигателей, трансмиссий и КПП, а также выполняет гарантийные обязательства таких производителей, как SAF и THERMO KING,



СТО компании оказывает широкий комплекс услуг грузовым автомобилям европейского производства: диагностика, техобслуживание, капитальный и текущий ремонт.

Eberspacher, Webasto, BPW, Knorr-Bremse, KRONE. Кроме этого, ТЦ «Анкомтех» - сервисный партнёр Wabco со статусом Золотого сервисного центра, соответствующего высшей шкале оценки профиля сервиса и масштабов деятельности.

В отношении холодильного оборудования следует отметить, что наша компания уже более 5 лет является официальным дилером корпорации «Thermo King» - мирового производителя в этой сфере. ТЦ «Анкомтех» осуществляет техническое обслуживание, продажу

оригинальных запчастей и ремонт холодильных установок, обеспечивая заданный температурный режим при перевозках.

Как известно, нормальный ремонт и сервис автомобиля начинается с мойки. Наша мойка для грузовиков оснащена оборудованием фирмы «Karcher», которое позволяет выполнять мойку грузовых автомобилей, автобусов, прицепов, полуприцепов, самосвалов, двигателя, агрегатов и уборку салона.

«Анкомтех» также продолжает дело, с которого все начиналось - ремонт и восстановление шин.

Качественное восстановление протектора - хорошая альтернатива покупке новых шин. Восстановленные шины столь же безопасны и долговечны, как и новые, зато гораздо дешевле.

Производственный потенциал ТЦ «Анкомтех» дает возможность обеспечивать полный цикл восстановления шинных каркасов «холодным методом» с использованием современных европейских технологий и протекторов австрийской фирмы «Kraiburg». Это самый эффективный способ регенерации, не меняющий свойств шины.

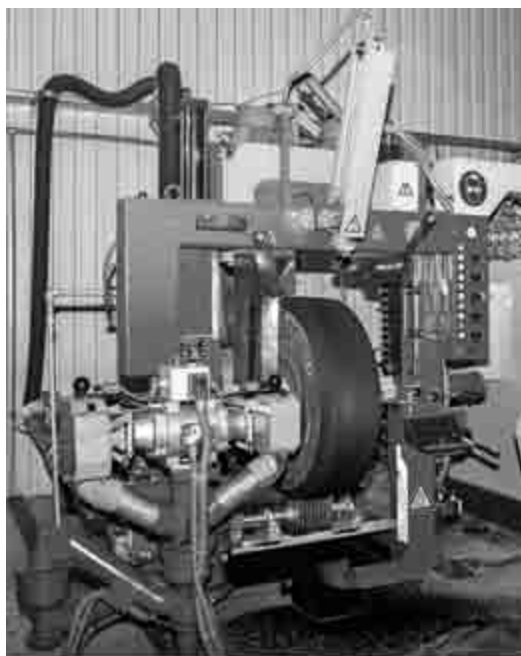

Выгодное решение автотранспортных предприятий - восстановление шин.

«Анкомтех» предоставляет гарантии на восстановленные шины на один год, или 100 тыс. км пробега. Это хорошие показатели.

Приобретение запасных частей и оказание сервисных услуг в ТЦ «Анкомтех» для клиента имеет ряд преимуществ, перечень которых следует привести:

- Гарантия качества;
- Гибкая ценовая политика;
- Весь спектр услуг в одной компании;
- Высококвалифицированные сотрудники;
- Прямые поставки от производителей;
- Сертифицированный товар;
- Наличие всех необходимых запасных частей для любого вида коммерческой техники;
- Минимальные затраты времени клиента.

Одним из главных активов и преимуществ компании «Анкомтех» является сформированный коллектив профессионалов. Обращаясь в отдел продаж, наши клиенты могут заметить, что менеджеры умеют квалифицированно проконсультировать, подобрать оптимальные комплектующие к любой модели грузового транспорта, а не просто продать запчасти.

Для повышения квалификации и изучения современных технологий мастера СТО регулярно проходят стажировку и обучение - как на территории Украины, так и за рубежом - в Польше, России, Германии.

Наше постоянное сотрудничество с ведущими зарубежными производителями обеспечивает высокий уровень продукции и услуг, соблюдение самых высоких требований современного производства.

Мы ценим время наших клиентов и гарантируем отличный результат!

Подготовил **Сергей Пархомов**

Главный офис компании

находится по адресу:
Киево-Святошинский район
(промышленный узел Жуляны)
с. Софиевская Борщаговка
переулок Черновола, 1
тел.: +38 (044) 536-92-05
+38 (044) 536-92-06

Работают представительства
в Киеве, Полтаве, Одессе,
Запорожье и Николаеве.
Все контакты можно найти а сайте
www.ankomtech.com



Сверху - вниз: главный офис, склад и СТО компании в г. Киеве, представительства в городах Николаеве, Запорожье и Полтаве.

Механик СТО ЧП Колесник Виталий Марченко:

«После семинара я выбрал для себя Ja!Test»

В семинарах по изучению диагностического комплекса Ja!Test, проводимых компанией «Изотоп Прибор Сервис» официального дистрибьютора испанского производителя диагностического оборудования CoJali, могут принять участие все желающие - как уже имеющие опыт работы с комплексом, так и те, кто еще не определился с выбором. О том, что послужило толчком в выборе диагностического комплекса Ja!Test, рассказал Виталий Марченко, механик СТО ЧП Колесник, г. Кременчуг Полтавской области.

- Я работал на различных диагностических комплексах, но с Ja!Test познакомился непосредственно на семинаре. Дело в том, что наша компания намерена расширить перечень услуг для грузовых автомобилей. Хорошие отзывы о Ja!Test я слышал от своих коллег и решил узнать об этом комплексе подробнее. На мой взгляд, семинары - это хорошая практика. Ведь прежде чем остановить свой выбор на каком-то оборудовании, необходимо попробовать его в работе.

Впечатления от семинара по изучению Ja!Test остались самые положительные. Во-первых - очень высокий уровень преподавания. Видно, что

преподаватель - профессионал своего дела. Отлично ориентируется не только в процессе работы самого диагностического комплекса, но и в устройстве автомобилей различных марок. Всегда готов объяснить, если что-то неясно, дать профессиональный совет в сложной ситуации. Кроме того, к нему можно обратиться за помощью в любое время и после окончания семинара. На семинаре можно было не только изучить теорию, но и опробовать прибор на практике. Так сказать потрогать руками. И здесь помощь преподавателя была кстати. В нашей группе были люди, которые только начинают свой путь



в профессии, и помощь опытного и знающего человека была не лишней. Кроме того, участие в подобных семинарах позволяет познакомиться и наладить сотрудничество с коллегами по цеху. После семинара мы часто созваниваемся, делимся опытом. Иногда приходится обращаться за советом, в котором тебе никогда не отказывают.

Мое первое знакомство с Ja!Test меня не разочаровало: удобный в работе, может использоваться для диагностики различных моделей автомобилей, имеет обширный список диагностируемых систем - более 30. Кроме того, обновления программного обеспечения производятся каждый квартал, поэтому появление новых автомобилей не станет неожиданностью для СТО.

Программное обеспечение Ja!Test имеет встроенные подсказки о расположении того или иного диагностического разъема и возможных вариантах подключения. В процессе работы можно смотреть коды ошибок в системах, видеть параметры блоков и датчиков в виде графических диаграмм. Также можно сохранять отчет о проделанных изменениях или распечатать его по требованию клиента.

На сегодняшний день я определился не только с выбором диагностического комплекса, но и с участием в семинарах компании «Изотоп Прибор Сервис», ведь современная техника постоянно совершенствуется, а подобные семинары всегда дают возможность быть в курсе всех изменений.





ТОВ "КАРГО-ТЕК"

Головний офіс:

м. Київ, вул. Автозаводська, 18
Тел.: +38 0 (44) 451-41-75
Моб.: +38 0 (67) 230-25-08

Рівненська філія:

м. Рівне, вул. Дворецька, 120-А
Тел.: +38 0 (362) 62-85-50
Моб.: +38 0 (67) 230-34-20

Дніпропетровська філія:

м. Дніпропетровськ, вул. Братів Бестужевих, 10
Тел.: +38 0 (56) 371-52-70
Моб.: +38 0 (67) 401-91-10

Одеська філія:

м. Одеса, вул. Дальницька, 25
Тел.: +38 0 (48) 730-90-11
Моб.: +38 0 (67) 214-54-55

Львівська філія:

м. Львів, вул. Рудницька, 14-А
Тел.: +38 0 (32) 245-88-65
Моб.: +38 0 (67) 727-27-70

Елементи пневматики і гальмівної системи до вантажних автомобілів, причепів та автобусів

ПНЕВМАТИЧНІ З'ЄДНАННЯ



www.kargo-tek.com.ua



ДІАС-ТУРБО

Офіційний представник
ТУРБОКОМПРЕСОРИ

Провідних світових виробників для легкових та вантажних автомобілів всіх типів

СКЛАД ТУРБІН:

ПРОДАЖ, ОБМІН, РЕМОНТ ЗА ТЕХНОЛОГІЄЮ ЗАВОДІВ-ВИРОБНИКІВ, ТУРБО ДЛЯ ТЮНІНГА

02160, м. Київ, вул. Каунаська, 13

тел.: (044) 389-15-94, (050) 331-15-94, (095) 347-77-71, т./ф.: 503-73-36

www.saabzauto.ru; e-mail: dias-turboua@yandex.ru

SAV-Diesel

Для професіоналів

**Ремонт
елементів
топливної
апаратури**

SAV DIESEL

Україна, Київ, ул. Фрунзе, 47

(067) 788-33-39 Алексей, (067) 396-99-65 Александр

E-Mail: savdiesel@gmail.com, www.sav-diesel.com.ua



MultiBrand diagnostics



jaltest

**МУЛЬТИБРЕНДОВАЯ ДИАГНОСТИКА
НОВОГО ПОКОЛЕНИЯ**

ДЛЯ КОММЕРЧЕСКОГО ТРАНСПОРТА

ПОДДЕРЖКА, СЕРВИС и ОБУЧЕНИЕ

ВКЛЮЧЕНА БАЗА ДАННЫХ



**ЭКСКЛЮЗИВНЫЙ ПРЕДСТАВИТЕЛЬ
на УКРАИНЕ**

ТОВ "НВП "Ізотоп Прибор Сервіс"

г. Киев, ул. Сестранко, 13, оф. 408 (044) 233-4681 e-mail: izotop@zeos.net

www.truck-elektronik.com.ua

www.jaltest-diagnostics.com

ЭТО ДЕЛАЮТ ВСЕ, НО ТОЛЬКО МЫ ЗНАЕМ КАК

ПРЕВРАТИТЕ ОТРАБОТАННЫЕ МАСЛА В ДЕШЕВОЕ И ЧИСТОЕ ТЕПЛО

Энергосберегающие отопительные системы

CLEAN BURN
ENERGY SYSTEMS

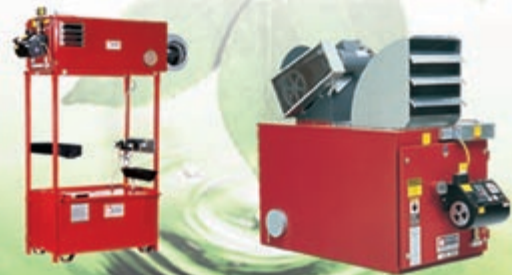

- АВТОМАТИЗИРОВАННОЕ И ЭКОЛОГИЧЕСКИ БЕЗОПАСНОЕ ОБОРУДОВАНИЕ. СЕРТИФИКАТ УКРСЕПРО.
- ТЕПЛОВАЯ МОЩНОСТЬ – ОТ 45 кВт ДО 150 кВт.
- ОБСЛУЖИВАНИЕ – 1 РАЗ В ГОД
- УДОБНОЕ РАСПОЛОЖЕНИЕ ЗА ПРЕДЕЛАМИ РАБОЧЕЙ ЗОНЫ.
- ТОПЛИВО – МОТОРНЫЕ, ТРАНСМИССИОННЫЕ И ГИДРАВЛИЧЕСКИЕ ОТРАБОТАННЫЕ МАСЛА, РАСТИТЕЛЬНОЕ МАСЛО.
- ЛИМИТИРОВАННАЯ ГАРАНТИЯ 10 ЛЕТ.

ЧП «СВ Далс»

моб/менеджер: (067) 3726908, моб/офис: (050) 4343775

тел/факс: (0372) 527596, email: cleanburn@ukr.net,

www.cleanburn.com.ua

ЭКОЛОГИЧЕСКИ ЧИСТЫЕ МОЮЩИЕ И ЧИСТЯЩИЕ СРЕДСТВА



Произведено в Италии

Ekokemika
INTERNATIONAL

000 «Экокемика Украина» г. Киев, ул. Предславинская, 34-Б
тел./факс: (044) 379-29-64, info@ekokemika.com.ua, www.ekokemika.com.ua



www.agrinol.com.ua

МАСЛА СМАЗКИ АВТОХИМИЯ



КАЧЕСТВО ПРЕЖДЕ ВСЕГО!

Региональные представители:

АР Крым: г. Симферополь, ул. Узловая, 20, тел.: (0652)50-07-64.
Винницкая обл.: г. Винница, ул. Баженова, 24, тел.: (0432) 57 54 62; г. Винница, ул. Гонты, 39А, тел.: (0432) 55-23-15.
Волинская обл.: г. Луцк, ул. Вахтанговая, 10, тел.: (0332)24-35-55; Луцкий район, с. Змеинец, ул. Лескова, тел.: (0332) 28-25-82.
Днепропетровская обл.: г. Днепропетровск, ул. Комиссара Крылова, 5, тел.: (0562) 27-14-96; г. Кривой Рог, ул. Лозуватская, 116Б, тел.: (0564) 04-10-68.
Донецкая обл.: г. Донецк, ул. 60-летия СССР, 43А, тел.: (062) 203-04-00; г. Донецк, ул. Постышева, 122/22, тел.: (062) 213-20-91; г. Горловка, ул. Мамедова, 22, тел.: (050) 426-06-63; г. Макеевка, ул. П. Тычины 1, тел.: (06153) 60-613.
Житомирская обл.: г. Житомир, ул. Баранова, 74, тел.: (0412) 42-73-89; г. Житомир, ул. Баранова, 77, тел.: (0412)42-79-24.

Запорожская обл.: г. Запорожье, ул. Стартовая, 3А, тел.: (0612) 68-84-47; г. Запорожье, ул. Базовая, 9А, тел/факс (061) 228-62-83.
Ивано-Франковская обл.: г. Ивано-Франковск, ул. Шота Руставели, 77, тел.: (0412) 42-79-24.
Киевская обл.: г. Киев, пр-т Воссоединения, 7а, оф. 615, тел.: (044) 224-63-39; г. Киев, ул. Святошинская 20, тел.: (044) 450-07-45; г. Вышгород, ул. Ватутина, 69Б, тел.: (044) 492-30-80.
Кировоградская обл.: г. Кировоград, ул. Автолюбителей, 2, тел.: (0522) 36-50-03.
Луганская обл.: г. Луганск, тел.: (050) 456-80-72;-(58);-(82).
Львовская обл.: г. Львов, ул. Ковельская, 109 Б, тел.: (032) 242-43-86; г. Львов, ул. Промышленная, 50/52, тел.: (032) 242-15-81.
Николаевская обл.: г. Николаев, ул. Самойловича, 32/1, тел.: (099) 178-92-47; г. Николаев, ул. Кирова, 244, тел.: (0512) 58-13-34.
Одесская обл.: 8-й км, Санкт-Петербургское шоссе, админ. здание, корп. 2, тел.: (048) 738-05-03; Овидиопольский район, п. Молодежное,

ул. Железнодорожная, 7, тел.: (0482)39-06-97.
Полтавская обл.: г. Полтава, ул. Серёгина, 11, тел.: (0532) 50-89-78; г. Кременчуг, ул. Яроморочная, 42, оф.2, тел.: (0536) 74 18 20.
Ровенская обл.: г. Ровно, ул. кн. Владимира, 112а, тел.: (066) 039-52-66; пгт. Клевань, ул. Космонавтов, 9, тел.: (0362) 27-11-90.
Тернопольская обл.: г. Тернополь, ул. Промышленная, 20, тел.: (0352) 52-77-84.
Харьковская обл.: г. Харьков, ул. Магнитогорская 1, тел.: (050) 421-20-01; г. Харьков, ул. Плитковая, 14А, тел.: (057) 752-48-18.
Хмельницкая обл.: г. Хмельницкий, ул. Трудовая, 5/2, тел.: (0382) 63-14-44.
Черкасская обл.: г. Черкассы, ул. Смелянская, 127, тел.: (0472) 63-37-04.
Черниговская обл.: г. Чернигов, ул. Любечская, 179, тел.: (04622) 5-81-13.
Черновицкая обл.: г. Черновцы, ул. Главная, 246, тел.: (0372) 57-31-70; г. Черновцы, ул. Коломыйская, 2Д, тел.: (0372) 57-07-13.