

Чистота с Aqua Master

Компания «Чистый свет Трейд» представила новые ручные моечные аппараты марки Aqua Master на базе немецких насосов высокого давления Speck Triplex: без нагрева воды модели NP 15/140 и с нагревом - NP 15/210 Hot.



К основным отличиям относятся:

- насос высокого давления Speck Triplex с кривошипно-шатунным механизмом;
- керамические гильзы на поршнях насоса;
- электродвигатель Nicolini с коротким валом для работы с насосами высокого давления со встроенной полумуфтой в защитном колоколе. Обеспечивает соосность валов насоса и электродвигателя;
- в процессе работы при отпущении курка пистолета поток воды прекращается, но насос саморазгружается и остается без давления, что значительно увеличивает ресурс аппаратов.

«Чистый свет Трейд», г. Киев, пр-т Московский, 21
тел.: (044) 464-63-93, 474-79-10, www.chisto.ua

«Делко Украина Лтд» - авторизованный представитель Arnott Inc.



Компания «Делко Украина Лтд», специализирующаяся на реализации запасных частей на автомобили американского производства, подписала партнерское соглашение с производителем пневмосистем компанией Arnott Inc. и стала единственным в Украине авторизованным представителем этой компании.

Arnott Inc. разрабатывает и производит компоненты пневматических подвесок для автомобилей премиум сегмента и люксовых внедорожников Audi, Bentley, BMW, Hummer, Land Rover, Lexus, Mercedes-Benz, Jaguar, Porsche, Saab, Ford / Lincoln / Mercury и GM. Линия продуктов Arnott Inc. также включает новые, конструктивно модернизированные, а также восстановленные пневматические и гидропневматические амортизаторы, рессоры и пружины.

«Делко Украина Лтд»

г. Киев, Краснозвездный пр-т, 115
(044) 500-91-01, 500-91-02, 500-91-03
(067) 500-91-03
info@delco.com.ua; www.delco.com.ua



Kixx Потенциал лидера

Южная Корея относительно недавно ворвалась в когорту мировых промышленных лидеров, следуя примеру своих соседей-японцев. Очевидное тому подтверждение - украинский автопарк, который практически в равных долях состоит из европейских, японских и корейских автомобилей. За автопроизводителями логично следуют производители смазочных материалов, предлагая высококачественные продукты как для корейских, так и для европейских и японских автомобилей. Яркий тому пример - масла и смазки торговой марки Kixx (концерн GS Caltex), которые в Украине представляет компания «Смарт Ойл Групп».

За последние пять лет GS Caltex вложила около 5 млрд. долларов в модернизацию и расширение своих производственных мощностей - с четкой целью занять одну из мировых лидирующих позиций в отрасли...

Продолжение на стр. 4



Smart Oil Group
дистрибуція оливи та мастил

Официальный представитель
KIXX в Украине

ООО «Смарт Ойл Групп»

г. Киев, ул. Дегтяревская, 62, оф. 51
тел.: (044) 500-62-00, 224-59-58
http://kixx.com.ua

Ремонт и тестирование насос-форсунок и насосов с новым комплексом от «Дизель центр Белая Церковь»



Компания «Дизель центр Белая Церковь» разработала комплекс для ремонта и тестирования насос-форсунок и насосных секций. Устройство представляет собой САМВОХ (механизм, в который устанавливается испытываемая форсунка), приводной стенд и контролер для управления и замеров при тестировании.

Компания отмечает, что их комплекс позволяет выполнять тестирование изделий в соответствии с контрольными точками, указанными производителем. По словам производителя, до настоящего времени ни один стенд для тестирования не позволял выполнять проверки в этом режиме, а пользователям приходилось изобретать и нарабатывать свои тест-планы, из-за чего страдало качество выполняемых работ.

Новое оборудование было представлено на выставке SIA-2013 вместе с популярным стендом для тестирования и ремонта форсунок Common Rail. Компания сообщает о начале продаж десяти комплектов по акционной цене 69 000 грн.

«Дизель центр Белая Церковь»

тел.: (067) 748-35-36, www.diesel-center.com.ua

Подпишись на autoExpert !



Стоимость комплекта
журнал autoExpert и газета autoExpert-News -
30 грн./мес. (360 грн./год)

Газета «автоЭксперт-Ньюс» № 6 2013

Главный редактор - Александр Кельм. Верстка: Андрей Пастух. Журналисты: Зоя Украинская, Сергей Пархомов, Анатолий Гребенюк, Зоя Гейнце. Директор по рекламе - Оксана Лещенко. Менеджеры по рекламе: Марина Порхун, Татьяна Яцок. Тираж - 22 000 экз. Распространяется по всей Украине адресной рассылкой и по подписке. Подписка производится только через редакцию. Цена номера - 10,00 грн. Учредитель - Лещенко О.В. Свидетельство о регистрации КВ № 18555-73550P от 01.11.2011 г. Издатель - ООО «АВТОЭКСПЕРТ ИНФОРМ». Почтовый адрес издателя: Украина, 02088, г. Киев, а/я 61. Телефоны: (044) 493-45-70, 495-17-33, e-mail: kelm@ukr.net. Веб-сайт: www.autoexpert.com.ua. Редакция не несет ответственности за достоверность информации, опубликованной в рекламных материалах. Перепечатка материалов допускается только при согласовании с редакцией.



СПЕЦИАЛИСТ В ЗАПАСНЫХ ЧАСТЯХ ДЛЯ КОРЕЙСКИХ АВТОМОБИЛЕЙ



Эксклюзивный дистрибьютор HAN в Украине
ООО «КИК АВТО», тел.: (044) 200-40-97, info@kikauto.com.ua, www.kikauto.com.ua



Читайте больше на
www.autoExpert.com.ua

Как казаки на тарги приезжали

«Targi» с польского - «торги, выставка»

По примеру польской компании, Inter Cars Ukraine подхватила идею проведения выставки поставщиков запчастей, инструментов и оборудования для СТО для знакомства с ними своих филиалов и профессионалов автобизнеса, и в этом году 25 мая провела уже вторую такую выставку - 2 Targi Inter Cars Ukraine.



Генеральный директор Inter Cars Ukraine Василий Головач на скрывает удовольствия: выставка заинтересовала большинство клиентов компании.

Первое, что сразу стоит отметить: Targi - не совсем типичная выставка, ведь основная доля «гостей» - филиалы компании Inter Cars Ukraine. Вторая часть гостей - собственно профессионалы отрасли - механики и владельцы СТО, персонально приглашенные своими поставщиками. И поскольку выставка проходила уже второй раз, неудивительно, что гости из филиалов быстро влились в «семейный» праздник, дружно общались между собой, делились впечатлениями о работе и жизни.

Первая выставка Inter Cars Ukraine была проведена тут же, в Горенке, в 2011 г. Что изменилось за эти два года, к чему пришла компания и какие цели ставят перед собой ее организаторы, мы спросили у **Сергея Лукьяненко**, руководителя отдела маркетинга Inter Cars Ukraine.

- Первая выставка была приурочена к открытию нашего нового логистического центра в Горенке 1 октября 2011 года. Поэтому было совмещено два мероприятия.

Во второй раз, в мае этого года, выставка была организована как абсолютно независимое мероприятие.

Основная идея и цель выставки - это, прежде всего, создание приятной и ненавязчивой атмосферы. Чтобы все наши гости имели возможность не только получить необходимые знания и информацию, непосредственно от профессионалов рынка автозапчастей, но и увезли с собой много приятных воспоминаний позитивного настроения и незабываемых впечатлений.

Чем вы, гости, торг ведете и куда теперь плывете?

В этом году поддержать Inter Cars Ukraine приехало 25 компаний, представляющих общеизвестные бренды производителей запчастей и масел: C.E.I., Comma Oil & Chemicals LTD, ContiTech Antriebssysteme GmbH, DELPHI POLAND S.A., DENSO EUROPE B.V., Egon von RUVILLE GmbH, Federal-Mogul Corporation, Ferdinand Bilstein GmbH + Co. KG,

FOMAR FRICTION, KYB Europe GmbH, MAHLE Aftermarket GmbH, NRF B.V., Osram GmbH, Robert Bosch LTD, Tenneco Automotive Europe BVBA, TRW Automotive Aftermarket, WIX-FILTRON, ZF Friedrichshafen AG, «НИКО Трейдинг» (ExxonMobil); «ТЛ ГРУПП», «Шеффлер Украина» (Luk, INA, FAG), «Кастрол Украина» (Castrol), «СКФ Евротрейд АБ» (SKF). Также было представлено оборудование TOPTUL, SEALEY, EVERT, AUTOBOSS, BOSCH. А на стенде Inter Cars были представлены эксклюзивные торговые марки ABE, BTA, Truck-teQ, Cargoparts, Magnum Technology, Fortuneline, Kanaco, SBP, Nexus, JC Premium, 4MAX, Pneumatics, Pascal и Thermotec.

Поставщики в основной своей массе расположились стендами и экспозициями внутри впечатляющего своими размерами логистического центра Inter Cars Ukraine. И, говоря по правде, поставщики действительно постарались произвести впечатление на посетителей.

На всех стендах присутствовали первые лица компаний и технические специалисты. Все желающие могли в свободном доступе пообщаться с ними, получить ответы на все свои вопросы. Компании представили новейшие технологии в мире производства автозапчастей, которые активно внедряются на производствах, учитывая все ужесточающиеся требования к экологичности как производства, так и конечного продукта. А сервисмены именно за этой информацией и приехали на Targi, ведь инновации в производстве автомобилей внедряются в последнее время так же быстро и настолько сильно отличаются от предыдущих моделей, как и те новшества, которые мы можем наблюдать в смартфонах и планшетах. Будущее приходит к нам семимильными шагами, и то, что вчера считалось выдумкой фантастов, сегодня имеет право быть. А где еще можно получить

Inter Cars S.A. (Польша), спустя более чем 20 лет с момента создания, является крупнейшей организацией по дистрибуции автомобильных запчастей не только в Польше, но и во всем регионе Центрально-Восточной Европы. Inter Cars S.A. включает в себя 153 филиала в Польше и 106 отделений в 10 странах Европы: Чехии, Словакии, Венгрии, Хорватии, Румынии, Болгарии, Литве, Латвии, Италии и в Украине. Предложение Inter Cars S.A. насчитывает более 200 000 наименований запчастей к легковым и грузовым автомобилям. Независимо от того, европейской или азиатской марки автомобиль, клиенты смогут найти к нему полный ассортимент запчастей, а также воспользоваться большим выбором инструментов и оборудования для автосервисов.

Регулярно на территории Логистического Центра Inter Cars S.A. в Чоснув Мазовецком (Польша) Inter Cars S.A. проводит выставку поставщиков.

Inter Cars Ukraine была основана в 2000 году в г. Хмельницкий, где сейчас находится Хмельницкий филиал компании.

Inter Cars Ukraine является подразделением компании Inter Cars S.A. (Польша) в Украине.

Ассортимент Inter Cars Ukraine насчитывает более 300 брендов. На складах компании в Украине постоянно в наличии более 80 000 наименований товаров ведущих производителей.

В октябре 2011 года состоялось открытие нового логистического центра, на территории которого и была проведена выставка Targi. Общая площадь центра составляет более 8 000 м², он оснащен современной автоматизированной конвейерной системой и сканерной системой учета товаров европейского уровня, которая является новейшей в Украине.

Не желая отставать от материнской компании, Inter Cars Ukraine за 13 лет своего существования создала 20 филиалов в разных регионах нашей страны (в Хмельницком, Запорожье, Черкассах, Чернигове, Кременчуге, Виннице, Донецке, Ровном, Кировограде, Мариуполе, Житомире, семь филиалов в Киеве и два филиала в Днепропетровске). Это одна из крупнейших сетей филиалов в бизнесе автозапчастей Украины.



«Изюминкой» Targi стала возможность посетить святая святых - «закрома» Inter Cars Ukraine.



За подарками выстраивались очереди...



Компании-участники подготовились серьезно - литературы и каталогов хватило всем желающим.



столько достоверной информации, как не у производителей? Решению этих задач были посвящены обучающие семинары Federal-Mogul Corporation, Osram GmbH, Tenneco Automotive Europe BVBA, MAHLE Aftermarket GmbH, NRF B.V. и TRW Automotive Aftermarket, C.E.I.

«Изоуминкой» Targi стала возможность посетить святая святых - «закрома» Inter Cars Ukraine. Экскурсии по складским помещениям проводились каждые 15 минут в течение дня с целью знакомства с особенностями структуры и организации логистического центра. Теперь понятно, почему все заказы принимаются, обрабатываются и отправляются заказчику настолько оперативно. И каким образом весь заявленный ассортимент компании (а это более 80 000 наименований товара) помещается в таком, пусть даже и огромном, но все же ограниченном помещении. Склад расположен в 3 уровня, используются специальные облегченные металлические конструкции, что делает склад «воздушным», но тем не менее абсолютным надежным. Все товары разложены по секторам, в персональных «подписанных» специальной программой контейнерах. Поэтому подбор товаров для заказа осуществляется быстро и без проблем. Вниз собранный груз отправляется с помощью конвейера, и уже там посылка пакуется и едет к заказчику.

Кроме обучения и раздачи всем желающим каталогов и подарков, многие компании проводили какие-то развлекательные мероприятия. Без внимания как гостей, так и фирм-поставщиков не остался никто.

Но мы, на всякий случай, все таки обратились к некоторым из участников с просьбой поделиться впечатлениями.

Даниил Драмшев, региональный менеджер Schaeffler Ukraine GmbH / Шеффлер Украина

- Вас устраивает такой формат выставки - не совсем коммерческий, а скорее «домашний»?...

- Отличный формат. Главное, чтобы устраивало посетителей мероприятия! Насколько я видел, гостям понравилось - было и интересно, и весело.

- Что Вас прельщает в таком формате? Ведь выставка далеко не массовая.

- Участников было достаточно для такого формата, мы успели пообщаться с большим количеством людей.

- Чем Вам запомнилось это мероприятие?

- Для нас это был первый опыт участия, поэтому запомнилось все «по умолчанию». Конечно, запомнились некоторые посетители и интересные вопросы.

- Как Вы думаете, скажется ли Ваше участие в выставке на увеличении продаж?

- На подобных мероприятиях мы не стараемся увеличить продажи, а хотим пообщаться с участниками рынка, поделиться технической информацией, обменяться мнениями, ответить на вопросы. Выставка помогает нам следовать нашей корпоративной стратегии - быть ближе к рынку и оказывать максимальный сервис. А с продажами у нас все в порядке, поэтому желаем всем тоже хороших продаж и успешного года!

Вадим Пустошило, региональный менеджер Comma Oil & Chemicals Ltd, Россия

- Как вы оцениваете итоги участия в выставке?

- Вопрос о конкретных результатах пока открыт. Наверное, еще слишком рано. Но участвуем мы однозначно довольны, так как более целевую аудиторию представить сложно. Да и затраты, честно говоря, выглядят очень разумными. Не говоря уже о том, что Inter Cars сами очень много сделали для нашего участия. Надеюсь, мы увидим результат по реальному росту продаж.

Как казаки в футбол играли

Как мы уже отмечали, с погодой повезло - весь день сияло солнце. Экспоненты в основном находились в помещении склада, но все развлекательные действия проходили на

улице, причем, до позднего вечера. А уж там известный телеведущий Геннадий Попенко развлекал народ на славу. Целый день на сцене проходили викторины и конкурсы с призами от поставщиков (например, от DENSO, Castrol, Robert Bosch, ZF Friedrichshafen AG, OCPAM). Желающие поучаствовать и развлечься всегда были, ведущий сыпал шутками, девочки из конкурса Мисс Inter Cars изобретали новые названия для уже давно известных как продавцам, так и автомеханикам запчастей, а желающие стать звездами футбола резво набивали мячи. Народ веселился, хохмил, общался, получал призы и просто отдыхал.

Не могло не порадовать еще одно проявление заботы руководства компании о своих сотрудниках, для которых и силами которых фирма существует и развивается уже столько лет. Были названы сотрудники, проработавшие в компании с ее создания, вручены дипломы и ценные призы. Inter Cars Ukraine - браво!

Вместе с выступлением львовской группы Orchestra Vito день как-то неожиданно подошел к концу. Поставщики смешались с гостями и просто наслаждались вечером, а мы задали еще несколько вопросов **Сергею Лукьяненко**.

- Сергей, вот теперь, вечером, после всего, первый вопрос - чисто эмоциональный: как Вам удалось это все организовать? Сколько времени ушло на подготовку?

- Я полагаю, что нет ничего невозможного. Главное - это идея и желание воплотить эту идею в реальность. И тогда все «технические» процессы и моменты, в том числе и в организации подобных мероприятий, уходят на второй план. Естественно, за организацией такого мероприятия стоит кропотливый труд не только мой, но и многих людей, которые работали над созданием этого праздника. Примерно за год до такого события начинаются переговоры с потенциальными участниками выставки, собственно и начинается подготовка.

- Чем Вы можете смело гордиться по завершению выставки?

- Знаете, как ни банально это может звучать, я очень горжусь компанией, где я работаю. Inter Cars - это великая компания с богатыми традициями, которая стремительно развивается в Восточной Европе и имеет все шансы стать лидером среди дистрибьюторов на рынке запчастей в Украине. Также я горд тем, что имею возможность работать в прекрасном профессиональном коллективе единомышленников компании Inter Cars Ukraine, с которыми можно решать любые задачи и достигать самых высоких целей. Скорее поэтому и организация, и проведение таких непростых корпоративных мероприятий приносит, прежде всего, необычайное удовольствие от проделанной работы.

- Готовы ли Вы снова организовать такое масштабное и серьезное мероприятие? На что, если не секрет, Вы бы обратили бы больше своего внимания при подготовке?

- Могу сказать больше, еще подбиваются итоги после прошедшего мероприятия, но уже планируется проведение выставки на следующий год. Предварительно следующая выставка Targi Inter Cars Ukraine 2014 состоится так же, как и в этом году, в последнюю субботу мая.

Татьяна Яцюк



Юбилей Группы компаний «Автодель»

Самому крупному продавцу автомобилей в Крыму, а также одному из лидеров продаж украинского рынка запасных частей - Группе компаний «Автодель» исполнилось 20 лет. История успеха «Автодель» началась в июле 1993 года. Именно тогда был открыт первый автосалон, СТО и магазин запасных частей.

В течение 20 лет Группа компаний «Автодель» развивала и завоевывала крымский авторынок, доказывая, что вести бизнес на европейском уровне и оказывать достойный сервис в Крыму - реально. Сейчас компания успешно реализует продукцию известных европейских производителей автокомпонентов: Continental, Dunlop, Michelin, Pirelli, Rial, Lenso, Castrol, BP, Boge, Hella, Valeo, Bosch, Fram, Sonax, Netra, Nigrin. «Автодель» имеет филиалы в Киеве, Донецке, Днепрпетровске и Севастополе.

«Мы были не только импортером автомобилей и запасных частей, мы стали надежным другом для покупателей таких брендов как: BMW, Honda, Land Rover, Mitsubishi, Nissan, Peugeot, Renault, Seat и Polaris в Крыму», - говорит президент Группы компаний «Автодель» Михаил Смолянов. Он также добавил, что юбилей компании - не столько радость достижений, сколько анализ опыта для дальнейшего пути и создания сервиса мирового уровня.



Торговая сеть ТОКО GROUP расширила ассортимент элементов подвески ТОКО

Торговая сеть ТОКО GROUP расширила свой ассортимент. В июле на склады поступила новая партия элементов подвески японской торговой марки ТОКО - шаровые опоры, кронштейны стабилизаторы, рулевые тяги, наконечники рулевых тяг, рычаги подвески. Общее расширение составило более 300 наименований для всех автомобилей японского и корейского производства, продающихся в Украине. Элементы подвески ТМ ТОКО укомплектованы продукцией известных мировых производителей CTR и «555».



Новое поступление у ЧП Мазаев А.А.

Частное предприятие Мазаев А.А., специализирующееся на оптовой торговле запчастей на автомобили японского производства, расширило ассортимент. На склады компании завезены подшипники, полуоси и колесные ступицы на автомобили Mitsubishi, Nissan, Toyota, Honda. Всего поступило около 40 позиций.



Читайте больше на www.autoExpert.com.ua

«Автогрейс» расширила дилерскую сеть



Компания «Автогрейс», единственный в Украине дистрибьютор автокосметики REXON, расширила рынок сбыта в Украине. Всего за 1 год работы компания нашла представителей своей продукции практически в каждом регионе Украины. В ассортименте автокосметики REXON - очистители для салона, приборной панели, карбюратора, очистители от битума, насекомых, преобразователи ржавчины, полироли для кузова, салона, очистители инжектора и дисков, различные клеи и смазочные материалы.

Три кита «Хим-Авто»



На выставке SIA-2013 компания «Хим-Авто» представила клеи, герметики, смазки, электрику, инструмент, метизы и средства гигиены марки Forch немецкой компании Theo Forch GmbH & Co.KG.

«Хим-Авто» также предложили альтернативу в области производства и сбыта анаэробных клеев и герметиков - марку Tighten, задача которой развеять многолетний миф о заоблачной дороговизне продуктов фиксации, герметизации и уплотнения сопрягаемых металлических поверхностей.

А представленный ассортимент металлополимеров марки «Chester Molecular» рассчитан на компании, занимающиеся восстановлением геометрии изношенных деталей и оборудования, заменяя традиционные наплавку, напыление и гальванизацию.



«Хим-Авто»

г. Киев, ул. Красноткацкая, 93, оф. 102
тел.: (044) 201-61-27, 201-61-26,
www.him-auto.com.ua

«Евро-Партнер» пополнила склад материалами Tectyl

На склад компании «Евро-Партнер» поступили материалы для защиты внутренних полостей, днища, антигравийной и шумо-вибро изоляции бренда Tectyl. Компания - генеральный импортер в Украину автомобильных аксессуаров производства RATI (Венгрия), известные под брендами Armster, Headster, R-Stick, а также антикоррозионных и консервационных материалов промышленного и технического применения Tectyl (Голландия).



Официальный
Дистрибьютор в Украине
ООО «Делфин Дистрибушен
Украина»

Тел.: +38(0462)68-88-49
www.delfingroup.ua



Читайте больше на
www.autoExpert.com.ua



За последние пять лет GS Caltex вложила около 5 млрд. долларов в модернизацию и расширение своих производственных мощностей - с четкой целью занять одну из мировых лидирующих позиций в отрасли.

Kixx Потенциал лидера

Южная Корея относительно недавно ворвалась в когорту мировых промышленных лидеров, следуя примеру своих соседей-японцев. Очевидное тому подтверждение - украинский автопарк, который практически в равных долях состоит из европейских, японских и корейских автомобилей. За автопроизводителями логично следуют производители смазочных материалов, предлагая высококачественные продукты как для корейских, так и для европейских и японских автомобилей. Яркий тому пример - масла и смазки торговой марки Kixx (концерн GS Caltex), которые в Украине представляет компания «Смарт Ойл Групп».

В Южной Корее концерн GS Caltex не требует особого представления, занимая лидирующие позиции в нефтехимической и энергетической отраслях с чистой прибылью около 42 млн долларов в год. Датой основания концерна GS Caltex считается 1967-й год, когда всемирные гиганты - южнокорейская корпорация LG Corporation и американская Caltex (в настоящее время - Chevron), закончили реализацию проекта по строительству нефтеперерабатывающего завода на территории Южной Кореи (г. Ёсу). Компания стала первым негосударственным предприятием такого рода.

На протяжении почти полувека GS Caltex постоянно развивалась и увеличивала свои производственные мощности, вкладывая колоссальные средства в расширение и модернизацию предприятий в соответствии с системами контроля качества ISO 9001/14001 и ISO/TS 16949.

Так, в конце 80-х был построен завод по производству полипропилена, который быстро увеличил свою мощность с 120 000 тонн до 180 000 тонн в год. Уже через год запускаются еще два завода: по производству ароматических углеводородов (500 000 тонн в год) и параксилена (200 000 тонн в год).

Не проходит и года, как компания завершает строительство предприятия по производству керосинов и дизельного топлива с мощностью 50 000 баррелей в сутки. Позже будут построены еще два таких завода мощностью по 70 000 баррелей в сутки каждый. А в 1995 году завершается строительство завода по переработке «тяжелой» нефти (70 000 баррелей в сутки).

Постоянно увеличивая объемы производства на существующих мощностях, в 2007 году компания завершает строительство установки вакуумной дистилляции с проектной мощностью 150 000 баррелей в день, гидрокрекера с проектной мощностью 55 000 баррелей в сутки и масло-смазочного производства с проектной мощностью 19 000 баррелей в день.

В 2005 году GS Caltex (находясь в составе GS Group) отделилась от материнской корпорации LG, получив нынеш-

нее название и зарегистрировав новый бренд - Kixx.

За последние пять лет GS Caltex вложила около 5 миллиардов долларов в модернизацию и расширение своих производственных мощностей - все это с четкой целью занять одну из мировых лидирующих позиций в отрасли.

Сегодня GS Caltex каждый день производит 23 000 баррелей базовых масел, 9 000 баррелей смазочных материалов и 8 000 тонн смазок. Кроме того, компания ежедневно перерабатывает 840 000 баррелей нефти, что позволяет обеспечивать потребности 33% нефтяной промышленности Кореи. GS Caltex поставляет бензин, дизельное топливо и керосин в собственную сеть АЗС (3400 станций) и АГНК (300 станций).

Таким образом, поддерживая высокий уровень производимой продукции и технологий, по объему продаж компания занимает первое место по производству готовых смазочных материалов в Корее с долей рынка 22% (2011 год). Половину производимой продукции GS Caltex экспортирует более чем в 30 стран мира.

Заслужив доверие потребителей, GS Caltex поставляет высококачественную продукцию правительству Кореи, а также крупнейшим мировым компаниям, среди которых Volvo Construction Equipment, Samsung Electronics, Hyundai&KiaMotors, LG Electronics, LG Chemicals, POSCO, Hyundai Heavy Industries, Doosan Infracore в качестве OEM-производителя.

Ассортимент смазочных материалов

Производя масла и смазочные материалы достаточно давно, компания всегда стремилась добиваться лучших результатов. Примером тому служит хотя бы тот факт, что в начале 2000-х моторные масла LG одними из первых в мире получили высшие категории Американского Института Нефти API-SL для бензиновых двигателей и CI-4 для дизельных.

Но на глобально новый уровень компания вышла в 2005 году, с появлением собственного бренда Kixx. За основу было взято английское слово «kick», которое означает «удар». Таким образом Kixx, по задумке его создателей,



символизирует силу, энергию и динамику. Здесь можно сказать о том, что даже в визуализации они применили спортивную тематику с ударами в спорте и привести наглядный пример рекламных заставок из каталога...

Сегодня под брендом Kixx выпускается огромный ассортимент продуктов - более 800 различных смазочных материалов для бензиновых и дизельных двигателей легковых автомобилей, механических и автоматических коробок передач, гидравлических систем различной техники, редукторов, турбин, компрессоров, трансформаторов и судовых двигателей. Только масел самой различной применяемости насчитывается около 180 видов! Кроме этого компания производит огромный ассортимент смазок различного применения.

Но и это не все - GS Caltex поставляет свою продукцию для таких отраслей, как горная промышленность и металлургия, завоевав доверие четырех крупнейших металлургических компаний в Корее.

И, наконец, беспорочной гарантией качества смазочных материалов, производимых концерном GS Caltex, является тот факт, что они поставляются на конвейеры OEM-производителей как автомобилей, так и другой техники (строительной, горнодобывающей и др.).

Базовое масло Kixx Lubo

Гордостью компании является собственное базовое масло Kixx Lubo. Используя новейшие технологии гидрокрекинга, GS Caltex производит высококачественное базовое масло, которое соответствует строгим требованиям, предъявляемым производителями смазочных материалов. Более 70% производимого масла компания GS Caltex поставляет на экспорт.

Так как смазочные материалы более чем на 80% состоят из базового масла, оно является важным компонентом при производстве высококачественных продуктов. Именно базовое масло Kixx Lubo является гарантом качества конечных продуктов огромного ассортимента Kixx.

Базовые масла Групп II/III производства компании GS Caltex представляют собой оптимальное решение для производства высококачественных смазочных материалов, так как они являются экологически чистыми, обладают слабой летучестью, что снижает потребление масла и приводит к экономии топлива. Базовое масло Kixx Lubo также отличается высокой термической стабильностью и устойчивостью к окислению, что удлиняет межсервисный интервал, а также чрезвычайно высокими низкотемпературными свойствами. Все эти преимущества обусловлены применением новейших технологий гидрокрекинга.

Kixx в Украине

Автомобильные масла и смазки Kixx представлены в Украине с 2011 года, когда партнером GS Caltex стала украинская компания «Смарт Ойл Групп».

В Украине наиболее широко представлены синтетические моторные масла: Kixx PAO, Kixx G1, Kixx Gold SL, Kixx D1, Kixx Dynamic CF-4, имеющие одобрения от ведущих мировых производителей, в числе которых, кроме корейских марок, BMW, GM, Mercedes, Volvo.

Кроме того, в ассортименте Kixx, в отличие от 90% других масляных брендов, уже представлено масло самой свежей на сегодняшний день классификации API SN - Kixx PAO 1 0W-40. Напомним, что основное отличие API SN от предыдущих классификаций API в ограничении содержания фосфора для совместимости с современными системами нейтрализации выхлопных газов, а также комплексное энергосбережение. Соблюдения этих требований достигается за счет применения новейших технологий производства моторных масел.

Украинские потребители уже оценили качество масел Kixx, которому доверяют крупнейшие автопроизводители Кореи, используя это масло для конвейерной заливки. Также это масло заливают на конвейерах корейских автопроизводителей, расположенных в России.

Благодаря выбранной стратегии и грамотной ассортиментной политике клиентами компании стали такие предприятия как: «АвтоЗАЗ» - заливка на конвейере по сборке корейских автомобилей; подрядчик на строительство автодороги Киев-Житомир «Тодина Конструкции Дженерали С.П.А.» - дорожная и строительная техника; газодобывающее подразделение компании «УкрНафта» - дорожная техника и буровые установки; крупные предприятия и карьеры в Житомире и Одессе, молокозавод «РУДЬ». Предприятия, начав использовать смазочные материалы Kixx, остаются их приверженцами.

За 2,5 года присутствия торговой марки Kixx на территории Украины продажи масел неуклонно растут, что говорит о бескомпромиссном качестве продуктов и выверенной политике официального дистрибьютора.

Официальный представитель KIXX в Украине
ООО «Смарт Ойл Групп»
 г. Киев, ул. Дегтяревская, 62, оф. 51
 тел.: (044) 500-62-00, 224-59-58
<http://kixx.com.ua>

Smart Oil Group
 дистрибуція оливи та мастил



Своими глазами: GS Caltex производит продукцию для Volvo, Hyundai&KiaMotors, Hyundai Heavy Industries, Doosan в качестве OEM-производителя.



Трансмиссионное масло для KIA, Hyundai, Daewoo

Kixx SP-IV-RR - это синтетическое трансмиссионное масло, специально разработанное для использования в автоматических коробках передач переднеприводных и полноприводных автомобилей производства KIA, Hyundai, Daewoo. Одобрено как продукт для первой заливки и при сервисном обслуживании автомобилей Hyundai, KIA, Daewoo с автоматической коробкой передач.

Масла на основе полиальфаолефинов

Kixx PAO 1 0W-40 - высококлассное многофункциональное моторное масло, изготовленное из отборных базовых жидкостей на синтетической основе с применением аддитивной технологии, проверенной в условиях автогонок. Рекомендовано для использования в бензиновых и дизельных двигателях легковых автомобилей и легких грузовиков во всех режимах эксплуатации. Продукт оптимизирован для обеспечения полной защиты двигателя и имеет уникальные рабочие характеристики. Масло произведено на основе полиальфаолефинов и соответствует последней на нынешний момент классификации API - серии SN. Имеет стандарты и допуски: A3/B3-08, A3/B4-08, C3-08, MB, VW, BMW, Porsche.

KIXX PAO 5W-30 и 5W-40 - это полностью синтетические моторные масла наивысшей категории качества, изготовлены на основе полиальфаолефинов, для современных высокофорсированных бензиновых и дизельных двигателей, в том числе с турбонаддувом. Эти масла увеличивают ресурс двигателя благодаря максимальной защите от износа высоконагруженных узлов при самых тяжелых условиях эксплуатации. Обладают превосходной низкотемпературной текучестью, что обеспечивает легкий старт в условиях экстремально низких температур. Обеспечивает экономию топлива за счет снижения трения. Имеет стандарты и допуски: SN/CF, A3/B3-08, A3/B4-08, C3-08, BMW LL-01/LL-04, MB 229.51/229.31, VW 502.00/505.00, Porsche.



Английское слово «kick» означает «удар». Таким образом бренд Kixx, по задумке создателей, символизирует силу, энергию и динамику. Поэтому в рекламных макетах часто используется спортивная тематика.

YUKO - гарантия долговечности двигателя

Компания «Юкойл»* впервые представляет потребителям Украины новинку - полностью синтетическое моторное масло High-Tech класса YUKO Synthetic SAE 5W-40, которое уже успешно экспортируется в 12 стран мира.

YUKO Synthetic SAE 5W-40 соответствует классам качества APISM/CF, ACEAA3/B3/B4, значительно продлевает ресурс двигателя, за счет содержания многофункционального комплекса присадок, обеспечивающего отличные низкотемпературные, антифрикционные, антикоррозионные моющие и противокислительные характеристики, превосходя требования допусков VW 502.00/505.00, MB 229.3, BMW LL-01, Opel GM-LL-B-025.



Теперь YUKO Synthetic SAE 5W-40 доступно и украинским автомобилистам и может смело применяться в самых современных бензиновых и дизельных двигателях легковых автомобилей и микроавтобусов.

*Завод технических масел «СП Юкойл - совместное предприятие, единственный в Украине обладатель лицензии API (American Petroleum Institute) экспортирует свою продукцию в 20 стран Европы, Азии, Африки.

www.yukoil.com

ООО «РУ НПП Агринол» соответствует требованиям ДСТУ

Сертификат о проведении аудита поставщика в соответствии с требованиями стандарта ДСТУ ISO 9001:2009 подтверждает, что система управления качеством внутренних процессов РУ НПП «Агринол» соответствует самым высоким требованиям. Организация системы управления качеством предприятия в соответствии с этим международным стандартом обеспечивает стабильно высокий уровень качества выпускаемой продукции и предоставляемых услуг. Для клиентов РУ НПП «Агринол» наличие сертификата является дополнительным подтверждением надежности, профессионализма и компетентности компании. В текущем году продолжается реализация принятой на предприятии политики качества за счет модернизации технологических процессов производства и системы документооборота. www.agrinol.com.ua



Новинки Mitsu

На склад компании «Энэос ойл Украина» поступили новые позиции:

- Mitsu Low Viscosity MV ATF 100% Synthetic с новыми допусками Hyundai, KIA ATF SP-IV / SPH-IV, MMC DIA QUEEN ATF J3, Audi, VW, Seat, Skoda G 055 005 и G 055 540;
- Mitsu Euro Diesel LL 5W-30 100% Synthetic - полностью синтетическое энергосберегающее дизельное масло класса Low SAPS, соответствующее требованиям ACEA C3-08/C3-10 и OEM спецификациям VW504.00/507.00, BMW Longlife-04, MB Approval 229.51, PORSCHE C30. Разработано с применением синтетического базового масла группы IV (PAO) и присадками с низким содержанием фосфора и серы.

«Энэос ойл Украина» также сообщает, что Mitsu Gold SN 5W-30 IIsac GF-5 100% Synthetic получило новый допуск dexos1.



Читайте больше на www.autoExpert.com.ua



Масло для тех, кто любит автомобиль

Продавцы моторных масел уверяют в качестве своих продуктов. Но не все готовы на открытый эксперимент, который должен подтвердить это. Компания «ДАН АВТО», эксклюзивный дистрибьютор масел, присадок и автохимии бельгийской марки XENUM, легко согласилась на предложение редакции проверить их масло в двигателе Subaru Forester и сдать на анализ в лабораторию МАСМА.

Свое знакомство с маслами XENUM я начал с достаточно необычного его сорта - WRX 7.5W-40. Помимо нестандартной классификации по вязкости оно отличается своеобразным желтовато-белым цветом. Такой необычный цвет маслу придает так называемая «керамическая» присадка, которая представляет собой вещество нитрид бора с частичками размером менее 0,25 мкм, и находится в масле в количестве не более 1%. Она усиливает антифрикционные и противоизносные свойства и превращает стандартное моторное масло в уникальный продукт. Присадка добавляется в стандартное моторное масло высокой классификации, которое состоит из высококачественного синтетического базовых масел, в том числе из эстеров, и необходимого пакета присадок, самые последние и сложные формулы которых в готовом виде, уже прошедшие все тесты и получившие допуски и одобрения автопроизводителей, XENUM покупает у именитых компаний Lubrizol или Oronite.

Разработчик «Ксенума» заявляет, что на масляную «химию» его «керамика» не влияет. Твердые частицы нитрида бора работают подобно шарикам в подшипнике, увеличивая несущую способность масла, при этом никак не взаимодействуют и не влияют на «химию». Официально это подтверждается испытаниями на заводе-производителе и в немецкой лаборатории TUV.

Масла с антифрикционными добавками (их у компании несколько), и в частности с «керамикой» в «Ксенуме» создавали в первую очередь для спорта: нагрузки на моторы там экстремальны, а каждая выигранная лошадиная сила или секунда - на вес золота. Сейчас XENUM широко известен в узких кругах европейских картингистов, а обычное товарное масло WRX 7.5W-40 не первый сезон работает в моторах «боевых» Porsche 911 GT3 бельгийской команды NGT Racing.

Для повседневной эксплуатации в обычных «гражданских» моторах все свойства этих масел избыточны: в своем подо-

пытном дизельном BMW владелец компании XENUM Петер Тоссин меняет «керамическое» масло через 40 тысяч километров. А каков должен быть интервал замены масла в наших условиях эксплуатации, да еще и на конкретном двигателе? Мы решили найти свой ответ.

Специалисты по смазочным материалам считают, что 80% износа двигателя приходится на последние 20% срока службы масла. Поэтому нашей основной задачей являлось определение момента, когда необходимо его заменить. В настоящее время профессиональная оценка пригодности масел чаще всего производится на основе сравнительных анализов свежего (исходного) масла и отработанного.

Итак, моторное масло XENUM WRX 7.5W-40 было залито в атмосферный бензиновый двигатель объемом 2,0 литра автомобиля Subaru Forester 2007 года выпуска с пробегом 199 тыс. км. Предварительно в двигатель залили промывку XENUM M-FLUSH, и через сотню километров масло слили.

Рекомендуемый интервал замены масла для этого автомобиля - 10 тыс.км. Мы же слили масло через 12 тыс.км пробега и проанализировали его в Испытательном центре Украинского научно-исследовательского института нефтепереработки и нефтехимии - УкрНИИ НП «МАСМА».

Отработанное масло отличалось от любого другого отработанного - оно было коричневого цвета. Это подтверждает то, что частицы нитрида бора белого цвета не вступают во взаимодействие с маслом и, соответственно, делают отработку светлее черного.

Что и зачем измеряли

Как уже говорили, по анализам физико-химических показателей свежего и отработанного масел можно оценить качество моторного масла и степень его срабатывания, а также получить достаточно полную картину его работы в двигателе.

Основными показателями, по которым можно оценить степень срабатывания моторного масла и состояние двигателя являются:

- содержание активных элементов (кальция, цинка);
- вязкость;
- щелочное число;
- кислотное число;
- содержание железа, меди и других металлов в отработанном масле;
- температура вспышки.

По основным показателям можно оценить работоспособность и качество моторного масла. По падению щелочного

и росту кислотного числа, температуре вспышки, изменению вязкости, содержанию в отработанном масле железа, меди и других металлов можно оценить степень срабатываемости масла и косвенно оценить состояние двигателя. Возможно также использование других дополнительных методов анализа, но за доступностью и информативностью именно эти основные показатели дают наиболее полную картину качества моторного масла.

Комментарии к результатам испытаний

1. Скорость и эффективность подачи масла к узлам двигателя зависит от вязкости моторного масла. Снижение вязкости указывает на срабатываемость вязкостных присадок или на попадание в масло большого количества воды и топлива. Увеличение же вязкости происходит при соединении между собой окисленных молекул под влиянием высокой температуры или при повышенном образовании шлама (для дизельных двигателей - за счет образования сажи) под действием прорыва картерных газов с остатками топлива и воды. Масло подлежит замене, если его вязкость снизилась более чем на 25%, или возросла более чем на 35%, или вышла за пределы заявленного класса вязкости. Для масел классов вязкости по SAE от 0W-40 до 25W-40 высокотемпературная кинематическая вязкость при температуре 100°C должна находиться в пределах 12,5 - <16,3мм²/с (сСт) (см. классификацию SAE J300).

По результатам испытаний кинематическая вязкость свежего моторного масла - 13,66 мм²/с - находится в пределах допусков.

Кинематическая вязкость отработанного моторного масла - 12,47 мм²/с - незначительно вышла за пределы заявленного класса, но снизилась по сравнению с исходными данными всего лишь на 8,71% (менее 25%). Отработанное моторное масло еще может эффективно работать в двигателе.

2. Индекс вязкости исходного масла - 157 - соответствует его классу. Для минеральных масел индекс вязкости должен быть не ниже 110-120; для полусинтетических масел - индекс вязкости должен быть не ниже 120-150, для синтетических масел - индекс вязкости должен быть не ниже 150. (См. Украинские и зарубежные стандарты и рекомендации).



Хороший индекс вязкости моторного масла XENUM WRX 7.5W-40 указывает на стабильность вязкости при колебаниях (изменениях) температуры и соответствует значению индекса вязкости для синтетических моторных масел.

Испытуемое свежее масло также обладает очень хорошей температурой застывания - минус 43 °С.

3. Основными присадками в моторном масле являются моюще-диспергирующие, которые нейтрализуют и удерживают во взвешенном состоянии различный шлам и тем самым препятствуют закоксованности, смоло-, саже- и лакообразованию различных узлов двигателя. Количество моюще-диспергирующих присадок в любом масле оценивается величиной щелочного числа. Чем больше щелочное число, тем лучше двигатель защищен от коррозии, тем большее количество загрязнений может нейтрализовать и удерживать во взвешенном состоянии масло. Тем самым оно препятствует накоплению в двигателе нагара, шлама, лаков и разных осадков. Хотя нужно учитывать тот факт, что избыток щелочности оказывает отрицательное влияние на противоизносные и противозадирные свойства масел; поэтому существует оптимальное щелочное число: для бензиновых масел значение щелочного числа не должно превышать 10-11 мг КОН/г продукта.

На сегодняшний день реализуется тенденция к снижению щелочного числа в моторных маслах за счет более высоких требований к качеству топлива и применения беззольных присадок, не содержащих металлы. Масла с пониженным содержанием серы, фосфора и сульфатной зольности относятся к маслам Low SAPS. Для таких масел щелочное число может находиться в пределах 4,5-7,5 мг КОН/г.

При работе масла в двигателе щелочное число постоянно и неминимумом снижается. Такое снижение имеет свою границу, при достижении которой считается, что масло утратило свою работоспособность и отработало свой лимит. Считается, что при снижении щелочного числа приблизительно на 50% от исходного значения, масло следует заменить. (Справочник «Моторные масла. Состав, свойства, классификация, применение», Санкт-Петербург, 2000 г.).

При снижении щелочного числа за счет накопления в моторном масле кислых продуктов окисления соответственно растет кислотное число. Увеличение значения кислотного числа в сравнении с исходным (исходное кислотное число моторных масел составляет примерно 2-3 мг КОН/г продукта) также указывает на уровень срабатываемости масла. При равенстве щелочного и кислотного чисел моторное масло также считается сработавшимся и подлежит замене.

Щелочное число свежего моторного масла составляет 8,74 мг КОН/г продукта. Щелочное число отработанного моторного масла существенно снизилось - на 54,23% по сравнению с исходным значением.

Значение кислотного приближается к щелочному числу отработанного моторного масла, что указывает на большое количество кислых продуктов, образовавшихся в процессе работы двигателя.

По этим двум параметрам масло нуждается в замене.

4. Оценить антиокислительные, противоизносные и антифрикционные свойства моторного масла можно по содержанию в нем кальция и цинка. Масло для легковых автомобилей должно содержать цинка не менее 0,05-0,07% (для масел Low SAPS содержание цинка не должно превышать 0,09%), а суммарное количество кальция не должно быть меньше 0,12%. Масла для дизельных двигателей с высокими противоизносными, антиокислительными и моющими свойствами должны содержать цинка не менее 0,10%, а суммарное количество кальция должно быть не менее 0,19-0,2%.

Кроме того, содержание кальция и цинка в исходном моторном масле должно соответствовать их содержанию в отработанном. Т.к. независимо от условий эксплуатации содержание активных элементов практически не изменяется (они постоянно присутствуют в масле даже при смене химической формы). По разнице активных элементов в исходном и отработанном масле можно говорить об идентичности масел, оценить доливы другим маслом и использование посторонних продуктов.

Содержание цинка и кальция в исходном и отработанном масле практически идентично, что говорит о том, что отработанное моторное масло соответствует исходному.

По содержанию кальция и цинка свежее и отработанное масла соответствуют маслам с высокими эксплуатационными свойствами.

Также по содержанию кальция и цинка испытуемое масло годится к использованию в дизельных двигателях.

5. По содержанию алюминия (Al), кремния (Si), железа (Fe), меди (Cu), хрома (Cr), свинца (Pb) и других металлов можно оценить степень загрязнения масла продуктами изнашивания и косвенно оценить состояние двигателя.

С целью снижения стоимости испытаний в испытуемом образце отработанного моторного масла определяли только содержание железа и меди. По величине содержания железа и меди в масле можно также оценить необходимость замены моторного масла и его противоизносные свойства. При выходе из строя двигателя в масле резко возрастает содержание железа (цилиндропоршневая группа и коленвал) и меди (вкладыши, подшипники), которые являются основными нагруженными

№ п/п	Наименование показателей	Единица измерений	Результат испытаний масел SAE 5W40		Метод испытаний
			Исходное	отработанное	
1	Вязкость кинематическая - при 100°C - при 40°C	мм ² /с	13,66 88,74	12,47 -	ДСТУ ГОСТ 33-2003
2	Индекс вязкости		157	-	ДСТУ ГОСТ 25371:2006
3	Температура вспышки в открытом тигле	°C	213	194*	ГОСТ 4333-87
4	Щелочное число	мгКОН/г	8,74	4,0	ISO 3771:2011
5	Кислотное число	мгКОН/г	-	3,68	ГОСТ 11362-76
6	Температура застывания	°C	Минус 43	-	
7	Массовая часть активных элементов	%			ГОСТ 13538-68
	- кальций		0,279	0,240	ГОСТ 13538-68
	- цинк		0,113	0,090	ГОСТ 13538-68
	- железо		-	0,0033 (3,3±0,3)·10 ⁻³	по методу Лурье Ю.Ю. «Аналитическая химия промышленных сточных вод» Москва, Химия, 1984г
	- медь		-	0,00071 (7,1±0,1)·10 ⁻⁴	

* Начиная с температуры 140°C и до температуры 190°C в масле образовывались пузырьки, наблюдалось образование легкого дыма.

элементами деталей двигателя. При содержании в моторном масле железа более 0,010% (для дизельных двигателей) и 0,060% (для бензиновых двигателей), а меди более 0,0050% масло необходимо менять (справочник «Автомобильные масла» А.К. Караулов, Н.Н. Худолий Киев, 2000 г.; Уильям Гергель / Компания «Лубризол» / Периодичность замены дизельных масел).

В отработанном моторном масле содержание железа и меди намного ниже нормы, что указывает на хорошее состояние двигателя и незначительный износ в процессе эксплуатации на масле XENUM WRX 7.5W-40.

6. По значению температуры вспышки отработанного моторного масла можно судить о наличии в отработанном масле топлива, антифриза и воды. Потрескивание при определении температуры вспышки указывает на наличие воды, снижение температуры вспышки и кипение масла в процессе определения температуры вспышки указывает на наличие топлива и воды в образце, образование пены и дыма при определении температуры вспышки указывает на попадание антифриза. Наличие воды, антифриза и топлива в масле не допускается.

При определении температуры вспышки отработанного моторного масла потрескивания, вспенивания не наблюдалось. В диапазоне температур 140-190°C при определении температуры вспышки масло дымило и наблюдалось образование пузырьков. Это указывает на отсутствие в масляной системе двигателя воды, но имеется незначительное количество топлива. Тем не менее, масло с таким значением температуры вспышки может и дальше работать в двигателе.

Резюме от науки

1. Исходное масло полностью соответствует заявленному качеству и имеет показатели, характерные для масел высоких эксплуатационных групп.

2. Отработанное моторное масло по показателям «щелочное число» и «кислотное число» после пробега в 12 тыс.км нуждается в замене, а по показателю «кинематическая вязкость при 100°C» еще может эксплуатироваться.

3. Содержание железа и меди в отработанном моторном масле говорит о хорошем состоянии двигателя и незначительном его износе в процессе эксплуатации на масле XENUM WRX 7.5W-40.

4. Небольшое количество топлива в отработанном моторном масле вероятнее всего связано с зимним периодом эксплуатации и не носит катастрофического характера. При магистральной езде такое количество топлива испаряется и не влияет на работу двигателя.

Резюме от пользователя

Человеку свойственно ожидать чуда. Так и я, от «инновационного эстерово-керамического синтетического моторного масла высшего стандарта качества» ожидал как минимум «экономии топлива до 7%» и «удвоенный интервал замены масла».

Экономия топлива случилась - расход в 6,8 л на 100 км смог получить. И это - на автомобиле массой более чем полторы тонны, с постоянным полным приводом, коробкой «автомат» и на шинах 225 мм против заводских 215! Ранее «рекорд» расхода - 7,2 л/100 км. Налицо очевидное снижение трения в двигателе.

Что касается пограничных показателей щелочного и кислотного числа, а также кинематической вязкости, то удивительно, что всего лишь после 12 тысяч км пробега они «на грани». Пришлось подключать специалистов и разбираться в вопросе.

Причину, связанную с двигателем, отметили сразу - он в идеальном состоянии, это также подтверждают и лабораторные анализы - в отработанном масле содержится минимально возможное количества железа и меди, что говорит о практическом отсутствии износа в процессе эксплуатации.

Остаются еще две возможные причины: масло эксплуатировалось на стыке сезонов - всю осень и половину зимы, а также качество топлива. Если первое неизбежно и в Европе,

то второй фактор - некачественное топливо даже на наших самых брендовых заправках - обойти сложно. Мне, в частности, так называемое «улучшенное качество» бензина не дает покоя никогда! Даже улучшенный 95-й заставляет двигатель детонировать на малых оборотах на высокой передаче при нажатии на педаль акселератора. Детонация еле слышна, но это случается часто! Как следствие, в этот момент топливо просто «проливается» в картер двигателя, и находящаяся в нем сера взаимодействует с водой, получаемой в результате конденсирования при осенней и зимней повышенной влажности воздуха. На выходе - серная кислота, на которую интенсивно расходуются щелочные присадки масла, после чего, естественно, увеличивается кислотное число. Кинематическая вязкость также катастрофически снижается из-за такого «конвейера» по производству вредящих маслу веществ и его разжижения. Этот сценарий развития событий четко подтверждают лабораторные испытания, которые показали наличие в отработанном масле незначительного количества топлива.

В связи с такими выводами остается только удивиться еще раз - ведь масло смогло в таких откровенно негативных условиях эксплуатации отработать свои задачи достойно.

В общем, мы рекомендуем это масло тем, кто реально любит и заботится о своем автомобиле, а не только декларирует это.

Продукты XENUM в Украине продаются сравнительно недавно, но уже успели завоевать своих поклонников. Их количество неуклонно растет, и их не пугает цена. Наверняка знают толк...

Александр Кельм

Представительство компании XENUM в Украине фирма DAN AUTO 81054, Львовская обл., г. Новояворовск ул. И. Франка, 4, тел. (097) 503-01-93

Инновационное эстерово-керамическое синтетическое моторное масло высшего стандарта качества, разработанное для раллийных чемпионатов и тюнинга. Максимальная защита двигателя в экстремальных режимах, увеличение мощности до 5%! Рекомендовано для Subaru WRX, BMW M-серии, Mitsubishi Lancer Evolution VIII.

Применение: идеально для автоспорта и тюнинга: для современных, высокотехнологичных автомобилей с бензиновыми и дизельными двигателями, для двигателей с аккумуляторной топливной системой (common rail), с прямым впрыском, с турбинами, катализаторами, для спортивных двигателей формульных, раллийных чемпионатов, тюнинговых автомобилей.

Имеет специальный, тщательно подобранный малозольный пакет присадок, что вместе с инновационной базой дает возможность использования с удвоенным интервалом замены масла от обычного сервисного.



«Юнион-нефтепродукт» - дистрибьютор «Газпромнефть»



ООО «Юнион-нефтепродукт», специализирующееся на оптовой торговле горюче-смазочными материалами, стала официальным дистрибьютором компании ООО «Газпромнефть-смазочные материалы». Теперь компания реализует продукцию торговых марок «Газпромнефть» и G-ENERGY.

«HighWay» для Украины

На протяжении многих лет компания Delfin Group уделяет особое внимание производству и продвижению охлаждающих жидкостей в Украине. Соседство с Европейским союзом напрямую влияет и на ассортимент охлаждающих жидкостей в Украине, и на конкуренцию среди производителей. Антифриз, выходящий на местный рынок должен быть не только доступным и качественным, он должен отвечать передовым международным стандартам.



Антифриз HighWay, который разработан и выведен на рынок компанией Delfin Group USA, с марта 2013 года представлен на рынках Европейского Союза и СНГ, в том числе и в Украине. Карбоксилатный антифриз последнего поколения HighWay предназначен для использования в системах охлаждения двигателей

внутреннего сгорания. Обеспечивает надежную работу системы охлаждения двигателя при температуре окружающей среды от -40°C до +50°C. Не содержит нитритов, фосфатов, аминов и силикатов. Совместим со всеми типами охлаждающих жидкостей на основе этиленгликоля и органических ингибиторов коррозии, в т.ч. G11 и G12.

Антифризы HighWay отвечают требованиям международных стандартов и спецификациям мировых автопроизводителей:

ANTIFREEZE-40 LONG LIFE G11:
VW/Audi/Seat/Skoda TL 774-C (G 11), Opel GM QL 130100, Porsche TL 774-C, MB 325.0/325.2, BMW GS 9400, Saab 6901 599, ASTM D 3306/D 4656/D 4985, SAE J 1034

ANTIFREEZE-40 LONG LIFE G12+:
Audi/Seat/Skoda/VW TL 774-D/F, Ford WSS-M 97B44-D, MB 325.3, ASTM D 3306/D 4985, SAE J 1034, O-norm V5123, Nato S-759

Компания Delfin Group имеет многолетний опыт работы на мировом рынке охлаждающих жидкостей. Передовые технологии, новейшее оборудование и продуманная стратегия развития позволяют компании создавать новые продукты и успешно продвигать их по всему миру.

На сегодняшний день продукция Delfin Group выпускается на четырех производственных площадках (США, Россия, Латвия, Украина) и поставляется более чем в 20 стран мира. Наша компания старается учитывать специфику каждого региона и выводит на рынок качественный продукт, который оптимально подходит для конкретного региона по соотношению цены и качества.



Официальный дистрибьютор в Украине -
ООО «Делфин Дистрибушен Украина»
тел.: (0462) 68-88-49
www.delfingroup.ua



Читайте больше на
www.autoExpert.com.ua



Александр Юспин, директор «Экокемика Украина»:

«Наша цель – 30% рынка моющих средств»



Возможен ли бизнес по-европейски в Украине? Вопрос не так прост, учитывая украинские реалии. Но свой ответ на него нашел Александр Юспин, директор компании «Экокемика Украина». О том, как можно производить настоящий европейский продукт в Украине, он рассказал нам в интервью.

- Начнем, пожалуй, с главного - расскажите, пожалуйста, о вашей компании.

- Экокемика - это украинский представитель международного производителя безопасных моющих средств EkokemikaInternational, завод которого находится на севере Италии, в городе Пьяченца. С 2010 года компания Экокемика активно продвигает свою торговую марку в Украине. Итальянцы поняли, что гораздо выгоднее оптимизировать логистику и организовать производство здесь, в Украине. Таким образом, можно обеспечить европейское качество моющих средств по цене, приближенной к украинскому продукту.

Дело в том, что любое моющее средство состоит из двух компонентов: активное вещество и вода (от 50% и выше). Когда готовое моющее средство, даже в концентрированном виде, едет через границу, то по большей части сюда едет вода и тара. Но вода у нас в Украине есть своя, тара - тоже, а рабочая сила в Украине дешевле, чем в Италии. Исходя из всех этих причин, мы совместно с итальянцами организовали совместное производство в нашей стране. Из Италии мы ведем только суперконцентраты, которые на 80-90% содержат активное вещество. И уже с помощью этих компонентов в Украине производится моющее средство.

На самом деле эта идея очень проста и опробована в той же Италии, где изначально тоже не было итальянского производителя моющих средств - до 50-х годов это были исключительно американские заводы. И развиваясь по похожей схеме, сейчас Италия пришла к тому, что в стране функционируют исключительно местные производители. Таким образом, происходит эволюция производственных систем во всем мире и в Украине происходит то же самое - на самом деле, Экокемика не единственная компания, заинтересованная в выходе на наш рынок.

- Ваша продукция предназначена профессионалам или конечным потребителям?

- В первую очередь, наше производство ориентировано на производство

продукции для профессионального применения: автомоек, сектора HoReCa (Hotel, Restaurant, Cafe/Catering - гостинично-ресторанный бизнес), клининговых компаний, промышленных предприятий. Мы делаем полную линейку продуктов, покрывающую потребности в уборке и мойке любого предприятия в любом сегменте.

На украинском рынке мы начали работать с внедрения продуктов для автомобильной отрасли. Дальше стали продвигать линейку продуктов для клининга и сектора HoReCa, а в этом году запускается линейка продуктов промышленного применения.

На данный момент мы не планируем активно осваивать розничный сегмент, ведь, в первую очередь, мы производственная компания, которая работает через сеть дистрибуции. Хотя если кто-то из наших партнеров заинтересован в выпуске продукции в литровой упаковке для продажи на прилавке - выполним и такой заказ. А к реализации готового продукта мы отношения не имеем.

- Украинцы уже оценили европейское качество по украинской цене?

- Мы можем сказать, что у нас уже сформировался устойчивый круг партнеров, даже несмотря на то, что на рынке можно найти продукцию дешевле. Но мы не идем по пути «сделать дешевле», когда можно сэкономить на сырье, отклониться от технологического процесса и т.п. Мы делаем моющие средства такими, какими они должны быть, используя основное сырье исключительно европейского производства. Поэтому мы хорошо себя чувствуем в сегменте моющих средств европейского производства.

Благодаря этому в большинстве регионов Украины у нас уже сформированы партнерские отношения с местными дистрибуторами. Сейчас мы договариваемся о сотрудничестве с компаниями в еще двух регионах, после чего сможем сказать, что наша дистрибуторская сеть будет окончательно сформирована.

Нам удалось добиться этого всего за два с половиной года благодаря удачной ситуации на рынке - мы вышли со своим предложением, когда европейские (в т.ч. итальянские) моющие средства были дороже, а украинские - дешевле. В итоге, нам удалось успешно занять свою нишу, а наша торговая марка очень быстро развивалась на украинском рынке.

- Как вы оцениваете свою долю рынка?

- Наши партнеры проводили исследование в сегменте автомобильной химии, и выяснилось, что наша доля составляет около 15%. Сейчас в Украине нет явного лидера, есть несколько крупных производителей и множество небольших локальных заводов. По тем же оценкам в Украине нет ни одного производителя с долей более 20%. Поэтому наша реалистичная цель - превысить эту планку и завоевать 30% рынка. Это подтверждается и объемами нашего производства, которое увеличивается на 20-30% каждый месяц.

При этом мы все еще развиваемся и расширяемся - в процессе налаживания производства возникает потребность в приобретении нового и дополнительного оборудования. Например,

недавно была завершена установка линии по производству мелкой фасовки, которая скоро выйдет на полную производственную мощность.

Просто мы понимаем, что невозможно развиваться, если ты не вкладываешь в собственное производство. Мы это делаем постоянно и сейчас создали собственную лабораторию. Несмотря на то, что оснащение лаборатории - это серьезные расходы, тем не менее, в дальнейшем это позволит нам получить сертификат ISO. Сегодня наше производство - это полностью европейские технологии и новое европейское оборудование.

- В чем вы видите преимущества своей продукции?

- Основное преимущество нашей продукции в том, что она основана на компонентах европейского производства, что уже говорит о ее высоком качестве. Вы знаете, что в Европе сегодня огромное внимание уделяют экологической составляющей производства моющих средств. В ЕС жестко контролируют все их характеристики, которые тем или иным образом могут повлиять на окружающую среду. Предотвращением нарушений занимается специальные отделы силовых ведомств, которые имеют полномочия закрыть вас до устранения всех нарушений. И это касается всех - от заводов до автомоек и ресторанов.

Исходя из европейских требований, мы и в Украине провели все необходимые тесты, чтобы подтвердить, что вся наша продукция является биоразлагаемой более чем на 95%. И очень важно, что она не содержит фосфатов, ведь с 1 января 2013 года их использование в моющих средствах запрещено украинским законодательством.

Также мы постоянно дорабатываем и оптимизируем нашу продукцию, чтобы она соответствовала украинской специфике - составу загрязнений, методам мойки и т.п. Для этого мы постоянно общаемся с нашими клиентами, и если есть какие-то пожелания к продуктам, то мы их совершенствуем.

У нас продукт, в качестве которого мы уверены.

- Много ли автомоек в Украине имеют систему очистки воды?

- К сожалению, немногие, это правда. Очистные сооружения имеет от 5% до 10% таких предприятий. Причем мойки самообслуживания - это наиболее «чистые» мойки. Но я хочу сказать, что самые вредные вещества, которые попадают в канализацию - это не моющие вещества, а та «грязь», что смывается с автомобиля. Это и масла, и тяжелые металлы, и другие «прелести». А моющие средства в процессе мойки растворяются до очень низкого уровня концентрации и практически не заметны. Хотя это если говорить о современных бесфосфатных моющих средствах. Фосфаты, от которых Украина начала отказываться вслед за Европой, остаются серьезной угрозой экологии.

Беседовал Александр Кельм

ООО «Экокемика Украина»
г. Киев, ул. Предславинская, 34-Б
тел./факс: (044) 379-29-64,
info@ekokemika.com.ua
www.ekokemika.com.ua, www.vmditalia.com





IDEMITSU

Японские масла с именем и философией



Бывает так, что компания, широко известная в мире, практически не знакома отечественному потребителю, поскольку не представлена в Украине. Самый простой пример - Kentucky Fried Chicken (KFC). Сеть ресторанов фаст-фудов, главный соперник McDonalds в мире, открыла свой первый ресторан в Киеве в 2013 году, только сейчас «открыв себя» украинцам. Другой яркий пример, уже из рынка запчастей - японские моторные масла Idemitsu.

Моторные масла Idemitsu только в этом году появились в Украине - их начала поставлять компания «Инта», официальный дистрибьютор этой продукции. Между тем, в Японии и США - это бренд, который знают уже давно. Еще бы, ведь компания имеет более чем вековую историю, а среди ее постоянных партнеров - все представители японского автопрома.

Компания Idemitsu была основана в июне 1911 года японцем Сазо Идемиту и началась с небольшого магазина по продаже моторных масел и бензинового топлива. За более чем столетний срок магазин превратился в транснациональную корпорацию, которая занимается практически всем, что можно делать с нефтью: от разработки нефтяных ресурсов и поставок сырой нефти до производства и продажи нефтепродуктов, нефтехимической продукции и исследований в области альтернатив ископаемому топливу. Компания принадлежит огромная сеть из более чем 500 автозаправочных станций в Японии, а для транспортировки нефти используется собственный танкерный флот из 12 кораблей.

Очень интересно, что компания

Idemitsu, несмотря на свою не самую экологичную отрасль, в хорошем смысле слова «помешана» на экологии. Моторные масла разрабатываются так, чтобы максимально снизить количество вредных выбросов двигателя. А нефтеперерабатывающий завод в Японии не только построен в соответствии со всеми требованиями к сохранению окружающей среды, но и окружен «зеленым поясом» специально высаженных для этой цели растений. Хотя такая политика удивляет только тех, кто не знаком с философией самого Сазо Идемиту.

«Любям очень важна гармония - ладить с окружающими, помогать другим и получать помощь. С этим связано выражение *jojo jojo*, что означает «уступать, находить компромисс и помогать друг другу». Когда вы уступаете и помогаете людям, они делают то же для вас. *Jojo jojo* - это особая добродетель Японии», - писал он.

Компания Idemitsu до сих пор живет в соответствии с философией своего основателя. Даже в условиях современной рыночной экономики, когда сложно оставаться гуманистом в погоне за прибылью, сотрудники помнят,

что только философия их основателя помогла компании пережить разруху после второй мировой войны, в которой Япония потерпела сокрушительное поражение. Но даже тогда не был уволен ни один сотрудник, хотя для этого компании и пришлось заниматься далеками от нефтепереработки сферами.

Но вернемся к моторным маслам, благодаря которым компания Idemitsu и стала известна миру и огромному количеству автовладельцев. Маслами Idemitsu сегодня на конвейере заправляются практически все японские автомобили: Toyota, Subaru, Honda, Nissan, Mazda, Mitsubishi, Daihatsu, Isuzu, Hitachi, Komatsu, Hino и др. Доля компании на рынке «первой заливки», по разным данным, оценивается от 25 до 30%.

Два основных нефтеперерабатывающих завода компании располагаются в Японии и Сингапуре. Там же разливаются масла под брендами Idemitsu Zepro и Idemitsu Extreme. Также несколько заводов по производству масел есть в США, где они обслуживают исключительно автосборочные конвейеры японских автопроизводителей и розничных покупателей-американцев.

До недавнего времени масла Idemitsu Zepro были представлены исключительно на внутреннем японском рынке. Эти масла, которые всегда отличались полным соответствием строгим требованиям японского законодательства, а также не менее требовательным стандартам автопроизводителей, всегда были представлены только в премиум-сегменте рынка.

В этом году с маслами Idemitsu смогли познакомиться и украинские автовладельцы. Выход на наш рынок стал логичным шагом в покорении постсоветских просторов. Несколько лет назад продукты Idemitsu появились в России, где достаточно быстро завоевали популярность, особенно среди владельцев японских автомобилей. И вот теперь качество масел Idemitsu можно оценить и в Украине.

Более подробно о продуктах Idemitsu читайте в наших следующих материалах...

Официальный дистрибьютор японских моторных масел Idemitsu в Украине - компания «ИНТА» тел.: (048) 237-61-33, (050) 336-59-52 www.idemitsu.com.ua

Профлиния средств по уходу за автомобилем от «Эй-Джи-Эй»

Компания «Эй-Джи-Эй» обращает внимание на то, что в ее ассортименте есть линейка профессиональных средств по уходу за автомобилем, которая будет актуальна для работы на СТО.

Для весенне-летнего периода продукция представлена производителем:

- шампуни для лакокрасочного покрытия;
- очистители кузова;
- очистители и полироли для удаления мелких царапин;
- экспресс-полироль; защитные полироли для лакокрасочного покрытия;
- очистители системы кондиционирования;
- средство для наружной мойки двигателя;
- уход за стеклами;
- очистители для приборной панели;
- очистители для кожаной и тканевой обивки салона;
- очистители дисков и шин;
- полироль для пластиковых фар;
- очистители для пластика, молдингов и бамперов.

География деятельности компании «Эй-Джи-Эй» охватывает все регионы Украины - дилеры успешно работают во всех крупных городах страны.

Продукцию можно также найти:

- в сети гипермаркетов: «Эпицентр», Fozzy, «Ашан», «Караван», «МегаМаркет», «Сильпо».
- в сети АЗС: «КЛО», «УкрАвто», «Золотой Гепард», «ТНК», «ВР», «АНР».
- в сети специализированных автомагазинов: «АТЛ», PITLINE, «Агро-союз»
- в интернет-магазинах: www.atl.ua, www.avtoradosti.com.ua, www.webauto.com.ua, www.utr.ua/catalog, www.axxa.ua, www.pitline.ua.

Всем своим партнерам «Эй-Джи-Эй» гарантирует постоянное расширение и улучшение ассортимента продукции, бесперебойную доставку к местам продаж, профессиональный консалтинг и эффективную рекламную поддержку.

Специалисты компании знают, как создавать, производить и продвигать товары, строить сети дистрибуции и контролировать их работу, влиять на спрос, управлять ситуацией на рынке и, что очень важно, прогнозировать ее.

Предприятие «Эй-Джи-Эй» всегда готово поделиться этими знаниями со своими партнерами, постоянно заботясь о том, чтобы обеспечить успех их бизнеса.



Приглашаем к сотрудничеству СТО тел. +38 (044) 494 09 29 e-mail: info@aga.ua www.aga.ua

Смазочные материалы Petro-Canada рекомендованы к применению в узлах и агрегатах автомобилей КАМАЗ

В результате проведения серии испытаний ОАО «КАМАЗ» официально включил смазочные материалы Petro-Canada в перечень горюче-смазочных материалов и специальных жидкостей, рекомендованных к применению в узлах и агрегатах автомобилей КАМАЗ. К применению допускаются масла как для дизельных двигателей Petro-Canada Duron, так и для двигателей, работающих на сжиженном газе Petro-Canada SENTRY. Информация присутствует на официальном сайте компании.

«ПКП Украина» - официальный представитель «Petro-Canada Lubricants» и имеет эксклюзивные права на реализацию продукции в Украине.

Бесплатная линия: 0-800-500 0630 www.petro-canada.com.ua



PRISTA®

Колесо:
Prista Lithium EP2
Prista LiMo

Мост:
Prista Lithium EP2

Тормозная система:
Prista DOT-3 & DOT-4

Гидроусилитель руля:
Prista ATF
Prista ATF Dexron III

Система охлаждения:
Prista Antifreeze LONG LIFE

Трансмиссия
Механическая:
Prista EP
Prista GL-4
Автоматическая:
Prista ATF
Prista ATF Dexron III

Колесные подшипники:
Prista Lithium EP2
Prista LiMo

Двигатель:
Prista SHPD
Prista SHPD VDS 3
Prista UHPD
Prista Ultra TD
Prista Turbo Diesel
Prista Super Diesel

ООО «Приста Ойл», г. Киев, ул. Набережно-Крещатицкая, 10-А
тел./факс: (044) 594-08-92/93, e-mail: info@prista-oil.com.ua, web: www.prista-oil.com

Океан НПП

(производитель автохимии, чистяще-моющих средств и масел)

МОТОРНЫЕ МАСЛА
Океан®
АВТОХИМИЯ

Одесса
тел.: (048) 728-06-76
(0482) 34-83-01
www.ocean.com.ua

Ищем партнеров по Украине!

Читайте больше на www.autoExpert.com.ua

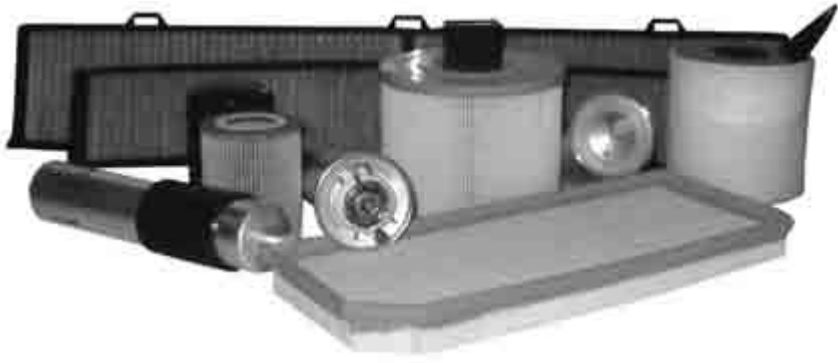

Беседа с производителями – это всегда приятно, потому что человек, который не просто продает хороший продукт, а еще и производит его, всегда особо гордится своим детищем. В разговоре ты невольно проходишь его путь становления, ошибок и открытий. Особенно, если производство начиналось с нуля и прошло тернистый путь, прежде чем продукт завоевал свое место на рынке. Такова история турецких фильтров Wunder, которые в Украине официально представляет компания «Росэкспорт М». А рассказал нам о них лично Невзат Бильгин, директор «Бильяп Отомотив».

WUNDER Filter Главное - доверие наших клиентов

– Господин Невзат, расскажите, пожалуйста, о производстве фильтров Wunder – сколько лет существует компания «Бильяп Отомотив»?

– Наша компания была организована в 2000 году в Стамбуле. Как это часто бывает, начинали с малого. В первый год мы выпускали фильтры только на Volkswagen и Opel, но с каждым годом ассортимент расширялся продукцией для одного автомобильного бренда. В 2005 году мы выпускали фильтры на пять марок автомобилей – добавились Peugeot, BMW и Mercedes. А после 2005 года список стал пополняться и японскими брендами.

Естественно, поначалу нас мало кто знал даже на турецком рынке, но после 2006 года бренд стал узнаваемым. Для расширения ассортимента нам приходилось наряду с собственной продукцией продавать под нашей маркой фильтры других производителей. Однако в 2008 году поставщики фильтров подняли цены, и мы были вынуждены расширить собственное производство.

Как говорят, «нет худа без добра». Именно этот год стал для нас переломным. Резко увеличив производство, мы расширили ассортимент, с которым уже можно было выходить на мировой рынок. Кроме того что мы улучшили политику реализации фильтров на территории Турции, компания начала участвовать в международных выставках автозапчастей. На сегодняшний день у нас имеется 27 дилеров только в Турции. А еще – в Болгарии, Греции, Белоруссии, России, Украине, Азербайджане и некоторых странах Африки.

С самого начала мы поставили себе цель выпускать продукцию высшего качества по доступной цене. Ведь для того чтобы поддерживать конкурентоспособность на рынке, находиться на определенном уровне, необходимо следить за качеством и постоянно работать над его повышением. А еще – постоянно изучать рынок и следить за изменениями. В этом неоценимую помощь оказывают наши дилеры, с которыми мы постоянно поддерживаем тесный контакт. Их мнения и предложения используются для дальнейшего развития компании.

– Почему вы решили организовать производство именно фильтров?

– Это очень длинная история... Все дело случая, посоветовали знакомые, друзья... До этого у меня был производственный опыт, но в совершенно другой сфере – в текстильном производстве. Однако в тот момент в текстиле был как бы переломный период. Наступило перепроизводство, и многие стали обращать внимание на другие, более прибыльные области.

– В чем особенность ваших фильтров?

– Главные параметры фильтра – степень очистки и пропускная способность, без разницы – воздуха или масла. Ес-

ли пропускная способность, к примеру, воздушного фильтра в среднем находится где-то на уровне 650 литров воздуха на кв. метр в минуту, то у фильтров Wunder этот показатель доходит до 800 литров. Причем, не имеет значения, масляный, топливный, воздушный или салонный фильтр, главная составляющая фильтрующего элемента – бумага. А пропускная способность достигается благодаря определенной пористости бумаги, которая обеспечивает не только прохождение определенного количества воздуха за определенный период времени, но и демонстрирует высокую фильтрующую функцию.

Некоторые производители меняют цвет бумаги, позиционируя это как повышение качества. Они делают ее то темно-желтой, то светло-желтой, заявляя, что добавляют специальные вещества, улучшающие параметры. Однако с качеством это никоим образом не связано. Качество бумаги зависит от количества пор на квадратный миллиметр. Именно от них зависит пропускная и фильтрующая способности. Также одной из важных черт, определяющих качество фильтра, является устойчивость бумаги к высокой температуре.

Поэтому мы придирчиво относимся к ее качеству, и используем сырье только высшего качества. Конечно, высокое качество бумаги имеет и высокую стоимость. Но мы не обращаем внимания на цену, потому что стремимся сделать продукцию, соответствующую мировым стандартам. Иногда приходится производить фильтры с нулевой рентабельностью лишь для того, чтобы расширить круг покупателей, повысить популярность и узнаваемость наших фильтров на рынке.

– Проводите ли вы входной контроль бумаги и как контролируете качество готовой продукции?

– Мы получаем бумагу из Германии и полностью доверяем производителю, у которого есть свой контроль, поэтому в качестве сомневаться не приходится.

Что же касается фильтров, об этом стоит рассказать подробнее. В Турции имеются организации, проверяющие качество выпускаемой продукции. Такая проверка проводится каждые три месяца, после чего выдается сертификат качества. Чтобы его получить, необходимо соответствовать турецким стандартам производства, качества сырья и выпускаемой продукции.

Наша компания начала проходить сертификацию полтора года назад. Это означает, что качество сырья и наших фильтров соответствует высшему стандарту качества Турции. Но самое главное, этот документ дает право продавать продукцию за пределы нашей страны, в основном в Европу. Производимая нами продукция соответствует качеству TSE 932 ISO 5011 ISO 9001.

Следует отметить, что в Турции довольно много производителей фильтров – порядка 20-30 фирм. Но сертификат

имеют три-четыре компании, к числу принадлежим и мы.

– Полный ли у вас ассортимент и сколько, по вашему мнению, позиций нужно для полного ассортимента?

– На данный момент у нас производится около 1100 позиций, но это далеко не полный ассортимент... Полный ассортимент... эта цифра бесконечна! Это как бездонный колодец – сколько ни сделай, будет мало, ведь автомобили постоянно обновляются, разрабатываются новые двигатели и т.д.

– Возьмем, к примеру, дилеров Украины – сколько им нужно позиций, чтобы «закрыть» ассортимент?

– Это десять-пятнадцать процентов от того, что имеется у нас. В данный момент, на наш взгляд, не достает 100-200 «ходовых» фильтров. Но, естественно, в каждой стране свои потребности, в зависимости от страны меняется и вид мотора. Ведь на определенном рынке определенные виды автомобилей. Парк автомобилей в Турции существенно отличается от парка украинского.

– У Вас есть 1100 фильтров, не хватает 200, нет ли резона заказать их у других производителей и паковать под своим брендом, чтобы предоставить дилерам полный ассортимент?

– Если сделать так, как вы говорите, мы не сможем конкурировать на рынке. Сегодня это вопрос времени. Главной целью сейчас для нас является расширение производственных площадей и увеличение выпуска продукции. Мы рассчитываем через год-полтора решить эту проблему.

– Производите ли вы фильтры, которые поставляются на автозборочные заводы?

– После получения сертификата качества мы получили и право поставлять продукцию автопроизводителям. Сегодня ею пользуются турецкие конвейеры Nissan, Kia, Honda, Hyundai, Opel, Ford. Поставляем также на кипрский сборочный завод Volkswagen.

– Выпускаете ли вы фильтры под марками автомобилей, так называемый, «оригинальный фильтр»?

– В данный момент это является нашей целью, и мы работаем над ней. Другие компании из «четверки», имеющие сертификаты качества, работают на рынке уже 40-50 лет, но, несмотря на это, фильтры под оригинальным брендом они начали выпускать сравнительно недавно. Возраст нашей компании – всего 13 лет. И за такой короткий срок, я считаю, мы много достигли.

– Учитывая, что в этой «четверке» ваша компания очень молодая – откуда взялись силы для такого прорыва?

– Те фирмы, которые достигли вершины популярности, уже имеют определенный уровень конкурентоспособности, ассортимента, реализации. Им не приходится что-то искать, что-то выдумывать. У нас же коллектив молодой, мы постоянно в поиске нового, следим за рынком Турции и других стран. Как только выходит новая модель автомобиля, мы для нее запускаем производство фильтров.

– То есть, единственная причина успеха – рано вставать и поздно ложиться? Нет ли других факторов: финансовых вливаний, инвестиций и прочего?

– Совершенно верно! Кто рано встает – тот больше зарабатывает! Есть такая поговорка и у нас. Естественно, это – одна из главных причин. Поддержки со стороны мы не имеем, все в наших руках, собственных силах, собственных финансах. Как я уже говорил, все развивалось постепенно.

Если говорить о поддержке, то главной поддержкой для нас является доверие наших клиентов. В самом начале было нелегко. В 2002 году я даже собирался оставить затею с фильтрами, ибо рынок в Турции был очень сложен. Трудно было найти хорошего компаньона или клиента, которому можно было бы поставлять товар. Недоверие друг к другу стояло на пути развития. Тогда меня поддержал товарищ, занимающийся запчастями, и я понял: если придешь к людям с доверием, то заслужишь и их доверие. Это и сыграло роль в нашем дальнейшем развитии.

Беседовал Александр Кельм

ООО «Росэкспорт М»

официальный дистрибьютор Wunder Filter в Украине
тел.: (044) 496-96-90 (многоканальный)
e-mail: info@roseksportm.com.ua



Ремонтные решения FAG. Ступичные подшипники для передней оси Mercedes-Benz Sprinter, Vito, Viano и Volkswagen Crafter

Schaeffler automotive aftermarket расширяет ассортимент продукции, представив новое ремонтное решение колесного подшипника для легких коммерческих автомобилей. Созданное специально для Mercedes-Benz Sprinter, Vito, Viano и для VW Crafter ремонтное решение на 60% уменьшает время, затрачиваемое на снятие и установку колесного подшипникового узла. Автоматические при этом получают реальную выгоду, т.к. новое решение подразумевает замену только ступичного подшипника и не затрагивает компоненты, связанные с поворотным кулаком.

Когда СТО экономит столько времени,

это положительно влияет на удовлетворенность клиентов. По словам Марио Рикьюза, старшего менеджера департамента развития отдела легковых автомобилей в Schaeffler Automotive Aftermarket, «Решения, которые сокращают время простоя транспортного средства в случае ремонта, играют важную роль в приобретении новых и сохранении текущих клиентов. Это актуально для транспортных компаний и логистических компаний

т.к. длительный ремонт - это большие задержки и потеря прибыли».

Основным элементом нового решения для автомастерских является подшипник ступицы колеса поколения 2.1., включающий в себя двухрядный радиально-упорный шарикоподшипник. Качество узлов, производимых специалистами FAG, соответствует качеству заводской сборки. Компактный подшипниковый узел имеет определенный и заранее отрегулированный зазор, плюс смазочный материал и сальник на весь срок службы. Также интегрирован датчик ABS и инновационное стопорное кольцо со стороны ступицы колеса.



Из-за особенностей конструкции и способа установки на автомобиль этот подшипниковый узел не может быть демонтирован и переустановлен с использованием стандартного инструмента.

Schaeffler Automotive Aftermarket предлагает специальный инструмент для монтажа/демонтажа этого подшипника. С его помощью механик может запрессовывать узел, прилагая усилие только на внешнее кольцо, таким образом, безопасно запирая стопорное кольцо. Артикульный номер специнструмента для заказа 400 6199 10.

Временные затраты на стандартную процедуру

Ремонтное решение от производителя

- Автомобиль приезжает в мастерскую
- Демонтаж колес, тормозных колодок, тормозного суппорта и тормозного диска.
- Демонтаж всех компонентов, связанных с поворотным кулаком.
- Демонтаж поворотного кулака.
- Монтаж поворотного кулака.
- Монтаж всех компонентов, связанных с поворотным кулаком.
- Монтаж колес, тормозных колодок, тормозного суппорта и тормозного диска.
- Проверка углов установки колес.
- Регулировка углов установки колес.
- Пробная поездка.

Временные затраты на стандартную процедуру

Ремонтное решение для ступичного подшипника FAG

- Автомобиль приезжает в мастерскую.
- Демонтаж колес, тормозных колодок, тормозного суппорта и тормозного диска.
- Замена ступичного подшипника с применением специнструмента.
- Монтаж колес, тормозных колодок, тормозного суппорта и тормозного диска.
- Пробная поездка.



Для профессиональной установки нового решения FAG доступна детальная инструкция по установке в печатной и электронной форме, а также видеoinструкции «FAG: Решение для автосервисов легкого коммерческого транспорта» в формате DVD. Все материалы доступны на сайте портала для СТО repXpert (www.repxpert.com)



В процессе монтажа/демонтажа могут потребоваться большие усилия для запрессовки. Мы рекомендуем использовать гидравлический насос с интегрированным манометром. Этот насос не входит в комплект специнструмента, но может быть заказан у других поставщиков, таких как компания KLANN. При наличии гидронасоса в Вашей мастерской Вы можете использовать его. В случае необходимости KLANN также предлагает широкий ассортимент адаптеров и переходников.

ООО «Шеффлер Украина»

г. Киев, ул. Жилианская, 75, 5 этаж
www.schaeffler-aftermarket.com

SCHAEFFLER
AUTOMOTIVE AFTERMARKET



Акции и расширение ассортимента у «Владислава»

Компания «Владислав» проводит акцию для специалистов автосервиса. Так с 10.07.2013 по 10.08.2013 при покупке ассортимента продукции NTN и SNR на сумму от 2 750 грн. с НДС - комплект спецодежды в подарок.

В период с 12.06.2013 по 31.08.2013 при покупке комплекта сцепления Sachs можно получить футболку в подарок.

Под подарком подразумевается право приобретения товара всего за 1,00 грн. без НДС.

Также «Владислав» расширил предложение для автомобилей азиатского производства по брендам NTN SNR, KOYO и NSK. К заказу доступны: ступицы; подшипники ступиц, генератора и кондиционера; ролики натяжения; натяжители; детали подвески.



«Украинский кардан». Сотрудничество с КАМАЗом и АвтоКразом



Компания «Украинский кардан», специализирующийся на разработке и производстве карданных валов, комплектующих изделий и запасных частей к автомобилям семейства ГАЗ, МАЗ, МТЗ, КАМАЗ, УАЗ, ВАЗ, ПАЗ, УРАЛ, ЛИАЗ, а также к сельскохозяйственным машинам, выпустила новый карданный вал с крутящим моментом 14 кН и 25 кН для автомобилей «КАМАЗ». В лабораторных условиях были проведены проверки опытных образцов товара, и после положительных результатов опытно-промышленная партия карданного вала с крутящим моментом 14 кН направлена в Набережные Челны. Вердикт «КАМАЗа» ожидают в Чернигове к концу лета.

С апреля 2013 года компания «Украинский кардан» наладила поставки промышленных партий карданных валов с крутящим моментом 25 кН на ОАО «АвтоКраз» г. Кременчуг.

Аэродинамичные багажные поперечины Thule WingBar - новый стандарт тишины

На складе компании «АВИ», официального импортера систем автобагажников шведской торговой марки Thule, появились новые багажные поперечины Thule WingBar, предназначенные практически для всех автомобилей. Это новое поколение бесшумных поперечин, изготовленных по подобию крыла самолета. Как заявляет производитель, данная конструкция обеспечивает новый стандарт тишины, удобства и безопасности.



Верхняя резинка поперечины снижает шум, а усовершенствованная монтажная шкала облегчает сборку и установку багажника. Торцевая заглушка WingPlug прикрывает Т-профиль поперечин. Она легко открывается для установки дополнительных аксессуаров: креплений для велосипедов, лыж и для транспортировки лодок.

Верхняя резинка поперечины снижает шум, а усовершенствованная монтажная шкала облегчает сборку и установку багажника. Торцевая заглушка WingPlug прикрывает Т-профиль поперечин. Она легко открывается для установки дополнительных аксессуаров: креплений для велосипедов, лыж и для транспортировки лодок.



«Автошериф» предлагает Menabo

Компания «Автошериф», специализирующаяся на дополнительном оборудовании для автомобилей, расширила ассортимент. В каталоге появились товары итальянской торговой марки Menabo: багажники, крепления для велосипедов, лыж и сноубордов, которые устанавливаются на крыши автомобилей, на крыши багажников и на фаркопы.



Расширение партнерских отношений у компании STOparts

Компания STOparts - представитель турецких производителей авто комплектующих, заключила договоры с новыми компаниями, производящими запасные части по следующим группам товара:

PTO - коробки отбора мощности, гидронасосы и клапаны для грузовиков;

GMW - турбоагрегаты, крестовины, шкворни, грузовая тормозная система;

OT-SA - вискомуфты, вентиляторы лопасти ARMOR - радиаторы охлаждения для грузового транспорта, спецтехники и тракторов;

CP & MayFren - ремкомплекты суппортов; Prestige & Consan - прокладки двигателя;

TuffSupport - амортизаторы багажника; Ceray - светотехника и оптика;

Gunes - клапаны и комплектующие.

Вместе с еще одним новым партнером - производителем тормозных колодок марок Jurid, ACDelco и Bendix для грузовых автомобилей, компанией Winsafe, STOparts приняла участие в выставке SIA-2013.



Читайте больше на
www.autoExpert.com.ua

Харьковский завод дисковых колес разрабатывает новые модели



Для расширения ассортимента выпускаемых колес с размерами от R13 до R18 на «Харьковский завод дисковых колес» была закуплена и смонтирована новая линия производства Тай-

ваня, изготовленная по голландско-японской технологии корпораций «Фонтнайн» и «Кай Хунг».

С ноября 2012 года на «ХЗДК» стали производить диски для автомобилей «Газель». Сейчас идет активная разработка новых моделей для Daewoo Lanos, Chevrolet Aveo, ЗАЗ Vida.

К преимуществам своей продукции производитель относит:

- увеличенное на один мм ступичное крепление на диске колеса «ХЗДК», что предотвращает его деформацию и разрыв;
- усиленный сварной шов, обеспечивающий повышенную прочность диска;
- закругленный борт колесного диска, способствующий снижению износа покрышки колеса;
- порошковую окраску, повышающую коррозионную стойкость диска в три раза.

Современные технологии, которые используют на производстве, позволяют обеспечивать практически нулевые значения радиального и торцевого биения, перекрывая самые жесткие требования международных стандартов. Корректировка формы колеса осуществляется после сборки диска и обода на специальных калибровочных станках.

Предприятие также применяет новые технологии порошковой покраски.

Ежемесячно ООО «ХЗДК» изготавливает около десяти тысяч единиц продукции, 90% которой идет на экспорт в Россию, Казахстан и Азербайджан.

ООО «Харьковский завод дисковых колес» тел.: (050) 630-72-89, факс: (057) 758-14-39 e-mail: kovach@bigmir.net, web: www.dyvwheel.com.ua

Federal-Mogul представляет обучающий веб-сайт www.fmcampus.eu

Компания «Федерал-Могул» предлагает Вашему вниманию обучающий веб-сайт www.fmcampus.eu, на котором в режиме он-лайн можно ознакомиться с продукцией и брендами компании «Федерал-Могул», их историей, особенностями конструкции и производства деталей двигателя, тормозной системы, рулевого управления и подвески.

Для каждого вида продукции информация представлена в виде модулей различной сложности - вводный, базовый, углубленный.

Кроме этого, Вы можете проверить свои знания, сдав он-лайн экзамен и скачать сертификат, подтверждающий успешное окончание курсов обучения.

Подведены итоги фотоконкурса «WIX и Ваш бизнес»



Первое место **Алексей Прокопенко**

Одобрение фильтров WIX - в глазах клиентов

Новость о присуждении первого места стала приятной неожиданностью.

Вторым местом удостоили работу Александра Шевчука. Его оригинальная фотография демонстрирует, как гармонично торговая марка WIX вплетается в повседневную жизнь. Александр работает более десяти лет с продукцией компании и регулярно следит за новинками торговой марки. Об акции прочитал в журнале и сразу же решил принять в ней участие. Александр хотел не столько выиграть, сколько показать, что WIX не заканчивается на автомобилях. Это целый многообразный мир, и фотография Александра - яркое тому подтверждение.

Третье место у Александра Акатова. Он сумел создать целый натюрморт из товаров торговой марки WIX, и поэтому не оставил судей равнодушными.

WIX-FILTRON подвел итоги первого этапа масштабной АКЦИИ - с 1 марта по 15 мая компания проводила всеукраинский фотоконкурс «WIX и Ваш бизнес».

По условиям конкурса все желающие могли высылать свои фотографии на адрес компании. Каждый участник имел возможность предоставить несколько работ в любом популярном электронном формате.

Стимул участвовать был у всех: победители конкурса могли выиграть сертификат на 2 500 грн. для приобретения бытовой техники, а остальные участники в качестве поощрения получали комплект оригинальной рекламной продукции компании WIX-FILTRON.

Фантазию и творческий подход конкурсантов ничего не ограничивало. Фотографии могли демонстрировать, как фильтры WIX присутствуют в работе, личной жизни, а также в увлечениях продавцов и покупателей этой популярной торговой марки.

Конкурс нашел огромный отклик среди участников авторынга Украины. На почту компании пришло много фотографий. Именно поэтому во время присуждения призов конкурсная комиссия в первую очередь принимала во внимание изобретательность авторов и соответствие теме фотоконкурса.

3 июня были подведены итоги. Первое место единогласно было присуждено Алексею Прокопенко. Его фотография как нельзя лучше показывает



Второе место **Александр Шевчук**

Марка WIX имеет место и в повседневной жизни клиентов.

Личность и Лицо клиентов, которые выбирают продукцию компании WIX-FILTRON. Алексей работает с этой торговой маркой около трех лет. Он побывал на заводе WIX-FILTRON на экскурсии-презентации, видел оборудование, сырье и специалистов, поэтому полностью уверен в качестве продукции WIX. Отдельно Алексей отмечает простоту пользования каталогом и отсутствие задержек в поставке товара.

У Алексея Прокопенко семейный бизнес, поэтому решение об участии в конкурсе принимали вместе с женой и дочерью. Сделали много снимков, но на победу сильно не рассчитывали.

Выбор тематики снимка не случаен. Победитель более десяти лет работает с торговой маркой WIX, поэтому знает все об этой продукции и признается, что продукцию WIX легко предлагать покупателям, так как эти фильтры сочетают в себе отличное качество и приемлемую цену. Бронзовый призер давно увлекается фотографией, но об акции узнал в последний день, поэтому решил не терять время, сделал снимки и сразу же послал их по почте.

Все победители уже получили заслуженные призы. И как обещали организаторы конкурса, все участники также не остались без подарков.

Не упустите шанс выиграть путешествие в США!

Фотоконкурс «WIX и Ваш бизнес» всего лишь часть акции по продаже фильтров торговой марки WIX. Компания WIX-FILTRON напоминает, что у вас еще есть шанс принять участие в полномасштабном мероприятии, которое проводится с 1 февраля по 31 июля 2013 года.

Чтобы выиграть призы, не надо делать особых усилий. На каждой акционной упаковке фильтров есть специальные пункты-баллы. Участники должны всего лишь собрать эти баллы и наклеить их на акционный купон, который нужно распечатать со страницы www.akciya.wix.ua.

На сайте компании есть список всех призов. Участникам остается лишь набрать необходимое количество баллов, указать на купоне выбранную награду и до 31 июля 2013 года послать его на адрес представительства WIX-FILTRON: ул. Правдинская 1-А, г. Красилів, 31000, Хмельницькая область.

Самые активные участники, которые соберут наибольшее количество пунктов-баллов, получат специальный дополнительный приз - экскурсию в США.

Предприятие гарантирует, что ни один из участников не останется без подарков. Вручение призов тем, кто уже прислал заполненные купоны, началось 1 апреля и закончится 30 сентября 2013 года.

HYUNDAI KIA Запчасти опт і роздріб

(067) 531-25-25, (067) 793-00-00, (095) 735-00-21
www.kiaparts.com.ua (on-line наявність на складі)

ВАРИАНТ ЗАПЧАСТИ

• для легковых автомобилей всех марок европейского и корейского производства (больше 100 брендов, 70 000 наименований)
• для грузовых автомобилей, полуприцепов, прицепов и автобусов (3 000 наименований)

Доставка товара (Крым, Херсонская область)

Симферополь (0652) 24-84-83, 24-85-27, 54-81-81, (050) 376-04-54
variant@variant.crimea.ua, www.variant.crimea.ua

Третье место **Александр Акатов**

Оригинальный ракурс на WIX-композицию не оставил автора без награды.



Итальянские фаркопы в Украине



Среди продукции многих производителей, представленных на рынке Украины, непросто выбрать фаркоп, который обладал бы хорошими тягово-сцепными характеристиками и при этом был удобен в использовании. Итальянская компания Umbra Rimorchi - первый в Италии завод, который профессионально занялся производством фаркопов (тягово-сцепных устройств) начиная с 1976 года и по сей день является лидером по производству фаркопов не только в Италии, но и в Европе. Компания находится в промышленной зоне города Перуджа, недалеко от Рима и Флоренции.

Вся продукция Umbra Rimorchi сертифицирована и является гарантом качества и безопасности, так как все фаркопы при изготовлении тщательно тестируются и проходят множество проверок и испытаний. Гарантия на продукцию завода - 2 года.

Фаркопы завод производит нескольких типов (см. фото):

- 1, 4 - горизонтальный быстросъемный;
- 2 - вертикальный быстросъемный на замочке;
- 3 - условно-съемный на двух болтах;



- 5 - съемный торцевой с регулировкой по высоте;
- 6 - фаркопы с усиленными крюками под кольцо.

Основная задача завода - разработка быстросъемных механизмов (1, 2, 4) на все автомобили, так как в Европе не разрешается ездить с фаркопом, когда он не используется.

А вертикальный механизм (2) интересен для тех, кто хочет полностью спрятать фаркоп под бампером. Он разработан таким образом, что при снятии крюка сложно будет узнать, что на автомобиле установлено сцепное устройство. Такие механизмы используются в оригинальных фаркопах, которые по цене в 3, а то и в 5 раз дороже итальянских, а по качеству некоторые даже уступают.

Фаркопы Umbra Rimorchi - это настоящее европейское качество, которое гарантирует надежность, безопасность и долговечность!

В 2013 году наша компания приняла участие в SIA'2013и была награждена дипломом 21-го Киевского международного автосалона.

Umbra Rimorchi Ukraine

официальный дистрибьютор прицепных устройств завода Umbra Rimorchi на территории Украины г. Киев, ул. Казацкая, 126
тел: (044) 257-25-55, (066) 300-22-60
e-mail: info@umbrarimorchi.com.ua
www.umbrarimorchi.com.ua



Особенности эксплуатации и обслуживания кондиционеров - на семинарах DENSO



Компания DENSO провела семинары по системам кондиционирования для руководителей и специалистов СТО. Лектор - старший инженер и ведущий тренер DENSO Europe Герард Маггельсен. В программе рассматривались базовые принципы функционирования систем кондиционирования, типы систем и компонентов, особенности их эксплуатации и обслуживания, виды и типы компрессоров, их конструктивные особенности, основные причины выхода из строя компрессоров и методы их выявления.

Герард Маггельсен ответил на все вопросы присутствующих. Уделил внимание типам масел, применяемых в системах кондиционирования DENSO: привел примеры различных проблем, связанных с использованием неправильных видов масел и добавок в хладагент и рассказал об особенностях нового, экологичного хладагента HF1234yf. Подробно остановился на требованиях к зазору между прижимной пластиной и шкивом в электромагнитной муфте компрессора и необходимости замены ресивера-осушителя.

www.denso.ua

Стартеры и генераторы «Транс Стартер»

На склад компании «Транс Стартер» поступили стартеры и генераторы торговой марки Unipoint на Богдан А-091 и А-092 с двигателями Isuzu 4.6.



«Транс Стартер» работает на рынке Украины 10 лет и специализируется на продаже стартеров, генераторов и комплектующих к ним для легковых, грузовых автомобилей, а также спецтехники зарубежного производства.

«Стартерок» расширил ассортимент

Компания «Стартерок» расширила свой ассортимент. На склад поступили польские бендиксы STEMOT 03003 (аналог Cargo 230073) стоимостью 7.80 евро. Бендикс устанавливается на стартеры Delco Remy, устанавливаемый на Daewoo Lanos, Chevrolet Aveo, Isuzu, Opel, Vauxhall.

К последним поступлениям также относятся:

- реле регулятор напряжения генератора 271940 и 10521828 торговой марки Delco Remy;
- реле регулятор напряжения генератора ARE 1025 и ARE 1024 торговой марки AS;
- реле регулятор напряжения генератора D 4476 торговой марки Transpo.

Оригинальные автозапчасти детали кузова, аксессуары



ПРЕСТИЖТЕХСЕРВИС

РОЗНИЦА:
Киев, ул. Кудрявская, 16
тел.: (044) 227-35-78, 227-35-79
Киев, ул. Вереснева, 24
тел.: (044) 200-72-38, 200-72-40

СТО+ОПТ:
Киев, ул. Павла Усенко, 8
тел.: (044) 351-75-32
(067) 508-18-26

«Генстар» занялась турбоагнетателями



Компания «Генстар», специализирующаяся на продаже и ремонте стартеров, генераторов и компрессоров автокондиционеров, открыла новое направление. Предприятие реализует и ремонтирует турбоагнетателями и комплектующие к ним для легковых, грузовых автомобилей и сельхоз техники. «Генстар» предлагает турбоагнетателями европейских марок Garret, KKK, Toyota, Holset, Schwitzer. В наличии также имеются более дешевые аналоги китайского производства.

Акция на ремонт турбоагнетателей



Компания «Турбоклассик», специализирующаяся на капитальном ремонте турбоагнетателей для легковых и грузовых автомобилей Toyota, Garrett, KKK, Hitachi, Holset, IHI, Mitsubishi, Schwitzer проводит акцию. До конца лета стоимость ремонта турбоагнетателей с гарантией один год всего 2 500 грн. Диагностика проводится бесплатно.

Новые позиции в «Мастер Сервис»



Компания «Мастер Сервис», специализирующаяся на продаже б/у запчастей для автомобилей европейского и японского производства, а также для коммерческих автомобилей европейского производства регулярно пополняет ассортимент запчастями, закупаемыми в Европе.

За последнее время склад компании пополнился свыше 1300 позициями на автомобили торговых марок Alfa Romeo, Audi, BMW, Chevrolet, Citroen, Daewoo, Fiat, Ford, Honda, Hyundai, Iveco, KIA, Lancia, Maxda, Mercedes, Mitsubishi, Nissan, Opel, Peugeot, Renault, Skoda, SsangYong, Subaru, Toyota, VW.

«Тонус авто» расширяет ассортимент брендов и товарных групп

На склад компании завезли тормозные колодки и диски, датчики износа, барабаны и другие детали торговых марок TRW, Zimmermann, Textar, Brembo, ABE. Также поступили детали подвески, амортизаторы и рулевого управления Lemfoerder, Sachs, Kayaba и новая партия пневмоамортизаторов Delphi, в том числе пневмомодули на автомобили Range Rover Sport, BMW X5.



SAV DIESEL
Украина, Киев, ул. Фрунзе, 47
(067) 788-33-39 Алексей, (067) 396-99-65 Александр
E-Mail: savdiesel@gmail.com, www.sav-diesel.com.ua

Читайте больше на
www.autoExpert.com.ua

Бесключевые обходчики иммобилайзеров от «Фортин Украина»



Компания «Фортин Украина» представила бесключевые обходчики иммобилайзеров канадского производства Fortin Electronic Systems. Приборы позволяют поставить автосигнализацию с автозапуском без деактивации иммобилайзера.

Evo-Ride -модуль обхода, работает с 40-битными и 80-битными кодировками ключа для автомобилей Ford, Lincoln, Mercury, Jaguar, Mazda, Toyota, Lexus и Scion.

Key-Override-All - объединение различных модулей обхода, выполненное в едином устройстве, совместимое более чем с 900 автомобилями 1998-2011 г. в. Поставляется предварительно запрограммированным и самостоятельно обучается автомобилю в процессе установки.

Evo-All - комбинированный модуль обхода и интерфэйсный модуль. Наличие десяти отдельных коммуникационных портов обеспечивают функциональность для каждой поддерживаемой модели автомобиля.

GPS «Видис» для всех видов транспорта

Компания «Видис», специализирующаяся на внедрении и технической поддержке систем GPS мониторинга и контроля топлива, начала испытания нового компактного автомобильного GPS трекера GV-320. Размеры устройства позволяют размещать его в грузовых и легковых автомобилях, а также на мотоциклах.

В системе GPS мониторинга «Видис» применяются современные и надежные бортовые GPS трекеры украинского производства. Они имеют встроенный аккумулятор с зарядом от 5-ти до 24-х часов; внутреннюю память от 11000 до 64000 точек; встроенный гироскопический датчик курсовых и боковых ускорений; вход для цифровых и аналоговых датчиков. Информация о движении и состоянии транспорта отображается с помощью WEB сервиса (WEB интерфейс) или диспетчерского программного обеспечения.



Контроль защиты автомобиля со смартфона

На выставке SIA-2013 компания «МСС», специализирующаяся на производстве автомобильных охранных систем, автоэлектроники, жгутов проводов и систем управления дорожным движением, представила концептуальную версию новой охранной системы Magnum-9. Массовое производство и появление анонсированной модели в широком доступе ожидается в середине осени 2013 года.

Также на выставке были представлены усовершенствованные модели Magnum 8-й серии, которые позволяют осуществлять управление охраной автомобиля наглядно, при помощи смартфона с операционной системой Android или iOS.

Во время выставки компания «МСС» провела акцию для посетителей своего стенда. Все присутствующие, которые согласились с тем, что управление с помощью телефона удобней использования обычного брелка, приняли участие в акции. В конце дня рукой ребенка был определен победитель. Обладателем охранной системы Magnum стал Андрей Яхновский из Киевской области. По словам представителей «МСС», сразу же после выставки он установил охранную систему Magnum на свой автомобиль.



Читайте больше на www.autoExpert.com.ua

У вас возникли проблемы с турбиной?



Компания «ТУРБО-БОСС» - лауреат конкурса «Золотая фортуна» и национального бизнес-рейтинга «Лидер отрасли 2012»

- Мы принимаем в ремонт не только турбину. Важно знать, почему у Вас возникли проблемы с ней. Для этого нами разработана эксклюзивная методика диагностики реального состояния цилиндропоршневой группы автомобиля в динамике.
- Наш опыт ремонта турбокомпрессоров - более 12 лет. Выполняем самые сложные механические работы по ремонту, тюнингу и модернизации с использованием самых современных технологий и материалов.
- При ремонте используются новые материалы, которые позволяют увеличить срок службы турбокомпрессора.
- Мы предлагаем только новые комплектующие к турбинам!
- Ремонтируем турбины всех типов, в том числе для грузовых автомобилей, сельхозтехники, водных мотоциклов.
- Ремонтируем самые безнадежные турбины для автоспорта.

У нас установлено сертифицированное в Евросоюзе

- по ISO 1940 оборудование 2012 года. Оно позволяет:
- Диагностировать турбины.
- Настраивать и тестировать электронные системы управления турбинами.
- Настраивать и тестировать клапаны управления турбиной на стендах, которые являются единственными в Украине.
- Проверять на оборотах до 200000 об/мин с выдачей сертификата образца ЕС!
- Продаем новые турбины с тестированной проверкой и сертификатом ЕС. В наличии имеется обменный фонд восстановленных турбокомпрессоров. Турбины есть в наличии и под заказ.
- Гарантия от 1 до 5 лет без ограничения пробега!

Сколько времени ремонтируется турбина?

Основа ремонта - это комплектация турбины.

У нас большой склад новых фирменных запчастей.

Поэтому ремонт может занять минимум времени:

- Разборка турбины - 15 минут
- Мойка - 15 минут
- Измерение исходных размеров - 15 минут
- Правка и шлифовка - 15 минут
- Балансировка - 15-20 минут
- Сборка - 20 минут
- Проверка на стенде - 15 минут
- Настройка клапана - 10 минут

Итого: 2 часа!

Это не фантастика, а реальность!

Хотите проверить? Ждем Вас с радостью. Вы можете присутствовать при ремонте и видеть весь цикл проверки и настройки на стенде.

Несколько правил о выборе фирмы по ремонту турбин:

1. Исследуйте рынок услуг по ремонту турбин.
 2. Узнайте цену и сроки выполнения ремонта.
Турбину можно отремонтировать в течение одного дня!
 3. Чем фирма может подтвердить качество выполняемых работ - Вы платите деньги, и должны знать - за сертифицированное изделие или подделку...
 4. Посетите, по возможности, фирму и убедитесь в наличии сертифицированного оборудования.
 5. Располагает ли компания новыми комплектующими.
 6. Можете ли Вы присутствовать при ремонте и настройке турбокомпрессора.
 7. Выдается ли сертификат с характеристиками турбокомпрессора и гарантийный талон.
 8. Ознакомьтесь с условиями установки, запуска, обкатки и эксплуатации турбины.
 9. Вы должны получить компетентные ответы на все вопросы.
- Только после этого можно доверять фирме!**



TURBO BOSS

г. Киев, пр-т А.Вернадского, 36-а
тел.: (044) 422-95-01, 422-95-02, (067) 760-16-55, (050) 987-78-01
e-mail: viktor_bondar@online.ua, www.turboboss.ua



АВТОЗАПЧАСТИ ДЛЯ КОРЕЙСКИХ АВТОМОБИЛЕЙ

Официальный дистрибьютор ведущих корейских производителей автозапчастей

MANDO

Амортизаторы

Samsung Brake

Тормозные колодки

FAV

Фильтры, детали двигателя, подвески и тормозной системы

YUUM TECH

Детали подвески

PHG

Резино-металлические детали подвески

DRB

Ремни

PHC Valeo

Элементы сцепления, ролики, в/в провода, тормозные диски, помпы



Профессионализм в бизнесе автомобильных запчастей
ООО «КИК АВТО», тел.: (044) 200-40-97, info@kikauto.com.ua, www.kikauto.com.ua



Комфорт в автомобиле в любое время года

Сервисный центр «Герук и К» – лидер в решении проблем климатизации любого автотранспорта

15 летний опыт - лучшая гарантия качества сервисного обслуживания

У Вас возникли проблемы с отопителем?

- установка автономных отопителей немецких производителей Webasto, Eberspächer
- компьютерная диагностика всех марок отопителей
- ремонт отопителей оригинальными запасными частями Webasto, Eberspächer
- гарантийное и постгарантийное обслуживание
- шеф-монтаж и обучение специалистов установке и ремонту автономных отопителей, кондиционеров



Источники тепла в автомобиле и их преимущества

Воздушные отопители

- быстрое нагревание воздуха в салоне без запуска двигателя
- низкое потребление электроэнергии
- низкий расход топлива
- плавное регулирование температуры
- система безопасности и комфорт водителя

Жидкостные отопители

- двойная польза: предварительно прогретое внутреннее пространство «плюс» прогретый мотор
- распределение теплого воздуха через собственные воздушные каналы автомобиля
- дистанционное управление с мобильного телефона
- система диагностики и самоконтроля

Автомобильные люки Webasto для дооборудования

- комфорт и свежая атмосфера в салоне
- выгодная цена
- современный дизайн
- удобство управления
- качество с гарантией
- шеф-монтаж и обучение специалистов по установкам

Подготовка автомобиля к летнему сезону

- установка, обслуживание и ремонт автокондиционеров на автомобили отечественного и зарубежного производства
- установка, обслуживание и ремонт автомобильных холодильных установок
- автономные кондиционеры для коммерческого транспорта
- кондиционеры для спецавтомобилей и сельхозтехники
- крышные кондиционеры для микроавтобусов
- антибактериальная обработка систем кондиционирования



Сервисный центр ООО «Герук и К»

г. Черкассы, ул. Сурикова, 12/3, тел.: (0472) 710-800, 710-801, сервис: (0472) 504-024, (098) 661-61-61

У «Ювенты» - оборудование и инструмент SkyRack



Компания «Ювента», специализирующаяся на поставках оборудования для АЗС, нефтебаз и автомоек, заключила дистрибьюторский договор с английской компанией SkyRack и открыла новое направление по поставке оборудования и инструмента для автосервиса.

SkyRack - это подъемное оборудование Basic и Professional, шиномонтажное, балансировочное и оборудование для замены масла, различные прессы, установки и стеллажи, а также рихтовочное и покрасочное оборудование. В мае на Украину была завезена пробная партия продукции SkyRack, в сентябре ассортиментный ряд будет представлен полностью.

Ожидаем новый стенд для проверки генераторов и стартеров от «Автоники»



Одесская компания «Автоника», занимающаяся разработкой и производством оборудования для диагностики и ремонта стартеров и генераторов, сняла с производства стенд проверки генераторов и стартеров AST-55, который предназначался для проверки работоспособности и определения эксплуатационных характеристик автомобильных генераторов и стартеров с рабочим напряжением 12 и 24 вольт. Ей на замену пришла новая модель ASG-012, которая была представлена на выставке SIA-2013. Однако компания отложила ее массовое производство из-за желания усовершенствовать и доработать. Выход в свет новинки от «Автоники» ожидается летом. Так заявлено на сайте компании.



Теппесо - лучший поставщик John Deere

За разработку встроенной каталитической системы снижения (SCR) и смешивания, входящей в состав системы Tier 4 Final окончательной обработки выхлопных газов для дизелей, признала John Deere компанию Теппесо Inc. лучшим поставщиком 2012 года.

Награда присуждается избранной группе поставщиков, которые продемонстрировали применение инноваций в продукции или услугах. Кандидатов выбирают исходя из четырех факторов: креативность, применимость, сотрудничество и окончательный результат.



YIGIT AKU - новые АКБ на рынке Украины

Предприятие «МИ-БАТ» представило новую торговую марку аккумуляторов - YIGIT AKU. Ассортимент включает в себя различные модели аккумуляторов для легкового и коммерческого автотранспорта, транспортных средств для инвалидов и аккумуляторы для гибридных автомобилей, а также электромобилей.



Предприятие «МИ-БАТ» существует всего лишь один год на украинском рынке. В этом году компания впервые была представлена на выставке SIA-2013. Является официальным дистрибьютором турецкой компании YIGIT AKU на территории Украины. Компания формирует дилерскую сеть и рассматривает все предложения для сотрудничества.

Сервис в Акумаркете NRG - бесплатно и оперативно

Компания NRG запустила новую услугу «Акумаркет» - обеспечение клиентов выгодными ценовыми предложениями и предоставление послепродажного сервиса и услуг по аккумуляторам для всех типов техники.



На базе «Акумаркетов» NRG Киева, Донецка, Одессы, Симферополя и Евпатории работают сервисные центры для решения вопросов, связанных с эксплуатацией и обслуживанием аккумуляторных батарей. В течение 15 минут можно бесплатно пройти полную диагностику аккумуляторной батареи и электрооборудования автомобиля (правильность работы стартера и генератора) и получить официальный бланк сертификата с заключением и рекомендациями.

Новые фильтры от «НПП «Альфа»

Украинское «Научно-производственное предприятие «Альфа», специализирующееся на производстве фильтров для легковых и грузовых автомобилей, сельскохозяйственных машин и другой техники, представила на выставке SIA-2013 24 новые позиции фильтров. Фильтры очистки воздуха - для легковых автомобилей Audi, Seat, BMW X5, BMW X6 и грузовых Scania и Volvo. Салонные фильтры - для Peugeot 206, Chevrolet Aveo, Nissan X-Trail, Nissan Qashqai, Citroen C4. Масляные - для Lexus, Toyota, Volkswagen, Opel, Kia Motors, Mazda, Mitsubishi, Ford, Seat, Renault, Suzuki, Saab, Isuzu. Все новинки освоены в марте-мае 2013 года.



JP Group - эксклюзивный дистрибьютор Quinton Hazell



Компания JP Group a/s - поставщик запчастей для немецких легковых автомобилей и малотоннажного коммерческого транспорта, решила включить в свой ассортимент запасные части для автомобилей других стран Европы и Азии. Для этого JP Group купила активы и предприятия компании QH (Quinton Hazell) и заключила лицензионное соглашение с Tetrosyl Group UK, которая недавно приобрела действующие во всем мире права интеллектуальной собственности QH. По условиям этого соглашения, JP Group становится эксклюзивным дистрибьютором Quinton Hazell в 27 странах, в том числе Германии, Австрии, Швейцарии, Польше и всех русскоговорящих государствах СНГ, а также в странах Скандинавии и Прибалтики.

Читайте больше на www.autoExpert.com.ua

Handlorex выкупила права на шины Diplomat



Польская компания Handlorex, крупнейший польский дистрибьютор шин, выкупила права на бренд Diplomat - польскую торговую марку, принадлежавшую концерну GoodYear. Handlorex имеет разветвленную дилерскую сеть по всей территории Польши, а также более сотни разнопрофильных фирм, объединенных в Группу Handlorex.

С 2013 года в Украине работает дочерняя компания - «Хандлопекс», которая сегодня предлагает шины и камеры Matador, Barum, Continental, Uniroyal, Gislaved, Semperit, Mitas, Cultor, Alliance, а также Diplomat.

Новые диски марки Techline

Компания «Концепт-Груп», являющаяся официальным представителем российского завода «Азов-Тэк» пополнила свой ассортимент новой торговой маркой литых дисков NEO с оригинальными параметрами для новых гарантийных автомобилей. Все параметры дисков: размер, ширина обода, вылет и диаметр центрального отверстия, полностью соответствуют аналогичным параметрам оригинальных колесных дисков.

В каталоге представлены модели легкосплавных дисков R 13-18, изготовленные по технологии низкого давления, которая способствует достижению легкости и высокой механической прочности дисков марок Techline и NEO.



Защитные декоративные наклейки от ООО «Полигон-Авто»



Ведущий производитель дополнительного автомобильного оборудования в Украине ООО «Полигон-Авто», выпускающее защиты моторного отсека, тягово-сцепные устройства, распорки передних стоек, защитно-декоративные сетки радиатора, защитно-декоративные наклейки, а также парковочные барьеры, обновило ассортимент. Теперь компания предлагает защитно-декоративные наклейки на задний бампер автомобилей Chevrolet, Ford, Hyundai, Kia, Mazda, Renault, Skoda, SsangYong, Suzuki, Toyota, Volkswagen и ЗАЗ.

«Трек» на иномарки



Компания «Трек», специализирующаяся на производстве элементов подвески и рулевого управления для автомобилей ВАЗ, ГАЗ и Москвич, взяла курс на завоевание рынка запчастей на иномарки. Уже в этом году в прайс листе их украинского представителя компании «Крон-Авто» можно найти запчасти на

автомобили Lanos, Logan, Lacetti, Accent и Aveo. Причины тому две: стагнация родного для трековского ассортимента рынка и активный курс Миасского завода на зарубежные конвейеры, для вхождения на которые запущены программы технического перевооружения для соответствия мировым стандартам.

Новинки Nissens

«Ниссенс-Украина», дочерняя компания Nissens Kolerfabrik A/S, расширила ассортимент: - радиаторами на автомобили Hyundai I20, Kia Venga, Nissan King Cab/Pick Up, Opel/Vauxhall Insignia, SAAB 9-5;

- кондиционерами на BMW 1 series f20, BMW 3 series F30, BMW 5-6S7 series f10-f01-f02, BMW x3 f25, Chrysler PT-cruiser, Toyota Corolla, Volkswagen Beetle.

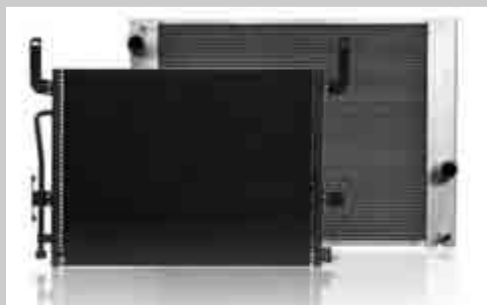

Читайте больше на www.autoExpert.com.ua

Автокомпоненты

стр. 16

Самурай

Yokohama - достаточно известная и в мире, и в Украине марка шин. Но у нас известная во многом благодаря тому, что устанавливается на конвейерах многих японских марок автомобилей. А продвигаться активно на рынок вторичных продаж стала не так давно. Редакция обратилась с предложением к представителю марки предоставить комплект шин на ресурсный тест. Итак, на нашем Hyundai Getz - Yokohama C.Drive 2 AC02 размером 185/60R14 82H.

Обещают

Начнем с заявлений производителя. Летние шины Yokohama C.Drive 2 для легковых автомобилей можно отнести к категории «дождевых». При производстве данной модели акцент был сделан на качество сцепления с мокрой трассой и легкость в управлении. Качественно новой степени сцепления с мокрой и сухой дорогой способствует новый состав резиновой смеси «Micro Flexible Compound». Асимметричный рисунок протектора, названный «Full Logic Tread Pattern», соответствует концепции «пожизненного комфорта» компании Yokohama. Суть её заключается не только в качественном сцеплении с мокрой трассой, но и в полном отсутствии шума во время езды в течение всего срока эксплуатации шин.

Проверили

Действительно, резина довольно мягкая, и как следствие - цепкая. Приемлемый уровень мягкости сохраняется при любой температуре воздуха - шины не «дубеют» при снижении температуры и не «плывут» в жару. Часто мягкость оборачивается валкостью в управлении. Не в случае с C.Drive 2! Управление стало наоборот более чувствительным. Шины превосходно держат дорогу, как на сухом, так и на мокром асфальте. В поворотах - просто супер! Сцепление с асфальтом настолько хорошее, что с пробуксовкой и не всегда тронешься. Тормозит тоже великолепно - ABS действительно перестала работать. Боковой корд тоньше обычного, и шина немного легче чем её конкуренты. Это огромный плюс! Но при этом боковина достаточно упругая. Швы и жесткие неровности асфальта «глотаются», слышны лишь хлопки.

И еще - шины действительно не шумят.

Комфорт и управляемость, как известно, во многом зависят от низкой подрессоренной массы. Т.е. - ставьте легкие



Новые тормозные компоненты от «ЕБС Брейкс Украина»



«ЕБС Брейкс Украина» представила новинки ассортимента тормозных дисков и колодок EBC. На склады компании и «Центра тормозных компонентов» поступили:

- тормозные диски для Toyota Land Cruiser 200 и Lexus LX570;
- передние тормозные диски для Acura MDX и ZDX;
- тормозные диски для Toyota Camry V40 и V50;
- тормозные диски для Infiniti FX50 и G37 sedan AWD;
- тормозные диски для Lexus GS300 и GS350.

EBC Brakes - это тормозные диски и колодки для автомобилей всех типов, мотоциклов, велосипедов и поездов. В ассортимент тормозных компонентов входят: тормозные диски Premium с колодками Ultimax для размеренной езды, диски USR и Turbogroove с накладками Green либо Red stuff для активного передвижения, спортивные колодки Yellow и Blue stuff.



шины и легкие диски. Последнее уже стало нормой - на летний сезон устанавливать легкосплавные диски. Очевидно, что и мы нашли партнера нашим шинным испытаниям - украинское предприятие, производящее легкосплавные диски по торговой маркой Disla. Они стали отличным антуражем испытываемой резине. Нареканий на качество дисков (коих у нас в редакции 4 комплекта для разных автомобилей) у нас нет, вид автомобиля всегда преобразуется в лучшую сторону. При установке на диски Disla шины сели очень хорошо, масса грузиков - минимальная.

Мало кому все равно, как выглядит его автомобиль. И красота шин в этом вопросе играет не последнюю роль. Эта модель Yokohama действительно смотрится и украшает автомобиль.

«Собачий» тест

Частенько журналиста забрасывают в неожиданные места, где можно оказаться в неожиданной ситуации. Суть этой прописной истины для меня оказалась весьма очевидной во время поездки в Севастополь. Ехал под бодрые, но лишённые всяких эмоций подсказки GPS навигатора. Поздно вечером, проезжая Инкерман, искоса посмотрел на городок, и, возвращая взгляд на дорогу, в свете фар буквально перед автомобилем увидел нечто красное и блестящее. Я и опомниться не успел, как рефлексы автоспортсмена сработали быстрее, чем мозг успел осознать, что это большая, абсолютно черная собака вальяжно переходит дорогу, широко распахнув пасть. Скорость составляла 65-70 км/ч, асфальт сухой и ровный, Yokohama не издала ни звука, очень четко отработав повороты руля как при «лосином тесте».

Конечно, это не полноценный «лосиный тест» с замером предельной скорости. Но кому нужны сухие цифры на бумаге? Важнее всего ощущение уверенности, что ваш автомобиль не выбросит в кювет при резком маневре. В Yokohama Drive 2 я теперь уверен - не выбросит!

Самурай

Самурай - от глагола saberu, в дословном переводе с японского означает «служить, поддерживать». Самураи были не только воинами-рыцарями. Они были и телохранителями своего даймё или сюзерена, и слугами в повседневной жизни.

Yokohama проявила самурайский характер в полной мере. На мой взгляд, она отлично служит, великолепно удерживая автомобиль на дороге в любых штатных и нештатных ситуациях.

Александр Кельм

Официальные дистрибьюторы шин Yokohama:

«Интершина», www.intershina.com.ua

«Омега-Автопоставка», www.omega-auto.biz

Тормозные колодки Dafmi с датчиком износа

Тормозные колодки D397E марки Dafmi, предназначенные для современных микроавтобусов Citroen Jumper, Fiat Ducato, Peugeot Boxer и производящиеся по технологии Save Disc Technology, оснащены датчиком износа. Производитель заявляет, что в зависимости от модели автомобиля и условий его эксплуатации, эти колодки снижают износ тормозного диска в 2-4 раза.



Запчасти на Chery Amulet в «Пропер Авто»

Представитель турецкого завода Proper, специализирующегося на производстве запасных частей на коммерческие авто Isuzu, «Богдан», «Эталон», «Тата», компания «Пропер Авто» завезла запчасти на автомобиль Chery Amulet. По словам компании, новые запчасти выполнены в лучших традициях завода-производителя и обладают отличным соотношением цена-качество.





Автомойки самообслуживания - наверное, самый молодой тип бизнеса в украинском автосервисе. Бесспорно, новые пенные технологии мойки скоро вытеснят «щетку и тряпку», но главное в них - клиент сам отвечает за качество услуг, а владельцу не приходится контролировать работу подчиненных и тратить время на ведение этого бизнеса. О своем опыте и перспективах таких моек рассказывает владелец первой в Украине мойки самообслуживания Александр Бойчук, г. Ровно.

Александр Бойчук, владелец моек самообслуживания, г. Ровно:

«Викос» предоставляет законченный объект, гарантирующий бесперебойную работу»

С ручными мойками я работаю уже более 15 лет, последние четыре года тесно сотрудничаю с представителями компании «Викос» - покупал у них оборудование, а теперь беру расходные материалы. Когда мне предложили построить мойку самообслуживания, сомнений особо не было. Дело это новое, подумал, стоит рискнуть. Теперь вижу, что не ошибся.

Сомнений не было еще по одной причине - опыта в «моечном» бизнесе у меня предостаточно, поэтому интересовали не экономические показатели, а чисто технические вопросы, с которыми придется сталкиваться на практике. На многие из них я получил ответ, а некоторые совместно решались в процессе работы. Но главное - мне предложили комплексное решение: от проекта до пуска и обслуживания. Я увидел, что «Викос» не просто продает оборудование, а делает так, чтобы человек, «не изобретая велосипед», получил законченный объект и работал «без головной боли». Вот так я и построил первую мойку самообслуживания - компания «Викос» выполнила проектные работы с привязкой к имеющейся территории, построила мойку и установила оборудование.

Следует отметить, что это была первая мойка самообслуживания в Украине, поэтому она выполняла еще и тестовую функцию. Ведь чтобы продавать качественный товар, «Викосу» необходимо было опробовать оборудование, протестировать его на корректную работу. Любое устройство может прекрасно функционировать час, три, пять, неделю, месяц, а что будет, к примеру, через полгода - год? Естественно, не обошлось без сбоев. Что-то начинало работать некорректно - я находил причину, звонил на «Викос», а они решали, как устранить проблему. Затем привозили другое устройство, я тестировал, вопросов уже не возникало. Многие неполадки устранялись через Интернет, путем обновле-



ния программы или перепрошивки ПО. Вот так, как говорится, путем «проб и ошибок» все доводилось до высокой степени надежности. На сегодняшний день у меня четыре мойки самообслуживания (пятая и шестая строятся), сейчас не вспомню, когда последний раз приходилось обращаться к специалистам «Викоса» с вопросами некорректной работы комплекса.

Так уж получилось, коль это тестовая мойка, был выбран оптимальный вариант на шесть постов с полным комплектом оборудования. (Эта цифра «шесть» осталась у меня и на последующих мойках.) Организация, строительство и доводка первой мойки заняли больше года. (Последующие строились в течение трех месяцев.) Не доставила хлопот и реклама. Просто первые два дня мы предоставляли услугу бесплатно. А учитывая, что мойка расположена около заправочной станции, «сарафанное радио» сделало рекламу лучше газет, радио, телевидения и баннеров. На полную мощность мойка заработала спустя полтора часа после открытия. И «отбоя» от калиентов не было. Специфика самой мойки самообслуживания такова, что очередь движется довольно быстро. Одновременно моется шесть автомобилей, каждый - по 5-10 минут. Получается, что каждые 1-2 минуты с мойки выезжает одна машина. Вот и представьте пропускную способность. Пока человек сходит, купит жетон - его очередь уже подошла.



Многих интересует, что приносит такой бизнес, какова рентабельность. Судите сами - сегодня у меня четыре мойки самообслуживания, строю пятую и шестую. К этому стоит добавить, что на трех мойках у меня работает лишь один человек, который ездит и убирает. Эти мойки расположены около заправочных станций, где постоянно есть заправщики, поэтому содержать персонал нет необходимости, да и видеонаблюдение помогает. Лишь на одном объекте есть оператор, который следит за чистотой и порядком. А все управление, учет и контроль осуществляю сам. Достаточно на телефоне зайти в Интернет, чтобы через видеоканалы посмотреть, что делается на постах, проверить количество поступивших денег, остаток расходных материалов, корректность работы оборудования и прочее. Скажу о другом, как для Ровно, четыре мойки предостаточно. Сегодня уже чувствуется насыщение рынка, потребитель выбирает, где удобнее, очередей практически не возникает. Поэтому пятая строится уже в Ивано-Франковске, а шестая - в Луцке.

Теперь, спустя три года с момента запуска, вспоминается, как люди с недоверием относились к подобной затее. Это сегодня можно на Ютубе посмотреть, как работает мойка, а тогда, услышав, что автомобиль можно мыть при минусовой температуре, они смотрели на меня как... Но когда увидели, что это действительно работает, изумлению не было предела. Сейчас автомобилистов Ровно мойками самообслуживания не удивишь. Сегодня многие стараются найти пути расширения собственного бизнеса, но, как и прежде, услышав о мойке самообслуживания, относятся к ней с недоверием. Думаю, мой рассказ развеет чьи-то сомнения».

Анатолий Гребенюк

Мапара экономит воду

ТСК «Антарес» представляем профессиональное многофункциональное оборудование производства компании «Manara Group» (Италия), способное осуществить комплексную мойку и уборку мощной струей водяного пара, где совмещаются высокая температура и давление. Поставляемое оборудование способно в 10-ки раз снизить расход воды, ускорить процесс мойки, исключить использование химических средств и при этом значительно повысить качество очистки используя передовые технологии очистки паром.



Таким паром легко выполняется мойка и полировка, поверхность дезинфицируется, очищаются любые загрязнения (масляные и битумные пятна, следы насекомых, не говоря уже о пыли и грязи), при этом пар абсолютно безопасен для лакокрасочных покрытий, а использование моющих химических веществ, требуется лишь в самых исключительных случаях. Очистка происходит на микроуровне - пар, подаваемый под давлением, выбивает молекулы грязи, что исключает повреждение покрытия. Пар высокого давления легко проникает в любые щели и труднодоступные места, куда сильно затруднен доступ любыми другими средствами.

Когда чистка салона автомобиля осуществляется паром с температурой выше 140°C, не нужны химические средства, расход воды минимален - пар очищает, дезинфицирует, освежает, осуществляет полное удаление запахов, а его проникающая способность гораздо выше, чем при традиционных способах. Пар безопасен для любых материалов: кожа, велюр, пластик, резина, стекло.

Сферы применения оборудования: автосалоны, автосервисы и СТО, автомойки, химчистки, предприятия общественного транспорта, автопредприятия и др.

«Антарес»

тел.: (050) 484-04-42, (067) 973-18-28
www.tsc-antares.com

Акции на автосервисное оборудование от «Стан-Комплект»



До 1 сентября 2013 года компания «Стан-Комплект» реализует оборудование по акционному ценам. Стенд для восстановления геометрии кузовов Modena Universal предлагается за 135 000 грн.

Акция распространяется и на шиномонтажные участки для обслуживания колёс легкового транспорта:

- комплект поставки из полуавтоматического шиномонтажного станка Flying BL503 и балансировочного станка Flying SBM 99A реализуется за 17 000 грн.

- комплект из автоматического шиномонтажного станка Flying BL505, балансировочного станка Flying SBM 99A, гидравлического ножничного подъемника Modena MO-600MR, настольного вулканизатора Skywin DB-08 и двух подкатных домкратов грузоподъемностью 3 т и 3,5 т предлагается за 43 600 грн.

СП «Стан-Комплект»

Киев, тел.: (044) 536-04-90, 536-04-88
www.stankom.com



Читайте больше на
www.autoExpert.com.ua

Оборудование для ремонта шин легковых и грузовых автомобилей UNI-TROL (Польша)

Шиномонтажный станок JANKA K+K автомат два технороллера
10"-24" - внешнее крепление
12"-26" - внутреннее крепление

Украина, г. Одесса, ул. Бугаевская, 35, офис 110
тел. 048 738 07 57, тел. Факс 048 738 03 05
www.forward-odessa.com.ua
e-mail: forward-odessa@ukr.net

Real service

ОБЛАДНАННЯ для СТО та АВТОСЕРВІСУ ПІДЙМАЧІ ВІД ВИРОБНИКА

ТОВ «РіалСервіс»
18000, м. Черкаси, вул. Одеська 50, оф. 301
т/ф.: (0472) 664539
т.: (0472) 384202
м.т.: (067) 4706222
e-mail: realservice@ukr.net
www.realservice.cl.ua

С увеличением числа электронных компонентов в транспортных средствах растет и число возможных ошибок. Без диагностических систем поиск неисправностей подобен поиску иголки в стоге сена. Компактный прибор Spooer+ представляет собой инновационное поколение диагностики транспортных средств.

Комплексный бортовой регистратор

Встроенный регистратор является одним из основных достоинств новой системы. При возникновении проблемы достаточно нажать кнопку на приборе для установки соответствующей метки.

Специалист имеет быстрый обзор необходимых данных



в виде графика или в отдельной системе координат с цветом дифференциации соответствующим пунктам. Пользователь также получит информацию не только о текущем состоянии системы, но и через многоцветные светодиоды не упустит некоторые детали диагностики неисправностей.

Для каждого диагностического процесса важно надежное энергообеспечение. Для того чтобы исключить возможность отключения блоков из-за понижения напряжения, Spooer+ сообщает сервисному персоналу о состоянии АКБ автомобиля через цветовую LED подсветку и дисплей на экране. Зеленый цвет загорается при напряжении выше 11,5 вольт, оранжевый - от 10,5 до 11,5 вольт, красный предупреждает о напряжении ниже 10,5 вольт.

Оптимальное удобство в обращении

Разработчики Spooer+ позаботились и о практичности прибора. Заменить диагностический кабель можно без вскрытия корпуса и перепайки плат. Антенна Bluetooth размещена внутри устройства и передает сигнал на 30 метров. USB порт, микро SD карта памяти на 2 Гб и картридер закрываются резиновой крышечкой.

Встроенная светодиодная лампа облегчает поиск диагностического процесса на автомобиле. Вместо схематических изображений, поиск возможно осуществлять с помощью фотографий в программе.

Также добавилась возможность выбора автомобиля по VIN коду.

Прорезиненный корпус прибора обеспечивает адгезию с деталями без опасности их повредить. Кроме того, Spooer+ имеет прорезиненный кронштейн до 350 градусов вращения, что позволяет безопасно и эффективно установить устройство в разных местах.

По всем вопросам обращайтесь к Руководителю проекта WOW! Андрею Дикуну, тел. 050-387-08-68, e-mail: a.dikul@wurth.com.ua



Сергей Ковальчук, владелец автосервисного комплекса «32 км» (Житомирское шоссе):

«В обслуживании и ремонте оборудования неразумно полагаться лишь на собственные силы»

Приобрести оборудование для СТО сегодня не проблема - достаточно определиться с желаемыми характеристиками и соотношением цена/качество. Но приобрести - это, как говорится, полдела. Важны ведь еще ремонтпригодность, наличие запасных частей и расходных материалов к конкретной модели, а также специалисты, способные квалифицированно выполнить обслуживание и ремонт этого оборудования. Можно подготовить собственного механика и выписать деталь «из-за моря», а можно просто обратиться в фирму, которая не только продаст, установит и наладит станды, подъемники и пр., но и обеспечит обслуживание на весь период эксплуатации. К одной из таких компаний относится «Гарант-Автотехник-2». Опытот сотрудничества с ней делится владелец автосервисного комплекса «32 км» (Житомирское шоссе) Сергей Ковальчук.

Всем известно, что неработающее оборудование - это убытки станции техобслуживания. Но если в городе у владельца автомобиля есть возможность обратиться на другую СТО, то в наших «придорожных» условиях он становится заложником ситуации. В результате страдают все: и СТО, и клиент. А еще - репутация фирмы. Вот и приходится делать все возможное для предотвращения поломки оборудования и его простоя.

Еще на начальном этапе работы, выбирая станды, подъемники и другую оснастку, мы учитывали их ремонтпригодность, а главное - наличие предложения по обслуживанию и ремонту у нас в Украине. Причем не только в гарантийный период, а на протяжении всего срока эксплуатации.

Откровенно говоря, жизнь сама подсказала выход из ситуации. С самого начала мы сами закупали продукцию компании Beissbarth. А с 2002 года работаем с компанией «Гарант-Автотехник-2» которая занималась продажей, обслуживанием и ремонтом оборудования немецкого производителя Beissbarth. Таким образом, наше сотрудничество получило новый виток, дополнившись сервисным обслуживанием и ремонтом этого оборудования.

Со временем к стандам Beissbarth присоединилась и продукция Nussbaum, OMA, Bosch, в основном купленная у наших партнеров «Гарант-Автотехник-2». И теперь почти все оборудование обслуживается и ремонтируется этой компанией. А это ни много ни мало грузовой шиномонтажный и балансировочные станды, два легковых шиномонтажных, один полуавтоматический, один автоматический, подъемники, заправка кондиционеров Bosch, обновление программы диагностического прибора KTS и другое.

Нельзя сказать, что все это часто выходит из строя. Но когда случается поломка, с ремонтом вопросов не возникает. Я набираю телефон компании, рассказываю о возникшей проблеме, тут же приезжают специалисты и привозят с собой все необходимые детали. Более того, учитывая, что им приходится ездить по всей Украине, проезжая мимо, во Львов, Ровно или Житомир, они заезжают или связываются со мной по телефону, интересуются, нет ли проблем. И, если возникают какие-то вопросы, мы их тут же решаем. Теперь мы стараемся не дожидаться, когда что-то выйдет из строя, а предпочитаем проводить плановое обслуживание.

Я сказал почти все оборудование, ибо так получилось, что станд для регулировки развала-схождения у нас лазерного типа. Сейчас уже заканчиваем подготовку площадки к установке четырехстоечного подъемника. Вот на нем и собираемся поместить компьютерный станд для регулировки углов установок колес. Оборудование уже заказали, все там же - у «Гарант-Автотехник-2».

Учитывая нашу специфику работы с водителями, проезжающими мимо, стараемся держать марку. Ведь это не постоянный клиент, который поймет наши трудности и подождет. Проезжающему мимо клиенту нет дела до наших проблем, ему нужно отремонтировать автомобиль «прямо сейчас», быстро и качественно. Вот и приходится своевременно обращать внимание на работу оборудования, заблаговременно менять износившуюся деталь, ведь потом ремонт обойдется дороже, так как износ одной детали приведет к износу другой, сопрягаемой с ней. А простой скажется на финансовых показателях. Сегодня самостоятельно, без «Гарант-Автотехник-2», вряд ли мы смогли бы обеспечить бесперебойную работу оборудования.

Подготовил **Анатолий Гребенюк**

ООО «Гарант-Автотехник-2»

г. Киев, пр-т Освободителей, 13

тел.: (044) 543-86-65, тел.: (044) 223-57-60, (067) 983-98-18

Владимир Молин, главный механик компании «Транспеле», г. Луганск:

«Своевременное обслуживание котлов Clean Burn компенсируется сполна»

Доступность отработанного масла сделала котлы Clean Burn, поставляемые компанией «СВ Далс», популярными у работников автосервиса, и теперь многие из них не знают лучшей альтернативы этому виду топлива. Вопрос лишь в его количестве. О своем опыте эксплуатации отопительного оборудования Clean Burn рассказывает главный механик ООО «Компания «Транспеле» Владимир Молин.

- Вопрос перехода на более дешевое топливо встал после резкого подорожания природного газа. Поэтому, не колеблясь, в 2009 году мы установили котлы Clean Burn СВ-500-СТВ, работающие на отработанном масле. Вначале один, а через пару месяцев еще один. Первый год эксплуатации показал, что, несмотря на немалый автотранк грузовых автомобилей, отработки оказалось недостаточно. Нужно сказать, что котлы эти используются для отопления трех 3-этажных зданий вместе со столовой, общей площадью около 5000 кв.м. По этой причине мы решили установить еще два котла, работающих на дровах или на угле. Но от «бесплатного» отопления отказываться не собираемся, и теперь имеем возможность использовать любой вид топлива, а при необходимости - включить все котлы одновременно.

Техника заслуживает к себе внимания, ведь она помогает нам жить. Еще в процессе монтажа оборудования специалистами «СВ Далс» обучили нашего работни-

ка, который в последующем и занимался обслуживанием этих котлов. Собственно, ничего сложного в этом нет: открыть топку, вычистить ее, затем промыть и продуть фильтры и все собрать. Единственное - для того, чтобы прокачать воздух из маслопровода, необходимо два человека. Один должен быть у котла, второй - работать с фильтрами и обратным клапаном. Ибо с воздухом маслопровод работать не будет. Во время отопительного сезона такое обслуживание проводится примерно раз в месяц. А если возникают какие-то вопросы помимо этого, инженера «СВ Далс» тут же дают консультации по телефону.

Это то, что касается так называемого «повседневного» обслуживания. Но есть регламентные работы, которые самостоятельно нам не провести. К примеру, горелка - в ней множество деталей, специальные настройки, трогать ее в наших условиях нет резона. Да и срок службы до профилактики у нее две тысячи часов. Можно отправить



ее в сервис, но так получилось, что специалисты «СВ Далс» в позапрошлом году во время регламентных работ почистили горелку в одном котле, так как подошел срок, а в прошлом году пришла пора горелки второго котла. Несмотря на то, что обслуживание агрегатов запланировано через 800-1000 часов работы, специалисты сервисной службы приезжают к концу каждого лета, по мере поступления заявок из одного региона. Они производят полную профилактику с разборкой котлов, их чисткой, промывкой, заменой деталей, наладкой и испытаниями. Благодаря этому серьезных вопросов с работой оборудования не возникало, если не считать замену по гарантии электромотора вентилятора.

Несмотря на то, что котлы Clean Burn очень эффективны - быстро «нагоняют» температуру, и просты в обслуживании, с некоторыми казусами все же пришлось

столкнуться. Как известно, эти котлы требуют сжатого воздуха. Можно подключить к магистрали, но если ее нет, то придется ставить компрессор. Мы решили сэкономить и купили вместо большого маленький, этакий чисто «гаражного» типа. Через полтора месяца об этом пожалели - у него не хватило мощности, а потому вышел из строя. Немало хлопот доставляет и сама отработка. Ее нужно тщательно фильтровать еще до перекачки в емкость котла и следить за тем, чтобы в нее не попала вода. Был случай - котлы перестали работать, а когда разобрались - в отработке оказалась вода. Да и нефилтрованное масло быстро забивает фильтры, оно перестает поступать в котел, но автоматику не проведешь. Она тут же его отключает, и даже если удастся запустить снова, через полчаса будет тот же результат. Выход один - чистить фильтры котла. Как известно, бутерброд падает маслом вниз, а техника выходит из строя в самый неподходящий момент, поэтому лучше ее обслуживать заблаговременно и заливать подготовленную отработку.

На первый взгляд, все это может показаться громоздким, но если учесть, что отработанное масло достается бесплатно, станет понятно - обслуживание котлов Clean Burn компенсируется сполна.

Представитель Clean Burn в Украине ЧП «СВ Далс»

г. Черновцы, ул. Русская, 86/3
тел./факс: (0372) 52-75-96,
моб.: (050) 434-37-75
e-mail: cleanburn@ukr.net,
www.cleanburn.com.ua

Генеральный директор «Арма Моторс» Анатолий Корж:

«Сервисное обслуживание - главный критерий в выборе поставщика оборудования»

Киевский комплекс Renault компании «Арма Моторс» позиционируется как «самый большой в Европе концептуальный дилерский центр» и построен «исключительно по европейским стандартам бренда». Он предлагает полный спектр услуг - от продажи авто до гарантийного и послегарантийного обслуживания. Центр имеет мощную сервисную зону на 17 подъемников и рассчитан на всю гамму автомобилей бренда. О том, как выбиралось, монтировалось и обслуживается оборудование, рассказывает генеральный директор «Арма Моторс» Анатолий Корж:

Н и для кого не секрет, что качество ремонта автомобилей зависит не только от квалификации персонала, но в значительной степени и от применяемого оборудования. Если «безымянному» СТО достаточно уровня, определенного его руководством, то мы представляем всемирно известный бренд, и наша обязанность обеспечить качество, отвечающее европейским стандартам. Более того, как официальный дилер Renault мы обязаны использовать исключительно те приборы и оборудование, которое рекомендовано французским автопроизводителем.

Это сыграло главную роль при выборе оборудования. Учитывался еще один фактор - качество и оперативность послепродажного обслуживания. Несмотря на то, что наш дилерский центр существует около полутора лет, в автосервисе мы работаем с 1993 года. За это время сложились хорошие партнерские отношения с компанией «Планета оборудования». В частности, все эти годы мы использовали подъемники и стелды ATT-NUSSBAUM, поставляемые и обслуживаемые этой компанией. Качество сервиса, как и самого оборудования, у нас

не вызвало нареканий. Поэтому в выборе поставщика у нас сомнений не было: ассортимент соответствовал нашим требованиям, да и в качестве сервисного обслуживания мы не сомневались.

Они предложили нам подъемники, шиномонтажные и балансировочные стелды, диагностическую линию и стелд регулировки развала-схождения ATT-NUSSBAUM, остальное оборудование других производителей, включая стелд по очистке форсунок, произведенный в Украине, и компрессоры белорусского производства. Конечно, некоторые приборы и инструмент покупались у других поставщиков. К примеру, инструмент - у дилера King Tony. А учитывая, что мы еще являемся авторизованным сервисом Volvo, используем также оснастку и приспособления этого автопроизводителя. Но основными позициями обеспечила «Планета оборудования».

Еще до закладки фундамента, специалисты этой компании выдали строителям технические условия и рекомендации, и вместе с нами постоянно контролировали их выполнение. А по окончании строительства спроектировали и смонтировали пневматическую сис-



тему, установили подъемники, шиномонтажные и балансировочные стелды, вентиляционные системы и другое.

Нужно сказать, что наша зона обслуживания автомобилей функционирует круглосуточно и выполняет очень большие объемы работ. Естественно, приходится постоянно следить за исправностью оборудования и своевременно производить регламентные работы. Множество элементов сервисного обслуживания покрывается собственными силами за счет специально обученных слесарей. Но более сложные, требующие применения специальных приборов и определенных навыков работы, выполняют специалисты «Планеты оборудования». К примеру, если наши слесари самостоятельно производят смазку подъемника и обслуживают его согласно регламенту работ, то стелдом регулировки развала-схождения занимаются только специалисты «Планеты оборудования». Где-то один раз в квартал они приезжают, чтобы проверить сам стелд, при необходимости откалибровать датчики или откалибровать подъемник.

Они также занимаются обслуживанием компрессоров - расход воздуха очень большой, поэтому нагрузка на них, можно сказать, предельная. Из-за интенсивной загрузки оборудования ежемесячный приезд на сервис специалиста по обслуживанию является необходимостью.

Известно, любая техника требует своевременного ухода, не обходится без сбоев и поломок. Но главный вопрос не в проблемах, а в путях и оперативности их решения, которые обеспечиваются специалистами сервисной службы «Планеты оборудования» на высоком профессиональном уровне.

Анатолий Гребенюк

«Планета Оборудования»

Киев, ул. Красноткацкая, 59-А,
www.oborudovanie.in.ua
тел.: (044) 583 06-46, (067) 233-46-59



«Сердце» компании «Арма Моторс» - комплекс Renault. Справа расположен автосалон, слева - въезды в сервисную зону, на мойку, тестовую линию и подземный паркинг на 200 автомобилей, здесь же расположены склад и кузовной цех.

Новые стелды Bosch ACS 611 и ACS 511 для заправки кондиционеров

Компания «Гарант Автотехник-2» предлагает современные автоматизированные стелды для обслуживания автомобильных кондиционеров. ACS 611 - одно из лучших решений для обслуживания систем кондиционирования в легковых и грузовых автомобилях.

Полностью автоматизированный стелд от Bosch предназначен для обслуживания систем кондиционирования с использованием хладагента типа R-134a и минимальной необходимости ручного управления. Стелд автоматически контролирует каждую фазу обслуживания, откачивание масла и хладагента, их очистку и заправку системы без необходимости участия оператора. Встроенные весы позволяют точно контролировать количество хладагента и масла. В ручном режиме механик может также контролировать работу каждого шага индивидуально. Мощный двухступенчатый насос ACS 611 обеспечивает быструю и эффективную откачку.

Стелд имеет базу данных, содержащую информацию о необходимых количествах масла и хладагента для систем кондиционирования воздуха множества автомобилей. ACS 611 оснащен встро-

енным принтером для печати отчетов.

В качестве альтернативы для автосервисов с невысоким уровнем загрузки Bosch предлагает ACS 511 с менее мощным компрессором и встроенным баллоном меньшего объема, но также отвечающий самым высоким требованиям к профессиональному обслуживанию систем кондиционирования.

Стелды ACS 611 и ACS 511 имеют следующие функции:

- ручное или автоматическое управление;
- автоматическое управление откачиванием и переработкой хладагента;
- автоматический или пошаговый режимы;
- многофазная очистка;
- программируемая фаза вакуумирования;
- проверка герметичности системы под давлением;
- автоматическое откачивание масла и заправка;
- автоматический впрыск УФ-красителя;
- автоматическое удаление неконденсируемых газов;
- программируемое обслуживание;



- встроенная программа промывки;
- многоязычное ПО;
- перенос данных с помощью SmartKey.

Стоимость ACS 611 - 240 000 грн., ACS 511 - 135 000 грн.

ООО «Гарант-Автотехник-2»

г. Киев, пр-т Освободителей, 13
тел.: (044) 543-86-65, 233-57-60
(067) 983-98-18
www.garauto.com.ua

«Феникс-Маркет» снизила цены на ряд продукции

Предприятие предлагает:

- двухстоечный электрогидравлический подъемник китайского производства Fenix PL-4 с асинхронными лапами и нижней синхронизацией за 14 100 грн.;

- установку китайского производства Fenix НРММ НС-3026 для вакуумного отбора масла с баком на 30 литров и комплектом быстросъемных щупов за 1 500 грн.;

- установку для заправки кондиционеров Spin Ok Clima Entry Level производства Италии с тремя режимами и полной электронной базой серийных автомобилей за 27 000 грн.



«Феникс-Маркет»

Киев, ул. Строителей 30, оф. 1
Тел.: (044) 501-81-36, 503-64-30, (098) 529-33-77
www.fenix-market.kiev.ua

Новый магазин «Сервисто»

Компания «СервиСТО», специализирующаяся на поставках немецких, итальянских, датских и китайских станков и оборудования для автосервиса, автомоек и клининговых компаний, сообщает об открытии нового магазина в г. Белая Церковь. Направление деятельности - продажа бытовой моюще-чистящей техники, садового оборудования производства Германии. При магазине также открыт сервисный центр.

«СервиСТО»

Киевская обл. г. Белая Церковь, ул. Сухоярская 16
тел.: (044) 362-67-20, (067) 509-35-37, (066) 458-38-39
www.prof-clean.com.ua
www.servisto.com.ua



Новое диагностическое оборудование на рынке Украины

ООО «Энерготрастест» была создана в мае 2013 года и впервые представила себя на выставке SIA-2013. Компания является дистрибьютором продукции Energotest K.f.t., VDO Continental и AVL DiTEST и предлагает оборудование для диагностики ходовой части легковых и грузовых автомобилей, тахографы и компьютерные, мотортестеры, газоанализаторы и дымомеры. Предприятие реализует оборудование со склада в Киеве, и занимается поставками под заказ, при этом предоставляя максимальный сервис и информационную поддержку своим клиентам.

ООО «Энерготрастест» имеет тесные отношения с Национальным транспортным университетом (НТУ) и предоставляет для учебных целей оборудование для диагностики ходовой части.



Оборудование для ремонта шин легковых и грузовых автомобилей UNI-TROL (Польша)

Балансировочный станок TROLL 2251

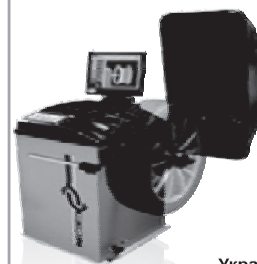

- диаметр диска - 10"-24"
- вес шины - до 70 кг
- программа автоопределения типа диска
- программа установки спрятанных грузов за спицами (SPLIT)
- пневмомоз в месте установки груза
- двухфункциональная линейка
- синтезатор речи

Украина, г. Одесса, ул. Бугаевская, 35, офис 110
тел. 048 738 07 57, тел. Факс 048 738 03 05
www.forward-odessa.com.ua
e-mail: forward-odessa@ukr.net

Читайте больше на
www.autoExpert.com.ua

Акции и расширение ассортимента у «ЕвроСТО»

До конца августа в компании «ЕвроСТО» действует акция. Автоматическая станция Werther AC930 по восстановлению, вакуумированию и зарядке автокондиционеров реализуется за 2 500.00 Euro, а автоматическая установка для заправки автокондиционеров Werther Simal 2712 - за 2 999.00 Euro;



Компания расширила свой ассортимент и реализует:

- набор Telvin 801081 для сварки ММА-методом за 94.00 Euro;
- наборы для инверторов сварки ММА-методом: Telvin 801102 за 59.00 Euro и Telvin 801096 за 47.00 Euro;
- набор Telvin 801000, предназначенный для ММА-инверторов - за 39.00 Euro;
- пресс мобильный Blitz Nogra Press 65-215 для выпрессовки шкворней - за 4 500.00 Euro.
- 3D стенд НРА С800 регулировки «развала-схождения» с двумя камерами для считывания информации - за 9 500.00 Euro.

Моечные установки НТВ для СТО

На выставке «СТО Экспо 2013» компания «Био-Чем Украина» - представитель торговых марок Bio-Chem, Bio-Circle и Surfox представила моечные установки корпорации Bio-Circle Surface Technology GmbH для СТО и промышленных предприятий.

Моечная установка НТВ (Heibwasser-Teilwaschmaschine) работает по замкнутому циклу. Предназначена для струйной очистки карборки передач и двигателя. Очистители изготовлены на водной основе, не содержат летучих органических соединений и справляются с нефтепродуктами, нагарами, жирами, восками, антикоррозийными покрытиями и смазочно-охлаждающими эмульсиями.

- Установки изготовлены в трех размерах:
- Maxi (960x980x680 мм) 220 кг; 100 л;
 - Compact (900x1120x600 мм) 100 кг; 80 л;
 - Mini, 90л, пока еще не реализуются на территории Украины.



Klimaline 2013 - станция для промывки систем кондиционирования

Представитель итальянской компании Klimax System S.r.l, фирма «Кул Клима», специализирующаяся на автокондиционировании и промышленном холодильном оборудовании, готовит к презентации на Украине обновленную по дизайну и с улучшенным функционалом станцию Klimaline 2013 для внутренней промывки систем кондиционирования автомобилей. Станция применяется при поломке компрессора или фильтра системы для очищения от мелких частиц сломанных деталей.

Новая станция реализуется по более низкой цене по сравнению с предыдущей моделью. Для мелкого опта действуют скидки от 15%.



Читайте больше на www.autoExpert.com.ua

Инструмент на все случаи жизни

Компания «Гранд Инструмент» - официальный эксклюзивный дилер всемирно известной компании Rotary Machinery Group, которая изготавливает профессиональный ручной инструмент торговой марки TOPTUL. Она основана в 1994 году и за 19 лет уверенно заняла одно из лидирующих мест на мировом рынке профессионального инструмента. TOPTUL - это инструмент, превзошедший все мировые стандарты качества на 60 - 250%.

Высокое качество инструмента, его эффективность в использовании, пожизненная гарантия, обширная дилерская сеть и удобная ценовая политика позволяют нашей компании обеспечивать потребности мастеров ведущих сервисных центров, таких как Audi, Volkswagen, Honda, Toyota. Инженеры TOPTUL постоянно модернизируют методы испытаний и процедуры проверки качества, основанные на отзывах от конечных потребителей.

Ассортимент инструмента постоянно растет, так же как и развивается современный автосервис. Поэтому появляются новые конфигурации торцевых головок и бит, специнструмент. Рассмотрим более подробно спектр инструментальных профилей.

Системы сборного монтажного инструмента классифицируются по размеру квадратного присоединительного рабочего профиля. Наиболее распространенными и разработанными являются системы на присоединительный квадрат 1/4», 3/8», 1/2», 3/4» и 1». В редких случаях используется присоединительный квадрат 1/8», который предназначен для точной механики.

Все составные элементы сборного слесарно-монтажного инструмента можно разбить на три группы:

- насадки (торцевые и отверточные головки);



- приводы для приложения мускульной силы (ручной инструмент);
- переходники.

Если внутренний присоединительный профиль всегда имеет прямоугольную форму, то внешнему присоединительному профилю некоторых удлинителей придается выпуклая (оливкообразная) форма, что позволяет при работе в труднодоступных местах отклонять удлинитель от продольной оси насадки. Максимальный угол отклонения составляет около 10° в любую сторону.

Основная разновидность рабочих насадок, называемая в обиходе просто «головками». Они подразделяются по форме рабочего профиля, по длине (на стандартные и удлиненные) и по назначению (на головки общего назначения и специальные). Торцевые головки обеспечивают наилучшие условия для приложения рабочего усилия по сравнению с остальными видами инструмента, при работе с внешними рабочими профилями.

6-гранный рабочий профиль



Является наилучшим с точки зрения приложения максимальных рабочих нагрузок к стандартному шестиграннику. Это особенно важно при относительно малом размере шестигранника (до 15 - 19 мм). Единственный минус 6-гранного профиля - большой угол (60°), между последовательными положениями головки при позиционировании ее на крепеже, хотя при использовании привода с храповым механизмом (трещотка) он сводится до минимума.



12-гранный рабочий профиль

Удобнее 6-гранного, так как дает большую свободу для позиционирования головки на крепеже (угол между соседними положениями головки составляет 30°). В то же время для него характерен меньший размер пятен контакта рабочих поверхностей головки и крепежа, и он может деформировать («скруглять») грани крепежа при высоких нагрузках. При размерах рабочего профиля более 20 мм это практически не проявляется.

Полные размерные ряды в основных системах инструмента (1/4», 3/8», 1/2», 3/4», 1»).

Торцевые головки с профилем «TORX»

Предназначены для работы с рабочим профилем «внешний TORX». Этот профиль применяется только в болтах. Существуют также торцевые головки с рабочими профилями «Двойной квадрат», «Spline», «Tri-Wing» и «пятигранник».





тел./факс: +38 /0562/
33-33-23, 33-33-88, 33-33-99
e-mail: dimed@denso.dp.ua
www.dimed.com.ua

Дизель сервис под ключ



Официальный дистрибьютор в Украине:







Головки увеличенной высоты (удлиненные)

Позволяют работать с крепежом на относительно высоких шпильках или с резьбовыми деталями удлиненной формы. Набор удлиненных головок желателен использовать в комбинации с набором головок стандартной длины.

Торцевые головки для свечей зажигания двигателей внутреннего сгорания



Отличаются от обычных удлиненных головок более тонкими стенками, а также наличием магнита или резиновой вставки для фиксации свечи в головке. На рисунке такая головка показана в разрезе. При заворачивании свечи зажигания, ее отклонение от продольной оси головки, облегчает правильную установку на заходные витки резьбы. Резиновая вставка предотвращает удары изолятора о внутреннюю поверхность головки, ограничивая угол наклона свечи.

Метрические размеры (мм): 14, 16, 21.

Присоединительный квадрат: 3/8", 1/2".

Торцевые головки с вырезом

Часто используемые по причине распространения в современных автомобильных двигателях различных датчиков, инжекторов и других деталей, для которых характерна слож-

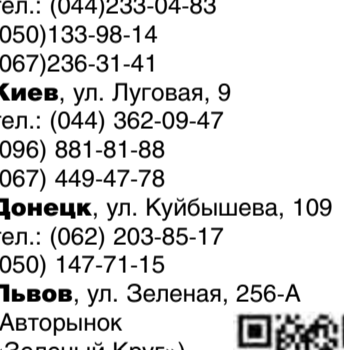
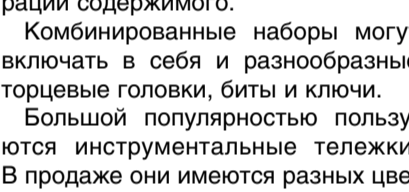
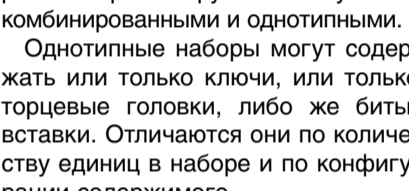
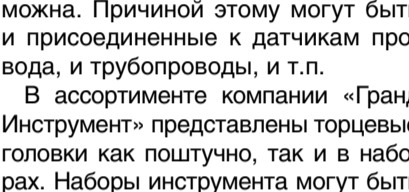
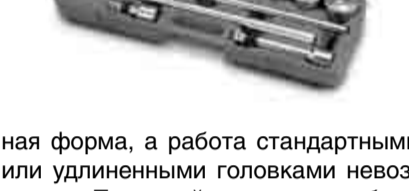

ная форма, а работа стандартными или удлиненными головками невозможна. Причиной этому могут быть и присоединенные к датчикам провода, и трубопроводы, и т.п.

В ассортименте компании «Гранд Инструмент» представлены торцевые головки как поштучно, так и в наборах. Наборы инструмента могут быть комбинированными и однотипными.

Однотипные наборы могут содержать или только ключи, или только торцевые головки, либо же биты-вставки. Отличаются они по количеству единиц в наборе и по конфигурации содержимого.

Комбинированные наборы могут включать в себя и разнообразные торцевые головки, биты и ключи.

Большой популярностью пользуются инструментальные тележки. В продаже они имеются разных цве-

тов, комплектаций и есть модели, оснащенные системой защиты от опрокидывания (одна полка открыта - остальные заблокированы).

Приобретая продукцию TOPTUL вы можете на практике убедиться в том, что известно всему миру.



Телефоны горячей линии компании «Гранд Инструмент»:
0-800-508-044, 050-808-00-66

Харьков, пр-т Победы, 46

тел.: (057) 337-13-35

(067) 888-00-44

(066) 888-00-44

Киев, пр. Красноезвездный, 196-Б

тел.: (044)233-04-83

(050)133-98-14

(067)236-31-41

Киев, ул. Луговая, 9

тел.: (044) 362-09-47

(096) 881-81-88

(067) 449-47-78

Донецк, ул. Куйбышева, 109

тел.: (062) 203-85-17

(050) 147-71-15

Львов, ул. Зеленая, 256-А

(Авторынок

«Зеленый Круг»)

тел.: (067) 315-91-17

(096) 609-95-05

(096) 667-13-13



Скидка до 700 USD на оборудование Launch

В акции принимают участие следующие позиции: Launch CNC-602A, Launch CNC-402A и Flying LG300S. Акция проходит до 31 июля 2013 года!

Стенд для проверки и УЗ

промывки форсунок **Launch**

CNC-602A для проверки

и ультразвуковой очистки всех

типов форсунок - электромагнитных и механических. Отличительными особенностями данной установки являются доступная цена, большой комплект переходников, автоматический слив с колб и возможность тестирования до 6-

ти форсунок одновременно.

Акционная цена - 950 USD,

обычная цена - 1450 USD.

Стенд для проверки и УЗ

промывки форсунок **Launch**

CNC-402A предназначен для

проверки и ультразвуковой

очистки всех типов форсунок -

электромагнитных и механических. Установка имеет напольный формат. В установке реализован режим управления форсунками со стабилизацией

тока - эта функция позволяет

работать с форсунками различных типов с разным сопротивлением обмотки. Стенд компактен и может размещаться как на передвижной тележке, так и на рабочем столе. Есть возможность тестирования до 4-х форсунок одновременно.

Акционная цена - 790 USD, обычная цена - 1060 USD.

LG300S - установка для

обслуживания системы

кондиционирования воздуха

автомобилей. Автоматический цикл работы: откачивание фреона из системы, очистка хладагента и отделение масла, сброс

использованного масла, вакуумирование системы, проверка герметичности, ввод свежего компрессорного масла и заправка хладагентом.

Установка имеет встроенную базу данных автомобилей - более 3000 моделей. Как опцию можно заказать функцию очистки системы кондиционирования и встроенный принтер для печати результатов в любое время.

Акционная цена - 2800 USD, обычная цена - 3510 USD.

Компания «Беруф-Авто»

официальный представитель Launch в Украине

Киево-Святошинский р-н, с. Мила

тел.: (044) 390-11-07, (066) 767-24-27, (050) 313-38-15

www.beruf-auto.com.ua



АКЦИЯ на комплекты 3D стенов развал-схождения Bosch FWA 4630

При покупке одного из комплектов FWA 4630, вы

получаете специальную

акционную цену. В комплект поставки входит:

• Передвижная стойка, модуль высокоскоростной передачи данных, персональный компьютер, монитор 19", принтер, база данных более чем 25 000 автомобилей от 60 производителей, 2 измерительных датчика, 4 стандартные мишени для автомобилей со стандартной колесной базой до 3 400 мм, фиксатор руля, фиксатор педали тормоза;

• Набор кабелей для 4-х стоечного подъемника (длина 12 м);

• Универсальные колесные адаптеры (до 21") - 4 шт. или универсальные магнитные колесные адаптеры - 4 шт.;

• Поворотная плита алюминиевая - 2 шт.;

• Проставка поворотной плиты - 4 шт.;

• Кронштейн для крепления измерительного датчика к платформе подъемника - 2 шт.

Предлагается 2 комплекта:

№1 - комплект со стандартными универсальными держателями мишеней - 178 400 грн.

№2 - комплект с быстроразъемными магнитными держателями мишеней - 182 300 грн.

Предложение действительно с 1.04.2013 по 31.07.2013.

ООО «Гарант-Автотехник-2»

г. Киев, пр-т Освободителей, 13

тел.: (044) 543-86-65, 233-57-60, (067) 983-98-18

BERUF-AUTO

тел./факс: (044) 390-11-06, тел.: (066) 767-24-27

(050) 313-38-15, (067) 111-11-67, (067) 501-11-55

e-mail: diachuka@ukr.net

www.beruf-auto.com.ua, www.beruf-auto.prom.ua



Балансировочные Шиномонтажные стенды

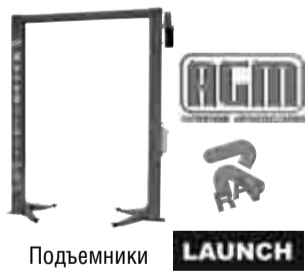

Подъемники



Обогреватели воздуха



Лаборатория по подбору автоэмалей Sikkens и Lesonal



Покрасочные камеры и посты подготовки



Рихтовочные стенды



Стенды для регулировки геометрии углов установки колес

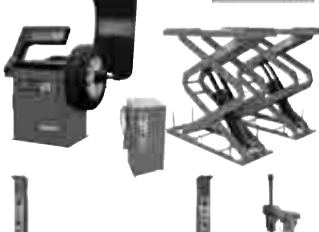

Диагностическое оборудование

TIR-AUTO-GROUP
создала новый сайт



Поставщик запасных частей к грузовым автомобилям, прицепах и полуприцепам, двигателям фирма TIR-AUTO-GROUP запустила свой сайт: www.tir-autogroup.com.ua.

Сайт компании отличается простотой и удобством пользования.

На нем можно изучить прайс-лист компании, скачать техническую документацию для ремонта грузовиков RENAULT Magnum, а также прикоснуться к истории бренда RENAULT.

Удобный интерфейс на украинском и русском языках поможет сразу же найти не только электронные контакты фирмы, но и проведет вас по карте.

Справка: компания TIR-AUTO-GROUP представляет RENAULT TRUCKS в Юго-Восточной части Украины и дает возможность своим клиентам быстро и точно подобрать запчасти по VIN номеру авто. В течение одних суток по Украине вам доставят запасные части к грузовым автомобилям MAN, Renault, Iveco, Scania, DAF, Mercedes, Volvo, а также запасные части к двигателям производства фирм Kolbenschmidt, Victor Reinz, Schottle Motorenteile GmbH (SM); ремкомплекты WABCO и KNORR.

Режим работы магазина: понедельник-пятница: 09.30-18.00; суббота: 09.30-15.00; воскресенье: в телефонном режиме: +38 (050) 452-41-30, (04594) 600-73, (067) 127-64-47

Киевская обл., Бровары, Окружная дорога, 1
28-й км. трассы Киев-Чернигов
(территория «Райсельхозхимии»), 1-й этаж
www.tir-autogroup.com.ua

Осмотр транспортного холодильного оборудования в Донецке за одну гривну!



Компания «Термо Кинг Украина», сообщает об открытии в Донецке новой станции технического обслуживания транспортного холодильного оборудования по адресу: ул. Югославская, 36-А. В связи с этим до 31. 08. 2013 компания проводит акцию:

осмотр транспортного холодильного оборудования всего за 1 (одну) грн.

Справка: Компания «Термо Кинг Украина» является официальным дилером корпорации Thermo King. Основные направления деятельности: продажа, сервис и ремонт холодильно-отопительных установок, автономных воздушных и жидкостных отопителей, кондиционеров для автотранспорта, монтаж холодильных (рефрижераторных) установок и автомобильных кондиционеров.

г. Киев, тел.: (044) 560-89-80 / 84
www.thermo-king.kiev.ua

Дополните комплектацию 1 стандартной системой из воздушных компрессоров, пневматических тормозов

ПНЕВМАТИЧНІ З'ЄДНАННЯ

ТОВ "КАРГО-ТЕК"

Львівський офіс:
м. Київ, вул. Антоновичів, 18
Тел.: +38 0 (44) 491-41-79
Моб.: +38 0 (67) 230-25-04

Львівський філія:
м. Рівне, вул. Давидовича, 120-А
Тел.: +38 0 (362) 62-65-50
Моб.: +38 0 (67) 230-34-20

Дніпропетровський філія:
м. Дніпропетровськ,
вул. Брагіля Висуневича, 10
Тел.: +38 0 (56) 371-82-70
Моб.: +38 0 (67) 401-91-10

Одеський філія:
м. Одеса, вул. Давидовича, 25
Тел.: +38 0 (48) 730-90-11
Моб.: +38 0 (67) 254-54-53

Полтавський філія:
м. Полтава, вул. Рудинська, 14-А
Тел.: +38 0 (32) 245-86-65
Моб.: +38 0 (67) 727-27-70

www.kargo-tek.com.ua

Borg Warner Turbo System
Mitsubishi IHI

ДІАС-ТУРБО
Офіційний представник
ТУРБОКОМПРЕСОРИ

Провідних світових виробників для легкових та вантажних автомобілів всіх типів

СКЛАД ТУРБІН:
ПРОДАЖ, ОБМІН, РЕМОНТ ЗА ТЕХНОЛОГІЄЮ ЗАВОДІВ-ВИРОБНИКІВ, ТУРБО ДЛЯ ТЮНІНГА

02160, м. Київ, вул. Каунаська, 13
тел.: (044) 389-15-94, (050) 331-15-94, (095) 347-77-71, т./ф.: 503-73-36
www.saabzauto.ru; e-mail: dias-turboua@yandex.ua

Грузовой сервис

Механик СТО ЧП Колесник Виталий Марченко:

«После семинара я выбрал для себя JalTest»



В семинарах по изучению диагностического комплекса JalTest, проводимых компанией «Изотоп Прибор Сервис» официального дистрибьютора испанского производителя диагностического оборудования SoJali, могут принять участие все желающие - как уже имеющие опыт работы с комплексом, так и те, кто еще не определился с выбором. О том, что послужило толчком в выборе диагностического комплекса JalTest, рассказал Виталий Марченко, механик СТО ЧП Колесник, г. Кременчуг Полтавской области.

- Я работал на различных диагностических комплексах, но с JalTest познакомился непосредственно на семинаре. Дело в том, что наша компания намерена расширить перечень услуг для грузовых автомобилей. Хорошие отзывы о JalTest я слышал от своих коллег и решил узнать об этом комплексе подробнее. На мой взгляд, семинары - это хорошая практика. Ведь прежде чем остановить свой выбор на каком-то оборудовании, необходимо попробовать его в работе.

Впечатления от семинара по изучению JalTest остались самые положительные. Во-первых - очень высокий уровень преподавания. Видно, что преподаватель - профессионал своего дела. Отлично ориентируется не только в процессе работы самого диагностического комплекса, но и в устройстве автомобилей различных марок. Всегда готов объяснить, если что-то неясно, дать профессиональный совет в слож-

ной ситуации. Кроме того, к нему можно обратиться за помощью в любое время и после окончания семинара. На семинаре можно было не только изучить теорию, но и опробовать прибор на практике. Так сказать потрогать руками. И здесь помощь преподавателя была кстати. В нашей группе были люди, которые только начинают свой путь в профессии, и помощь опытного и знающего человека была не лишней. Кроме того, участие в подобных семинарах позволяет познакомиться и наладить сотрудничество с коллегами по цеху. После семинара мы часто созваниваемся, делимся опытом. Иногда приходится обращаться за советом, в котором тебе никогда не отказывают.

Мое первое знакомство с JalTest меня не разочаровало: удобный в работе, может использоваться для диагностики различных моделей автомобилей, имеет обширный список диагностиру-

емых систем - более 30. Кроме того, обновления программного обеспечения производятся каждый квартал, поэтому появление новых автомобилей не станет неожиданностью для СТО.

ПО JalTest имеет встроенные подсказки о расположении того или иного диагностического разъема и возможных вариантах подключения. В процессе работы можно смотреть коды ошибок в системах, видеть параметры блоков и датчиков в виде графических диаграмм. Также можно сохранять отчет о проделанных изменениях или распечатать его по требованию клиента.

На сегодняшний день я определился не только с выбором диагностического комплекса, но и с участием в семинарах компании «Изотоп Прибор Сервис», ведь современная техника постоянно усовершенствуется, а подобные семинары всегда дают возможность быть в курсе всех изменений.

ООО НПП «Изотоп Прибор Сервис» - официальный дистрибьютор SoJali в Украине
г. Киев, тел.: (044) 233-46-81, www.truck-elektronik.com.ua, www.jaltest-dienst.com

Итог круглого стола Top Truck - новая стратегия развития компании

Компания «Ирбис-Авто» провела заседание круглого стола участников сети грузовых сервисных станций Top Truck. Среди приглашенных были собственники и руководители автосервисов, а также руководители организатора сети. На заседании обсуждались вопросы перспективы и стратегии развития компании, роли колл-центра BST и сетевого направления Top Truck Service в организации обслуживания. Также были рассмотрены вопросы обеспечения сети запчастями и организации управления автосервисами.

В рамках круглого стола, представители крупнейших производителей запасных частей и оборудования для рынка aftermarket и OEM - компаний Wabco, Federal-Mogul и Manhle, провели презентации своей продукции.

По итогам круглого стола была принята новая стратегия развития сети Top Truck.



Расширена линейка TRW для тяжелых автомобилей

Компания TRW Automotive Aftermarket расширила ассортимент продукции TRW Proequip. В преддверии празднования 50-летия бренда это укрепилло позиции компании TRW как ведущего поставщика систем и компонентов «углового модуля».

Расширение ассортимента охватывает 117 деталей: 26 новых амортизаторов, 38 продольных рулевых тяг, шесть толкающих штанг, четыре ремонтных комплекта, три стойки стабилизатора, три наконечника рулевой тяги, 33 поперечные рулевые тяги, три шаровых шарнира подвески и одна новая V-образная тяга, которые предназначены для Albion, Bredamen, DAF, DANA, Dennis, Lohr, Irizar, Iveco, Magirus-Deutz, MAN, Mercedes-Benz, Nato, Nissan, Scania, Sisu, Tatra, Renault, Van Hool, VDL, Volvo и ZF Passau.



АВТОМАГАЗИН TIR

Magnum
Premium
Midlum
Mascot

Бровары, Окружная дорога-1, 28-й км. трассы Киев-Чернигов (территория «Райсельхозхимии»), 1-й этаж

тел.: +38 (050) 452-41-30
+38 (067) 127-64-47
+38 (04594) 6-00-73

пн-пт: 9:30-18:00
сб: 9:30-15:00
вс: телефон

• з/ч в наличии и под заказ
• з/ч оригинальные и адаптивные
• большой выбор, оптимальные цены

TOP TRUCK Service

Самый полный комплекс услуг для перевозчика



TOP TRUCK Service

TOP TRUCK Service - это максимально полный комплекс услуг, которые оказывают перевозчикам СТО сети TOP TRUCK. Главное, что получает перевозчик, пользуясь TOP TRUCK Service, это полный контроль над своими расходами, благодаря заключению единого договора на обслуживание во всех станциях сети на единых условиях.

Единые стандарты сети

TOP TRUCK - это сеть грузовых станций в Украине, Европе и Бразилии. Сеть насчитывает более 1000 СТО, из которых 18 работает в Украине. Сеть станций - это единые стандарты ремонта и обслуживания, это гарантия работы СТО на рынке «вчера, сегодня и завтра», это надежность. Обслуживаясь в сети станций техобслуживания, таких как TOP TRUCK, вы не гадаете - вы уверены.

Один договор - единые цены

Заключая договор на обслуживание, вы подписываете единый договор со всей сетью. В случае необходимости, вы обращаетесь на любую из 18-ти станций техобслуживания TOP TRUCK, а стоимость одних и тех же услуг всегда будет для вас одинаковой. Стандарты обслуживания и время выполнения работ также едины во всей сети. Например, если работа выполняется один нормо-час, то так будет на каждой станции TOP TRUCK.

Безналичный расчет и отсрочка платежа

Цивилизованные и долгосрочные партнерские отношения всегда базируются на двух вещах: безналичном расчете и отсрочке платежа. Получение вами услуг не зависит от того, есть ли у вас деньги «в кармане», работают ли сегодня банки, и не находится ли в отпуске ваш бухгалтер. Автомобиль в любом случае ремонтируется, а вы просто знаете, что в оговоренные сроки нужно перечислить деньги с одного банковского счета на другой.

Гарантия на работу и запчасти

Обслуживая ваш автомобиль в сети станций техобслуживания TOP TRUCK, вы получаете двойную гарантию: на качественное выполнение работ и установку качественных запчастей. За первое отвечает сеть, стандарты обслуживания в которой едины и выработаны годами. За второе отвечает один из ведущих импортеров запчастей, компания «ИРБИС-АВТО», куратор проекта TOP TRUCK в Украине. Кстати, запчасти от прямого импортера - это еще и гарантия того, что цены на них не будут завышены.

Аварийно-ремонтная служба BST

Каждому перевозчику доступна круглосуточная техническая поддержка аварийно-ремонтной службы BST (Breakdown Service for Trucks), которая объединяет более 6000 грузовых СТО Украины, Европы и стран СНГ. Украинский перевозчик, сломавшийся за границей, будет направлен на ближайшую станцию, а заказ-наряд будет согласован с вами. При этом оплата услуг СТО будет осуществлена компанией «ИРБИС-АВТО», а вы сможете заплатить эту сумму в Украине и через украинские банки. Таким образом вы получаете только действительно необходимый ремонт на проверенной СТО, в максимально быстрые сроки и с отсрочкой платежа.

TOP TRUCK Service - это простое и эффективное решение всех вопросов, связанных с обслуживанием грузового автомобиля! Заботясь об автомобиле, здесь заботятся о Вас!



+38 0-800-20-80-20 - колл-центр сети TOP TRUCK и службы BST
+38 050-402-49-93

e-mail: bst@auto.irbis.ua, e-mail: top.truck@auto.irbis.ua
www.auto.irbis.ua, www.top-truck.com.ua

Есть перевозчики, которые считают каждую копейку, а есть те, которые знают цену деньгам. Именно вторые уверены, что обслуживание автомобилей на единых условиях по всей Украине, с отсрочкой платежа, а также гарантией на работу и запчасти - это лучшее решение для их бизнеса. Добавьте к этому еще и помощь при ремонте в Европе с отсрочкой оплаты - и получите во многом уникальный для Украины комплекс услуг, который не зря носит название TOP TRUCK Service.

TOP TRUCK - это сеть независимых станций техобслуживания грузовых автомобилей, которая сегодня насчитывает 18 СТО в 15 городах Украины. Является частью европейской сети, которая создана и развивается группой GAI (GROUPAUTO International). В Украине сеть находится под «опекой» компании «ИРБИС-АВТО», которая курирует проект и поставляет запчасти всем станциям - участникам сети.

TOP TRUCK Service - уникальный комплекс сервисных услуг для перевозчиков, которые предоставляют участники сети TOP TRUCK и компания «ИРБИС-АВТО». Главное преимущество - централизованное управление затрат перевозчика на обслуживание автомобилей.



BST (Breakdown Service for Trucks) - аварийно-ремонтная служба, призванная помочь украинским перевозчикам получить быструю и оперативную помощь при поломке на территории стран ЕС и СНГ.

Выигрывайте фантастическую поездку в Доминиканскую республику с Meritor



Компания «ИРБИС-АВТО» сообщает о начале большого розыгрыша с многочисленными призами от MERITOR.

Совершая покупку продукции Meritor / Trucktechnic до конца 2013 года на сумму от 750 грн, Вы получаете возможность выиграть фантастическую поездку в Доминиканскую республику (апрель 2014 года), мр3 плеер I-Pod или другой ценный приз.

При покупке продукции Meritor и Trucktechnic на сумму более 750 грн в одной расходной накладной Вы гарантированно получаете карточку с промо-кодом на участие в розыгрыше. При покупке на 1 500 грн - Вы получаете, соответственно, 2 карточки, то есть увеличиваете свои шансы вдвое. Чтобы выиграть призы, Вы должны зарегистрировать промо-код с карточки на сайте www.meritor-paradise.com. Регистрируя промо-код, Вы сможете получить шанс выиграть поездку на двоих на неделю на райский остров в ходе розыгрыша по жребию. Спешите, количество карточек ограничено.

Что необходимо сделать:

- совершить покупку на сумму от 750 грн
 - зайти на сайт и зарегистрироваться
 - зарегистрировать свой промо-код (больше кодов - больше шансов!)
 - сыграть в мини-игру на сайте и получить возможность мгновенно выиграть плеер
- ВАЖНО!**

Розыгрыш поездок будет происходить в 3 этапа каждые 10 дней в течение акционных периодов:

- 1) июнь-июль,
- 2) сентябрь-октябрь,
- 3) декабрь.

Почему это важно?

Совершая покупки в течение всего года, но зарегистрировав все карточки в декабре, например, Вы теряете возможность принять участие в двух первых розыгрышах, снижая свой шанс. Поэтому очень важно зарегистрировать все промо-коды сразу после покупки.

Менеджеры «ИРБИС-АВТО» могут помочь Вам в регистрации, но данные клиента должны быть настоящими.

«ИРБИС-АВТО», Харьков, пр-т 50-летия СССР, 2-К 3 этаж, тел./факс: (057) 728-11-08
e-mail: auto@auto.irbis.ua, www.auto.irbis.ua

«НБН Крафт» представила новинки грузовых аксессуаров

«НБН Крафт» представила новую линейку аксессуаров и декорации премиум-класса голландской торговой марки ALL Ride для интерьера и экстерьера грузовых автомобилей. ALL Ride производит подголовники и подлокотники, светодиодную декорацию и иллюминацию интерьера и экстерьера, автомобильные лампы и стеклоочистители, проекторы и дневные ходовые огни. ALL Ride также представляет бытовую технику для легковых и грузовых автомобилей: телевизоры, чайники, кофеварки, микроволновые печи, холодильники и многое другое.



DAF Genuine Parts

ТРАКСПАРТС Україна Лтд

DAF Parts Dealer™

Генеральний імпортер в Україні запасних частин «DAF Truck N.V.»
08290, Київська обл.
смт. Гостомель
вул. Чапаєва, 1к
тел.: (04597) 95-061
95-062, 95-063
факс: (04597) 95-070
www.tpua.com.ua
e-mail: info@tpua.com.ua

PACCAR PARTS

TRD
Truck & Trailer Parts

DAF

driven by quality

ЗНИЖЕНО ЦІНА
до -20%

Термо Кінг Україна



Холодильне обладнання
Кондиціонери
Опалювачі

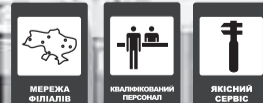

тел.: (044) 560-89-80/84, 585-21-46/48, www.thermo-king.com.ua

Читайте больше на
www.autoExpert.com.ua

Акция на расходные материалы для покраски автомобиля



Компания «Карсистем Украина», один из крупнейших поставщиков оборудования и инструмента для СТО, проводит акцию на расходные материалы торговой марки SERWO automotive для покраски автомобиля. Предложение действует до окончания товарных запасов. По акции можно приобрести:

- синие безворсовые протирочные салфетки размером 33 x 42 см по 200 штук в диспенсере за 363 грн., а также белые салфетки в упаковке по 25 штук за 20 грн.;
- липкие протирочные салфетки в упаковке 5 штук по 5,40 грн. за каждую салфетку;
- синие, желтые, красные и зеленые полировальные салфетки в упаковке 5 штук по 7,00 грн. за каждую салфетку;
- белые полировальные салфетки размером 38 x 40 см по 200 штук в упаковке за 275 грн.;
- поролоновый валик размером 25 мм x 37 мм - 125 грн. за один рулон;
- перфорированную лифтовую ленту, размер 9/12/20 мм x 10 м по 119 грн. за один рулон;
- малярный скотч 50 мм x 50 м за 14,06 грн. Акционная стоимость указана за 1 шт. в упаковке 24 шт.;
- пластиковые мерные емкости для ЛКМ: емкость 385 мл за 1,78 грн., стоимость крышки 0,70 грн.; емкость 750 мл за 2,54 грн., стоимость крышки 1,00 грн.; емкость 1400 мл за 3,54 грн., стоимость крышки 1,39 грн.

«Карсистем Украина»

официальный представитель Serwo в Украине
Киев, ул. Академика Заболотного, 3-А
тел.: (044) 526-48-45, 526-48-44
www.carsystem.kiev.ua
Дилер по Западной Украине - «АвтоМаркет»
г. Луцк, тел. (0332) 75-60-03

14 новых высокопигментированных цветов в линейке акриловых эмалей MOBHEL

В линейке MOBHEL 2K MIX акриловых эмалей появились 14 новых высокопигментированных цветов (2K MIX 118 белый HP, 2K MIX 119 красный HP, 2K MIX 120 фиолетовый тонер, 2K MIX 121 зеленый тонер, 2K MIX 122 синий тонер, 2K MIX 123 оксидный тонер, 2K MIX 124 охра тонер, 2K MIX 125 черный тонер, 2K MIX 126 желтый HP, 2K MIX 127 красно-оранжевый, 2K MIX 128 темно-красный, 2K MIX 129 королевско-синий, 2K MIX 130 солнечно желтый, 2K MIX 131 глубоко черный экстр). Приобрести новинки уже можно у официальных дилеров компании и в интернет-магазине поставщика - Компании ПРОГРЕСС www.shop.mobihel.ua. Обновления в программе расчета рецептур доступны для скачивания на сайте www.mobihel.ua.



MOBHEL

Advanced Car Refinishing



HELIOS Group

Новые шлифмашинки Festool



FESTOOL

На выставке SIA-2013 компания «Инновационный альянс» представила пневматические шлифмашинки марки Festool LEX-3 с низким

уровнем шума, минимумом вибраций и диффузным отводом отработанного воздуха в комбинации с пневмошлангом и функцией торможения шлифтарелки и одноэтапную полировальную пасту MPA 5000 Speed Cut, предназначенную для очистки поверхности перед окрашиванием или для удаления глубоких царапин.

МАЛЯРНО-КУЗОВНЫЕ КОМПЛЕКСЫ



- ПРОЕКТИРОВАНИЕ
- РАСЧЕТ
- ОСНАЩЕНИЕ

0900-1000 ЛАК УКРАИНА
(044) 239 99 80, 239 99 81
info@lak.com.ua
www.lak.com.ua

Кузовной ремонт

Герметик Otrix, лак и краска для бампера Rand от «Астрал-Групп»

Группа компаний «Астрал», специализирующаяся на реализации лакокрасочной продукции и моторных масел, расширила ассортимент. В линейке товаров марки Otrix появился однокомпонентный герметик под кисть Otrix 999 Vaber Brushable на основе каучука и синтетических смол. Он предназначен для соединения и герметизации стыков различных элементов кузова автомобиля, герметизации металла, заполнения пустот. Наносится на сталь и заводское лакокрасочное покрытие.

В продаже также появились новинки немецкой марки Rand: лак Rand Express 301 (2+1) в фасовке 0,5 л и краска для бампера Rand 821 серого и черного цвета в банках 0,75 л.



Экономный ремонт с Terokal от Henkel



Компания «Хенкель Украина» выводит на рынок Украины новый продукт для ремонта металлических деталей кузова - Terokal 5010 TR, разработанный совместно со специалистами рынка запасных частей и автопроизводителями. Предназначен для замены нетехнологичной и опасной пайки, используется для заделки сварных швов и выравнивания сильно деформированных поверхностей. Материал для холодного применения, изготовлен на эпоксидной основе и не требует ручного смешивания. Применяется для стали и алюминия, легко обрабатывается и моделируется. Обеспечивает экономию за счет ремонта детали вместо ее замены, плюс меньший объем подготовительных работ.

Solid PPM в «Европроект Групп»

«Европроект Групп» снизила цену на белую итальянскую малярную ленту Solid PPM 80 градусов. Лента в рулоне по 45 м, ширина 19 мм, 25 мм и 50 мм.

Реактивные активатор и грунт CF от «Экопол»

Линейку лакокрасочных материалов DUR от компании «Экопол» дополнили реактивный активатор и реактивный грунт CF. Реактивный грунт CF обеспечивает надежную антикоррозионную защиту металла и отличную адгезию основного покрытия к поверхности. Грунт не содержит хроматов. Для его отверждения применяется реактивный активатор.



Wipes - салфетки, очищающие промышленные загрязнения

Компания «Вайпекс» представила новый продукт на рынке Украины - промышленные салфетки Big Wipes. Продукт справляется с краской, клеящими веществами, силиконом, эпоксидной смолой, битумом, монтажной пеной, графитной смазкой.

Салфетки состоят из синтетического волокна, переплетенного в три слоя ткани в основе салфеток (Big Wipes Industrial+ дополнительно имеют с одной из сторон эффект скраба) и запатентованной жидкости, которая воздействует на загрязнители, разрушая их внутреннюю структуру, обеспечивает антибактериальный эффект и абсолютно безвредна для рук.



Презентация продукции NCPPro на SIA-2013

Новая на рынке Украины компания NCPPro (New Car Product Professional), специализирующаяся на реализации материалов для покраски, оборудования, расходных материалов для споттеров и быстроразъемных соединений, на выставке SIA-2013 представила:

- двухкомпонентный акриловый подклад HS 5:1, использующийся при ручной и машинной обработке насухо или материалами с водой;
- полиэфирную шпатлевку со стекловолокном Fiber NCPPro в банке 1,7 кг для легкого моделирования поверхности сложной формы;
- универсальную полиэфирную шпатлевку NCPPro в банке 1,8 кг для заполнения углублений поверхности стеклопластика и других стальных деталей автомобиля.



Семинар по ЛКМ марки Novol



«Авто Стандарт Групп», специализирующаяся на поставках масел и автохимии, аккумуляторов, автозапчастей и аксессуаров, открыла новое направление малярных товаров. В связи с этим компания организовала практические занятия для клиентов-маляров, использующих в своей работе лакокрасочные материалы марки Novol.



Практическую часть преподавали руководитель и маляр-техник учебного центра Novol из Польши. Они продемонстрировали легкость и быстроту нанесения малярных материалов премиум-линейки Spectral, а также эффективность использования продуктов этой марки. Теоретическую часть составил семинар для менеджеров «Авто Стандарт Групп», на котором также были рассмотрены особенности работы с материалами Novol-Spectral.

«ОТС-Украина» расширила ассортимент клеящихся лент



Теперь к продукции компании добавились еще и антигравийные пленки для защиты краски от сколов и царапин, ленты безопасности для маркировки зон на объектах, а также изоляционные ленты топ-качества. Вся продукция под торговой маркой HPX производится в Бельгии компанией «Option Tapes Specialties».

Украинско-бельгийская компания «ОТС-Украина» предоставляет широкий ассортимент лент технического назначения. Продукция марки HPX представлена лентами для ремонта кузова: двухсторонним скотчем, малярной лентой, армированной, алюминиевой, вулканизационной, бутиловой и другими лентами.

Читайте больше на
www.autoExpert.com.ua