

Первое в 2013 году обучение системам Common Rail



Первое в 2013 году обучение системам Common Rail будет проведено в **Днепропетровске 11-15 февраля**. В процессе обучения будут продемонстрированы:

- новейший стенд Bosch EPS 708, который позволяет проводить тестирование и кодирование процесс тестирования и кодирования электромагнитных и пьезоэлектрических инжекторов, тестирование легковых и грузовых насосов Common Rail Bosch;
- стенд C-MAX 3000 с новой функцией C2-i кодирования инжекторов Delphi;
- универсальная струбцина инжекторов Common Rail, насос-форсунок, насосных секций;
- универсальный стапель насосов Common Rail, одноплунжерных и роторных ТНВД;
- новые специальные инструменты и модификации уже известных приспособлений;
- новый стапель для разборки, сборки и ремонта рядных ТНВД всех типов;
- контроллер для тестирования CR-насосов и инжекторов на универсальных стендах производства ДиМед;
- гидро- и виброръемники заклинивших инжекторов и др.

Желающие присоединиться к обучению могут звонить по тел. **+38 (0562) 33-33-23**, контактное лицо - Светлана Табрина, которая ведет запись участников и организывает поселение в гостиницу, встречу на вокзале и в аэропорту и т.д. Заявки отправляйте на e-mail: **dimed@denso.dp.ua**, **dmitry.dimed@gmail.com**, звоните на моб. +38 (067) 630-52-23

Возобновлен выпуск масел «Крол»

Компания «Поли-Ойл Индастри», владелец хорошо известного в Украине завода-производителя моторных и промышленных масел торговой марки «Крол», после масштабной модернизации производства в сентябре 2012 г. начала свою работу. ООО «Поли-Ойл Индастри» является одной из крупнейших компаний в Украине на рынке горюче-смазочных материалов. На сегодняшний день компания имеет современные производственные мощности для обеспечения полного цикла производства широкого ассортимента масел для промышленности, автомобильного и морского транспорта, сельского хозяйства (более 60 позиций). Ряд масел из ассортимента относится к маслам с повышенными требованиями по качеству и эксплуатационным характеристикам.



Новое масло 5W-30 DBV-LL SAPS Super Universal



ООО «Индустрия масел», официальный дистрибьютор торговой марки DBV, предлагает новое масло 5W-30 DBV-LL SAPS Super Universal - универсальное масло для использования в дизельных и в бензиновых двигателях легковых автомобилей. Изначально предназначено для двигателей с сажевым фильтром, но можно использовать в двигателях и без него. Имеет самый последний допуск по VW - 504.00/507.00, а также актуальные допуски ведущий автомобильных производителей. Отлично подходит и используется в автомобилях японского производства.

ООО «Индустрия масел»

г. Киев, ул. М. Расковой, 2-А, тел.: (044) 377-74-41, -42

Подпишись на autoExpert до 28.02.2013 и получи подарок*!



Предлагаем всем автопредпринимателям подписаться на профильные издания для автобизнеса - журнал **autoExpert** и газету **autoExpert-News**.

Тематика изданий:

- Новости;
- Управление автосервисом;
- Технологии ремонта автомобиля;
- Автозапчасти и автоаксессуары;
- Масла, автохимия, автокосметика;
- Оборудование для СТО;
- Кузовной ремонт и расходные материалы;
- Грузовой сервис;
- Колеса.Шины

Стоимость комплекта - 30 грн./мес. (360 грн./год)

* Информация о ценном и полезном подарке для любой СТО - по телефону (044) 493-45-70. Подарок подразумевает приобретение его за 1 копейку. Подарок доставляется подписчику с первым подписанным комплектом журнала и газеты.

Первое заседание «Клуба директоров автосервиса»

Вниманию руководителей:

- Станций технического обслуживания автомобилей
- Операторов рынка запасных частей
- Продавцов оборудования для автосервиса

15 марта 2013 г. по адресу г. Киев, пр-т Победы, 57, здание ГосавтотрансНИИпроекта, первый этаж, состоится первое рабочее заседание «Клуба директоров автосервиса». Предполагается участие более 100 руководителей и владельцев СТО со всех регионов Украины, экспертов рынка и представителей системы образования и обучения персонала для автосервиса.

Регистрация участников - 9⁰⁰-9⁵⁰. Завершение работы - 18⁰⁰.

Цель заседания:

Обмен опытом, достижениями, успехами, новшествами, мыслями, а также обсуждение проблем автосервиса. Опыт достижений и новшеств сможет поделиться каждый участник.

Программа заседания:

1. Приветствие директора государственного научно-исследовательского института "ГосавтотрансНИИпроект", профессора А.М. Редзюк, 15 мин.
2. Обзор: "Автосервис сегодня: состояние, проблемы, перспективы". Ведущий клуба директоров, к.т.н., Марков О.Д., 30 мин.
3. Выступления, вопросы участников и ответы экспертов по темам:

Опыт развития автосервиса

1. Условия развития автосервисного бизнеса и пути их улучшения.
2. Техническое оснащение - требования, инвестиционные возможности, ограничения, пути решения проблем.
3. Опыт выхода убыточного автосервиса из кризиса.
4. Опыт эффективного взаимодействия с контролирующими органами.
5. Предложения по совершенствованию взаимоотношения бизнеса и государства.
6. Налогообложение - опыт взаимоотношений с налоговыми

органами, пути совершенствования взаимоотношений.

7. Экологическая защита среды: взаимоотношения с контролирующими органами.

Обеспечение запчастями

8. Опыт эффективного обеспечения запасными частями.
9. Опыт эффективного обеспечения запасными частями в условиях ограниченных запасов или отсутствия склада.
10. Решение конфликтов с поставщиками запчастей.

Работа с персоналом

11. Персонал автосервиса: особенности, квалификация, трудовое законодательство, повышение квалификации, переподготовка.
12. Опыт эффективного подбора и мотивации персонала.
13. Опыт эффективного управления малым рабочим коллективом.

Работа с клиентурой, маркетинг и реклама

14. Опыт решения проблем в работе с потребителями: привлечение и удержание, налаживание взаимоотношений, учет особенностей менталитета, совершенствование законодательной базы.
15. Опыт достижений в привлечении клиентуры.

Маркетинг и реклама

16. Опыт эффективной маркетинговой работы и рекламы.
17. Опыт использования интернета в привлечении клиентов.
18. Официальный сайт для малого автосервиса: особенности, опыт разработки и эффективность использования.

Информационное обеспечение. IT-системы

19. Обеспечение технической, технологической информацией - опыт, проблемы.
20. Программные продукты для автосервиса. Доклады разработчиков, опыт использования, вопросы и ответы.

О желании принять участие в работе «Клуба директоров автосервиса», а также о желании поделиться опытом просим сообщить по телефонам: **(067) 502-25-52**, **(044) 493-45-70** или отправить заявку на e-mail: **klub.sto@ukr.net**. Участие платное.



оптовая продажа автозапчастей

www.voltag.com.ua



NTN SNR

www.ntn-snr.com

With you

Стартеры • Генераторы
Комплектующие



г. Киев, ул. Ивана Федорова, 32. Тел./факс (044) 594 40 04 (многоканальный)

Читайте больше на
www.autoExpert.com.ua

**Inter Cars Ukraine.
Акция по АКБ Bosch**

В период с 1 ноября по 28 февраля 2013 года приобретайте в сети Inter Cars Ukraine АКБ Bosch по специальным ценам:

Кол-во	Доп. скидка %	Отсрочка платежа (дни)	Подарок
10 шт	+2%	стандартная	нагрузочная вилка
20 шт	+3%	стандартная	зарядное устройство
30 шт	+3%	30 дней	торговый передвижной стенд + зарядное устр-во

Подробности акции можно узнать:

Киев, ул. Автопарковая, 7
(044) 590-51-09 легковой, 590-51-08 грузовой отдел
Киев, просп. Воссоединения, 21,
(044) 501-84-63, 501-84-65
Киев, ул. Старосельская, 1
(044) 500-70-27 легковой, 500-70-28 грузовой отдел
Киев, ул. Академика Заболотного, 3
(044) 502-71-73 легковой, 502-71-86 грузовой отдел
(050) 417-71-97, (067) 659-50-19
www.intercars.com.ua

**Голосеевский филиал
Inter Cars Ukraine**

предлагает профессиональные решения в автобизнесе, обеспечивая весь комплекс сервисов для людей, чья жизнь и работа неразрывно связана с обслуживанием автомобилей, а также для автовладельцев:

- предложение из одних рук для легковых и коммерческих автомобилей, оборудование и инструмент для автосервисов и мастерских;
- ассортимент и доступность товара на складе филиала;
- ассортимент и доступность товара на центральном складе компании Inter Cars Ukraine;
- доставку товара, в точку местонахождения, в течении двух часов с момента размещения заказа на филиале;
- индивидуальную систему скидок и отсрочек платежа;
- персонального торгового представителя;
- услуги по подбору товара и обработке заказов;
- общие и индивидуальные акции;
- инвестиционную программу для автосервисов;
- информационную базу коммерческих предложений;
- инвестиционные программы для автосервисов;
- программное обеспечение для автосервисов;
- обучения и тренинги (технические, продуктовые, по организации бизнес-процессов);
- программный продукт, позволяющий работать в режиме он-лайн (WEB-Katalog);
- сопровождение товара документами, подтверждающими качество товара.

Голосеевский филиал Inter Cars Ukraine

г. Киев, ул. Академика Заболотного, 3
(044) 502-71-73 - легковой отдел
(044) 502-71-86 - грузовой отдел
(044) 502-71-94, (050) 417-71-97, (067) 659-50-19
www.intercars.com.ua



**Подарочный сертификат от
магазина GoodYear**



В магазине GoodYear появилась возможность приобрести подарочные сертификаты на автошины, автокосметику, шиномонтаж (услуги) и другие товары. Сертификат станет оригинальным подарком и поможет приобрести для автомобиля все необходимое в магазине GoodYear. Более того, сертификат можно заказать на любую сумму и на любой товар.

Автоматизированный GoodYear

г. Днепропетровск, ул. Артема, 39
Тел.: (0562) 36-66-74, (098) 502-55-55

Читайте больше на
www.autoExpert.com.ua

АВТОКОМПОНЕНТЫ

стр. 2



**HanGil Auto Parts
РЫВОК В ЛИДЕРЫ**

По данным украинской статистики, в 2012 году автомобили Hyundai уверенно лидируют по объемам продаж среди иномарок, а KIA замыкает тройку лидеров. Почему бы не предположить, что запчасти корейских марок могут повторить успех автопроизводителей, ведь, как показывает история компании HanGil Auto Parts (HanGil), для этого имеются все предпосылки.

Популярность корейских автомобилей и бурное развитие корейского автопрома в мире обусловлены постоянным улучшением качества, повышением надежности и расширением модельного ряда корейских автомобилей, как следствие - устойчивым ростом продаж. Ведь ни для кого уже не секрет, что корейский автомобиль является оптимальным при выборе по соотношению цена-качество, а разные торговые марки и широта представленных в них моделей позволяют удовлетворить запросы как потребителей со средним достатком, так и состоятельных сторонников премиум класса. Как показывает практика, такие же характерные тенденции сохраняются и в рынке корейских автозапчастей на корейские автомобили.

Продукция компании HanGil Auto Parts (HanGil) широко известна в мире под торговой маркой «HAN» и с 2011 года представлена в Украине эксклюзивным дистрибьютором - компанией «КИК АВТО».

Свою деятельность HanGil начала в 2002 году как дилер MOBIS на внутреннем рынке Южной Кореи. Уже через два года компания запустила экспортные операции, одновременно развивая логистику, ассортимент продукции и программное обеспечение. В 2008 году было принято решение сконцентрировать все усилия на экспортном бизнесе, и с 2010 года компания представила продукцию под собственной торговой маркой HAN.

За столь короткое время компания HanGil достигла значительного прогресса и на данный момент достойно заняла позицию одного из ключевых игроков на мировом рынке aftermarket. Продукция компании представлена локальными дистрибьюторами в 70 странах на пяти континентах.

Безусловно, развитию бизнеса по продажам запчастей способствовал рост продаж корейских автопроизводителей, однако среди факторов успеха HanGil нужно отметить профессиональную команду, грамотно отработанный ассортимент в портфеле компании и сбалансированную ценовую политику, а также безупречную логистику, программное обеспечение и поддержку своих дистрибьюторов.

Чем же интересна продукция компании HanGil для искушенного украинского потребителя?

Во-первых, это ассортимент и качество. Основные товарные группы, представленные под торговой маркой HAN:

- фильтры (сертификат качества ISO-9002/QS-9000);
- прокладки двигателя (сертификат качества ISO-9001/TS-16949);
- тормозные колодки (сертификат качества ISO-9001/KSA-9001);
- водяные насосы (сертификат качества ISO-9002/TS-16949/QS-9000);
- высоковольтные провода (сертификат качества ISO-9001/KSA-9001);
- амортизаторы (сертификат качества ISO-9001/KSA-9001);
- элементы сцепления (сертификат качества ISO-9001/QS 9000:1998);
- подшипники (сертификат качества ISO-9001/KSA-9001);
- масла и спецжидкости.

Ассортимент по данным группам покрывает около 95% парка корейских автомобилей.

Во-вторых - сбалансированное ценовое предложение, что так важно для покупателей.

В-третьих - эксклюзив по торговой марке HAN на территории Украины компании "КИК АВТО" и, как следствие, - стабильный уровень прибыли и отсутствие демпинга при дистрибуции.

Что немаловажно, вся продукция под торговой маркой HAN производится в Корее, и это выгодно отличает ее от обилия низкокачественной продукции, которая просто наводнила рынок Украины и служит головной болью как для дистрибьюторов, так и конечных потребителей.

Таким образом, делая выбор в пользу торговой марки HAN от компании «КИК АВТО», вы получаете комплекс преимуществ, которые обеспечат вам стабильный доход и уверенность в будущем своего бизнеса.



ООО «КИК АВТО», тел. (044) 200-40-97, info@kikauto.com.ua www.kikauto.com.ua



**АВТОЗАПЧАСТИ
ДЛЯ КОРЕЙСКИХ АВТОМОБИЛЕЙ**

Официальный дистрибьютор ведущих корейских производителей автозапчастей

MANDO

Амортизаторы

SamsungBrake

Тормозные колодки

HAN

Фильтры, детали двигателя, подвески и тормозной системы

YUUMTECH

Детали подвески

PHG

Резино-металлические детали подвески

DRB

Ремни

PHC Valeo

Элементы сцепления, ролики, в/в провода, тормозные диски, помпы



Профессионализм в бизнесе автомобильных запчастей
ООО «КИК АВТО», тел.: (044) 200-40-97, info@kikauto.com.ua, www.kikauto.com.ua

Delphi: четыре активных года в Украине



– Имея в своем арсенале достаточно широкий ассортимент продукции, компания Delphi намеренно выделяет приоритетные направления для развития продаж в Украине. Каковы они на сегодняшний день?

– До сих пор основные усилия Delphi были сосредоточены на трех китах: подвеска, тормозные системы и амортизаторы. Однако, реагируя на запросы рынка, мы постоянно развиваем новые направления. Одним из таких является автоэлектроника. На данный момент проводится подготовительная работа, которая позволит в скором времени выйти на рынок с новыми предложениями. Мы планируем, что до марта 2013 товар будет сертифицирован, после чего он появится у наших представителей.

– Перечисляя продукцию Delphi, Вы назвали тормоза, подвеску и амортизаторы. У каждой компании есть свои особенности в продвижении. Какие преимущества Вы выделяете, оценивая свои возможности по завоеванию украинского рынка?

– Нам есть чем гордиться. В этом году мы открыли свой завод в Турции, где производятся элементы подвески. В январе 2013 года 100% его продукции пойдут на вторичный рынок, в том числе украинский. При заводе действует лаборатория, которая не только проверяет качество продукции, но и сможет разрабатывать те категории товара, которые будут интересны нашему потребителю. Со следующего года будет доступен каталог с 440 новыми позициями. По моим прогнозам, особенно будет развиваться группа резино-металлических изделий, т.к. в этом секторе мы охватили еще не весь спектр автомобилей. А весь ассортимент продукции будет составлять более 4-х тысяч наименований.

В последнее время мы достаточно серьезно расширили ассортимент для японских и корейских марок. Сейчас появились решения также и для китайских авто. Если говорить о продукции европейских производителей, то для этого рынка у нас имеется полный пакет предложений. Отдельно стоит отметить продукцию для автомобилей из Северной Америки: Chevrolet, Cadillac.

Если говорить об амортизаторах, то они производятся на заводах Великобритании, Польши, Испании. Эти же заводы выпускают продукцию, в том числе для авто с пневматической подвеской, таких как Range Rover. Автомобилей такого плана достаточно много и в Украине, и в России. Имеются решения и для отечественного автопрома, например, для Lada. Но в этом сегменте достаточно силь-

Созданная в начале XX века, компания Delphi automotive systems до 1999 года являлась подразделением концерна General Motors, но позднее была выделена из него в самостоятельную структуру. Корпорация является одним из крупнейших в мире производителей автомобильных запасных частей. С 2009 года она активно работает на украинском рынке. О том, что сегодня может предложить потребителям известная компания, чем заинтересовать дилеров и СТО, нам рассказал менеджер по развитию продаж в Украине и Молдове компании Delphi Марчин Дрызек.

ны китайские и российские производители, которые предлагают дешевые амортизаторы. Снизить цену для того, чтобы составить им конкуренцию, мы не будем, поскольку наша продукция премиум-класса и стоит она соответственно.

– А какую именно продукцию из тормозной системы вы поставляете в Украину?

– Тормозные диски, колодки, гидравлику, штанги, барабаны. На все автомобили имеется широкая гамма предложений, в том числе для Lada и бюджетной модели Daewoo Lanos. Стратегия нашей компании заключается в том, чтобы клиент всегда имел большой выбор предлагаемых запчастей. В этом есть определенное удобство и для дистрибьюторов. Причем, говоря о тормозной системе, я не могу однозначно назвать заводы-производители, поскольку продукция производится по всему миру, а каталог насчитывает около 13,5 тысяч позиций.

– Что касается грузовой тематики, насколько хорошо она у вас представлена?

– Delphi никогда не имел большого предложения для грузовых автомобилей. Конечно, определенные товары имеются и в этом сегменте. Но в Украине ассортимент ограничивается амортизаторами и оборудованием для диагностики.

– Диагностика – востребованное в Украине направление...

– Да, для диагностики автомобилей у нас есть три прибора, причем, в двух вариантах исполнения. DS-150 – вариант устройства под собственным ПК, пользуется наибольшим спросом ввиду доступной цены. И, в целом, клиенты им очень довольны. Но в плане пользования DS-350, безусловно, наиболее удобно. С устройством DS-350 предоставляется возможность работы как в версии традиционного ноутбука, так и в версии планшета. К тому же техника имеет хорошую защиту – спокойно выдерживает падение с высоты одного метра.

Более того, у нас есть модуль, который может работать и с легковыми, и с грузовыми автомобилями. Для этого необходимо приобрести легковую или грузовую программу. Это очень удобно для тех, кто только развивается – достаточно купить программу, так как используемый прибор остается тот же. Еще одно отличие от конкурентов заключается в том, что наша программа не закрывается после года работы. Обычно при покупке программы клиент получает три бесплатных обновления в течение года. Но без обновления лицензии программа не будет



дальше работать. С нашим ПО такого не случится. Кроме того, цена лицензии не зависит от длительности перерыва пользования лицензионным софтом.

– В мире распространена практика запуска собственных сервисных центров для поддержки продаж. Планирует ли Delphi что-то подобное в Украине?

– На мировом рынке сейчас успешно работает Delphi Service Center. В Украине он уже занял свою нишу в дизельном секторе. В принципе, нам также интересно развивать направления, которые касаются подвески, тормозной системы, амортизаторов и выхлопной системы, поскольку СТО может иметь несколько модулей. В ближайшей перспективе в Украине планируется разрабатывать направления, которые относятся к подвеске и электронике. Однако для этого нам нужно время, чтобы обучить персонал. А для этого необходимо иметь хорошего специалиста.

– Будет ли это собственный специалист или, скажем, выезжающий из Польши?

– Я не готов сейчас ответить на этот вопрос, так как рассматривается три варианта – из Польши, из московского офиса или из Украины. Конечно, мы отлично понимаем, что сервисный концепт предполагает «хотлайн», и никто не будет звонить со своими проблемами за границу. Мы хотим развиваться именно здесь и готовы предпринимать все необходимые для этого действия. Но всему свое время.

– Помимо автозапчастей, Delphi – привычное имя на рынке масел. Сейчас вы снова развиваете данное направление. Марка-то известная...

– Абсолютно верно, наши масла известны на украинском рынке очень давно. Сейчас это для нас также важное направление, спрос на масла Delphi есть. Тем более что к ассортименту масел добавлено 18 новых позиций, которые будут интересны для рынка. Как видите, мы ни в одном секторе не стоим на месте.

Беседовал Александр Кельм

Выставка «СТО экспо» - все для автосервиса



Будущий год для отечественных СТО, по прогнозам экспертов, обещает быть «горячим». Продажи новых легковых автомобилей в Украине стоят на месте (результат по итогам десяти месяцев 2012-го лишь на 3% превысил показатель аналогичного периода прошлого года), а в ноябре - упали на 12%. Очевидно, с падением продаж новых авто значение рынка запчастей и сервисного обслуживания возрастет. Основательно подготовиться к сезону специалистам поможет «СТО экспо-2013» которая состоится 2-5 апреля в столичном выставочном центре «КиевЭкспоПлаза».

На сегодняшний день «СТО экспо» является единственной специализированной выставкой для рынка Automotive Aftermarket Украины. Успешный старт событию обеспечил абсолютно новый формат проведения, основанный на «трех китах» - «экспозиция - обучение - практика». За четыре дня на одной площадке специалисты смогут ознакомиться с новинками оборудования, перенять опыт известных экспертов на семинарах и закрепить его на практике, участвуя в мастер-классах.

Тематика «СТО экспо» охватывает все сегменты отрасли: автозапчасти, авторемонтное и сервисное оборудование, инструмент, шины, диски, автоэлектронику и автоэлектрику, автохимию, автокосметику. В 2012 году на «СТО экспо» свои достижения представила 61 компания (на 65% больше, чем в 2011 году), среди которых: AD Ukraine, Bosch, Osram, SAV Diesel, ZF Services, «Автодок Партс», «Авто Инжиниринг», «Авто-Лайн», «АвтоПромПодшипник», «Авто-Стартер», «Агринол», «Азмол», «ДиМед», «Люб Системс», «Мастер Тул», «Полек-Топ», «Примтехник», «УХЛ-МАШ», «Тансел» и другие. Чистая выставочная площадь выросла на 52% и составила 1493 кв. м. Вырос интерес и узнаваемость выставки - 2 840 специалистов посетили «СТО экспо-2012» - на 56% больше, чем в 2011 году.

Среди «фишек» «СТО экспо» - оснащенная современным оборудованием зона практической диагностики, где ежедневно в режиме «нон-стоп» проводятся практические мастер-классы для легковых и грузовых автомобилей. Это привлекает к выставке внимание профессиональной аудитории, создает на «СТО экспо» живую рабочую атмосферу.

В планах организатора, компании «Евроиндекс», - активное развитие и совершенствование уникального формата «СТО экспо», увеличение представительства зарубежных компаний, рост экспозиции, инноваций, поиск актуальных тем, которые сделают «СТО экспо-2013» еще более презентабельной, интересной, живой и посещаемой.



Читайте больше на
www.autoExpert.com.ua



Цепи противоскольжения Rewag - в сети «АТЛ»

Компания «Певаг Украина» и всеукраинская сеть магазинов «АТЛ» подписали договор о сотрудничестве. С сезона 2012-2013 гг. цепи противоскольжения для автомобилей Rewag (Австрия) доступны всем клиентам сети магазинов автоаксессуаров «АТЛ».



ООО «Певаг Украина»

г. Львов, ул. Кульпарковская, 93, офис 103
тел./факс: (032) 242-73-31
Цепи противоскольжения, крепление грузов: (098) 5234781
Шинозащита, такелаж, конвейерные и трелевочные цепи: (067) 1624263
www.pewag.ua

Аперитивчик перед зимним запуском



ливном фильтре и поступает дальше по топливопроводу.

Termoline представляет собой резиновый шланг, внутри которого находится нагревательный элемент, сконструированный из специального материала, способного менять электрическое сопротивление в зависимости от температуры дизтоплива и окружающей среды. Соответственно, чем ниже температура окружающего воздуха, тем выше мощность нагрева. При повышении температуры мощность автоматически понижается. Таким образом, регулировка мощности нагрева осуществляется самим нагревательным элементом.

Для включения устройства в кабину грузовика выводится кнопка. Достаточно за 5 минут до запуска двигателя активировать подогрев топливной системы, чтобы начало рабочего дня было успешным даже при температуре -40°C.

Для легковых автомобилей

Владельцев легковых дизельных автомобилей производители подогревателей не оставили в беде. Для них компания Stanadyne разработала специальное устройство, облегчающее жизнь при холодном пуске двигателя. Конструктивно оно выполнено как трубчатый нагревательный элемент длиной 175 мм, через который циркулирует топливо. Подогреватель Stanadyne представляет собой полностью автоматическую систему. При включении зажигания (без доворота ключа для запуска двигателя) встроенный термоземельмент автоматически включает подогреватель, и топливо нагревается. Подогреватель способен обеспечить автоматический подогрев дизельного топлива, как только собственная температура топлива опустится ниже +10°C. Подогреватель монтируется в разрез штатного топливопровода автомобиля. Таким образом, подогрев топлива

Зима в наших краях наступает по календарю, а холода приходят как всегда – неожиданно. В теплое время года современный дизельный двигатель заводится легко, но уже при температуре 8°C и ниже начинаются проблемы. В топливной системе происходит кристаллизация дизельного топлива, что может привести к внеплановой замене топливного фильтра, чистке топливной аппаратуры, износу и существенному сокращению моторесурса двигателя. Не стоит забывать и о том, что невозможность запуска двигателя ломает все трудовые планы – срываются сроки поставок, деловые встречи и другие важные задания. А если это планы на вечер? Не допустить подобную ситуацию просто – нужно оснастить дизельную топливную систему подогревателем. Для грузовиков и спецтехники это может быть, например, устройство Termoline (Англия), а для легковых автомобилей – Stanadyne 12V (США). Оба этих устройства можно приобрести и установить на СТО «ГерУк и К» в Черкассах.

Справедливости ради заметим, что для благополучного зимнего старта многие используют автономные предпусковые отопители. Бесспорно, это удобное и крайне необходимое устройство. Но оно не решает проблему подачи топлива в двигатель в холодную пору. Предпусковые отопители действуют на систему охлаждения двигателя, которая в свою очередь отдает тепло агрегату и системе вентиляции салона. Однако, чтобы запуск был произведен (пусть то будет холодный пуск или пуск уже разогретого двигателя), необходимо топливо. Если же за ночь оно кристаллизовалось в топливном фильтре, то о его подаче в двигатель можно забыть.

Поэтому в холода необходимо быть твердо уверенным, что машину на АЗС заправляют дизельным топливом зимнего или арктического сортов. Дизельное топливо зимних сортов легче по фракционному составу по сравнению с летним дизтопливом, у него более низкая температура кипения (320°C, тогда как у летнего – 360°C). К сожалению, до сих пор на АЗС, особенно в глубинке, существует нехватка зимних сортов дизельного топлива. Случается, что дизельное топливо в баке в сильный мороз напоминает жидкую манную кашу – и по виду, и по консистенции. Именно низкое качество залитого в бак автомобиля топлива чаще всего и является причиной нежелания дизельного мотора работать в морозную погоду. Если проблема в топливе, можно отбуксировать машину в теплый бокс (например, на мойку) или ждать оттепели.

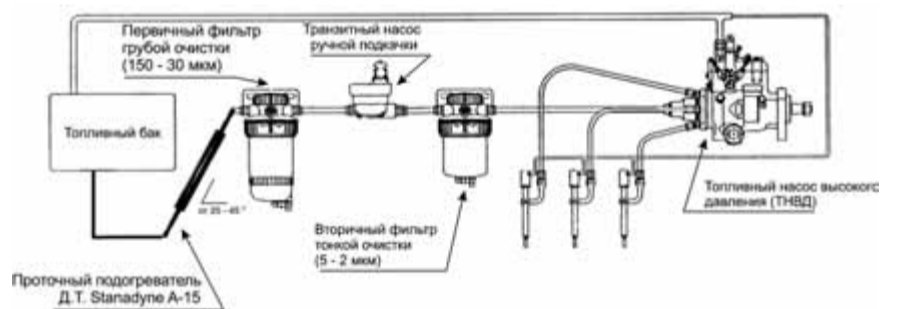

Для грузовиков и спецтехники

Справиться с проблемами, возникающими при работе двигателя на летнем топливе или с некачественным зимним топливом, можно с помощью систем обогрева дизельных топливопроводов Termoline. Обогреватель обеспечит бесперебойную работу двигателя при любых морозах. Для этого даже не нужно использовать различные присадки в топливо. Он устанавливается именно там, где есть опасность повышения вязкости дизельного топлива – между баком и фильтром, таким образом заменяя часть топливопровода. В результате топливо прогревается при проходе по всей длине Termoline. Кристаллики парафина таят, еще не достигнув фильтра. Разогретое топливо растапливает образовавшийся парафин в топ-

происходит на достаточно протяженном отрезке топливопровода. Это обеспечивает эффективный подогрев топлива и быстрый выход на температурный режим подогрева даже при неблагоприятных погодных условиях, среди которых – низкая температура воздуха, сильный ветер, попадание снега на корпус подогревателя. Корпус подогревателя имеет защитное покрытие, препятствующее агрессивным воздействиям окружающей среды.

СТО: Украина, г. Черкассы
ул. Сурикова, 12/3
телефон: +38(0472) 50-40-24

Офис: Украина, г. Черкассы
ул. Добровольского, 3/4
Тел./факс: +38 (0472) 71-08-00
71-08-01

www.geruk.com.ua

office@geruk.com.ua

(офис)

hotline@geruk.com.ua

(линия консультаций технического отдела)

ВАРИАНТ ЗАПЧАСТИ

- для легковых автомобилей всех марок европейского и корейского производства (больше 100 брендов, 70 000 наименований)
- для грузовых автомобилей, полуприцепов, прицепов и автобусов (3 000 наименований)

Доставка товара
(Крым, Херсонская область)

Симферополь
(0652) 24-84-83, 24-85-27, 54-81-81, (050) 376-04-54
variant@variant.crimea.ua, www.variant.crimea.ua

AFS АВТОМОБИЛЬНЫЕ ФИЛЬТРЫ

**Надежно!
Качественно!
Доступно!**

Завод-производитель –
ООО «Автомобильные системы фильтрации»
Донецкая обл., Макеевка,
Советский р-н, ул.
Горноспасательная
тел.: (062) 345-98-16, 327-30-30
(факс), (067) 694-65-22
www.afs.dn.ua, filter-afs@ua.fm

HYUNDAI KIA PARTS

Запчасти опт і роздріб

(067) 531-25-25, (067) 793-00-00, (095) 735-00-21
www.kiaparts.com.ua (on-line наявність на складі)

АВТОШИНИ

диски колесні, акумулятори

(виробництва України, Росії – на складі; іноземного виробництва – за замовленням)

15 років на ринку автошин

www.semp.uaprom.net
для вантажних, легкових автомобілів,
сілгосптехніки та навантажувачів

**Гнучка система знижок
Дзвоніть, домовимся**

(044) 496-28-91
496-28-92, 404-50-09
360-9-365

Читайте больше на
www.autoExpert.com.ua



Теплый старт с Eberspaecher

Перечень заводских автомобильных агрегатов, отвечающих за температурный комфорт водителя и пассажиров, как правило, в базовой комплектации любой модели ограничивается штатным отопителем и кондиционером. Специализированные инженеринговые компании готовы предложить потребителю гораздо более широкий выбор климатического оборудования, как, например, предпусковые подогреватели, а также автономные жидкостные и воздушные отопители салона.

Существует несколько модификаций автономных систем, отвечающих за микроклимат на различном виде транспорта. Они могут дополнять уже имеющиеся штатное оборудование или работать отдельно.

Дополнительные системы кондиционирования и отопления чаще используются на коммерческом транспорте. Так, при вынужденных длительных стоянках на таможнях, в пробках, при погрузке/разгрузке авто и в других случаях, когда при выключенном двигателе водителю и пассажирам приходится находиться в кабине, автономные системы кондиционирования и отопления продолжают работать, потребляя минимальное количество топлива.

Но не только коммерческий транспорт нуждается в дополнительных системах отопления – владельцы легковых автомобилей также могут оценить преимущества автономных отопителей, особенно в морозное утро. Рассмотрим, что сегодня предлагает рынок владельцам легкового автотранспорта.

На отечественном рынке наиболее актуальным предложением является группа жидкостных и воздушных отопителей производства Eberspaecher Climate Control Systems GmbH & Co. KG для легковых, большегрузных авто и автобусов. Для легковых автомобилей и легкого коммерческо-

го транспорта такими являются жидкостные отопители серии Hydronic II, для грузового – Hydronic M II, а для автобусов – Hydronic L II. Воздушные отопители Airtronic представлены моделями D2, D4, B4, D5, B5.

Вода или воздух?

Как для коммерческого, так и для легкового транспорта применяются два типа автономных отопителей: жидкостный и воздушный. Жидкостный отопитель работает на стадии холодного пуска двигателя. Для подачи теплого воздуха в кабину используется штатный вентилятор, который питается от автомобильного аккумулятора. А значит, долгая работа отопителя, например, при длительной стоянке, невозможна, поскольку при критически низком заряде батареи он автоматически отключается.

Применение жидкостного отопителя уменьшает нагрузку на двигатель во время запуска при низких температурах, что значительно увеличивает ресурс агрегата. Для дизельных автомобилей, которые дольше бензиновых выходят на рабочую температуру, а соответственно, и позже начинают отдавать тепло для прогрева салона, предпусковой жидкостный отопитель наиболее эффективен. Ведь даже при незначительном понижении температуры происходит значительная потеря мощности и, соответственно, перерасход топлива.

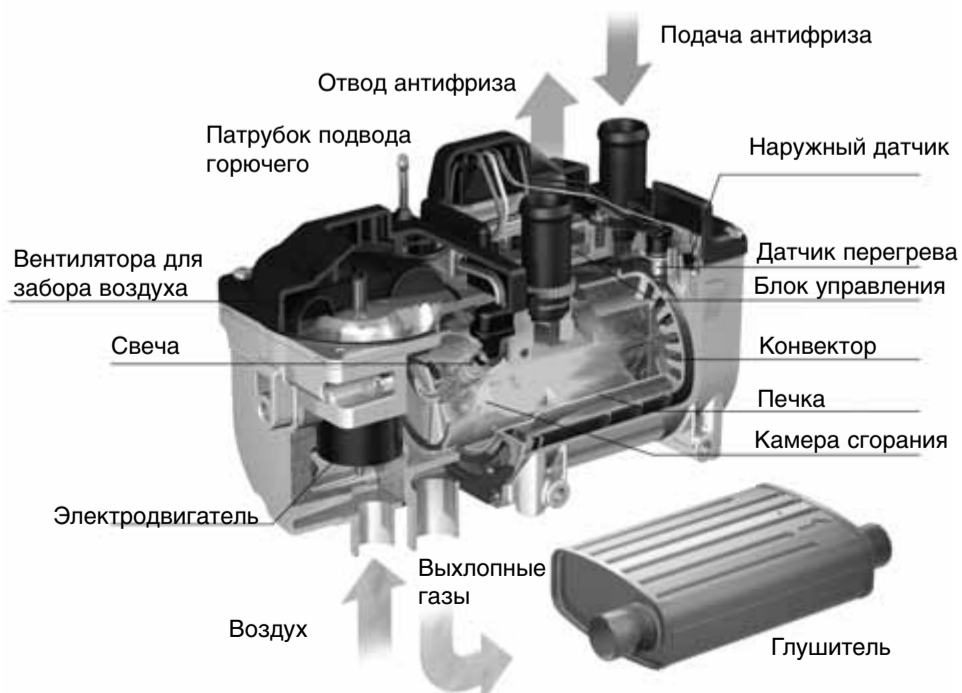

Жидкостный отопитель для легковых автомобилей Hydronic II в разрезе

В отличие от жидкостных, воздушные отопители отдают тепло только для нагрева салона автомобиля. Для обеспечения подачи теплого воздуха они, так же как и жидкостные отопители, питаются от автомобильного аккумулятора, но нагнетают воздух в салон собственным мало мощным вентилятором, что существенно снижает потребление энергии. Эти отопители незаменимы в том случае, если штатный отсутствует или не справляется со своими функциями, либо не может быть задействован по техническим причинам.

Принцип работы отопителя

Принцип работы жидкостного отопителя прост, но сам агрегат состоит из высокотехнологичных частей.

Hydronic подключается к системе охлаждения, электробортовой сети автомобиля и топливной системе. Нагрев жидкости в системе охлаждения автомобиля происходит за счет тепла, выделяемого в отопителе при сгорании топлива, которое используется в автомобиле. При включении Hydronic начинается обратный отсчет времени работы отопителя. Включается водяной насос, и при циркуляции жидкости происходит измерение температуры жидкости в системе охлаждения датчиком температуры. В зависимости от температуры могут устанавливаться различные режимы работы отопителя Hydronic, при этом значения температур жестко запрограммированы в блоке управления. Далее по программе происходит предварительная продувка камеры сгорания отопителя при помощи вентилятора горелки и предварительный накал свечи накалывания, для удаления остатков продуктов горения из отопителя. Затем происходит подача топлива дозирующим насосом. После образования стабильного пламени, которое контролируется датчиком пламени, происходит отключение свечи накалывания, а возгорание топливной смеси происходит от стекнок камеры сгорания.

Различные режимы работы отопителя обеспечиваются изменением состава топливной смеси, поступающей в камеру сгорания Hydronic (изменяется соотношение количества воздуха и количества топлива). Контроль за максимально допустимой температурой отопителя осуществляется датчиком перегрева. При достижении определенной температуры в системе охлаждения дополнительное реле отопителя включает штатный электровентилятор автомобиля, тем самым обеспечивается обогрев салона. При достижении температуры жидкости 85 градусов прекращается подача топлива и воздуха в камеру сгорания Hydronic и происходит переход отопителя в режим ожидания, при котором продолжает работать только водяной насос. При падении температуры жидкости отопитель снова включается до истечения времени работы, заданного на элементе управления.

Принцип работы воздушного отопителя схож с жидкостным – процесс подачи топлива и горения одинаковый. Но теплый воздух снимается с теплообменника, находящегося возле камеры сгорания, и сразу подается в салон транспортного средства.

Стандарты требуют надежности

Как и любой агрегат, автономные отопители требуют профессионального сервисного обслуживания.

Учитывая, тот факт, что трудовые и экологические нормы в странах ЕС всегда славились жесткостью, производители вынуждены разрабатывать устройства с повышенным коэффициентом безопасности. К примеру, по правилам трудового кодекса, действующего в ЕС, каждый водитель-дальнобойщик обязан отдыхать не менее 11 часов в сутки. В холодную пору, а это в среднем где-то 6 месяцев в году, для поддержания тепла в кабине приходится использовать автономные отопители, ведь стоянка с работающим двигателем запрещена. Слабая надежность устройства могла бы привести к проблемам в эксплуатации. Именно поэтому от отопителя требуется безопасная и стабильная работа.

Учитывая немецкую скрупулезность в изготовлении техники, все разработки и технологии, используемые в отопителях для грузовиков, также применяются для легкового транспорта.

Комфортные аксессуары

Для управления работой отопителя разработана серия дополнительных устройств. Регулятор температуры Mini-Controller предназначен для работы совместно с воздушными отопителями Airtronic. Таймер EasyStart T управляет работой как воздушными отопителями Airtronic, так и жидкостными Hydronic. Если регулятор температуры способен только регулировать интенсивность и температуру подачи воздуха в салон, то с помощью таймера можно запрограммировать несколько режимов работы: время включения в зависимости от температуры воздуха, времени суток и т.д.

Дистанционные пульта значительно расширяют возможности управления отопителями. Так, самый простой пульт EasyStart R работает только в паре таймером EasyStart T, обеспечивая удаленное (до 1000 м) управление. Пульт EasyStart R + располагает всеми функциями EasyStart T. По сути, он является его мобильным аналогом и обеспечивает полноценное управление работой отопителя.

А самый передовой способ «общения» с предпусковым отопителем возможен с помощью мобильного телефона или стационарного телефонного аппарата с функцией тонového набора. Для этого нужно установить GSM-модуль EasyStart Call.



Таймер EasyStart T



Пульты дистанционного управления EasyStart R и EasyStart R +



Самый передовой способ «общения» с отопителем - с помощью системы EasyStart Call

ООО «Эберспехер Украина»

Представительство компании Eberspaecher Climate Control Systems GmbH & Co. KG (Германия) на территории Украины 03680 Украина, г. Киев ул. Червонопрапорная, 28 тел./факс: (044) 527-68-05 (067) 995-16-95 www.eberspaecher.kiev.ua e-mail: eberspaecher-ua@ukr.net

Моторное масло MOL Dynamic Gold Longlife 5W-30 с обновленной формулой

Компания MOL-LUB сообщает, что моторное масло MOL Dynamic Gold Longlife 5W-30 теперь выпускается по обновленной формуле.

Продукт изготавливается из высококачественных синтетических базовых масел и содержит новейший пакет присадок, что позволяет обеспечивать надежную защиту бензиновых и дизельных двигателей, в том числе оснащенных трехступенчатыми катализаторами и фильтрами улавливателями частиц.

Данное масло соответствует требованиям таких производителей автомобилей как Volkswagen, Audi, Skoda, Seat, Porsche и BMW.

Благодаря обновленной формуле продукт обеспечивает экономию топлива до 2% и легкий запуск двигателя даже при температуре окружающей среды до минус 35°C.

Спецификации и одобрения: VW 504 00/507 00; ACEA C3-10; ACEA A3/B4-04; BMW Longlife-04; Porsche C30.

«МОЛ-Украина», 04655, Киев, пр. Московский, 23
Тел./факс: (044) 464 46 58, 464-46-59
www.mol-lub.com.ua

Первый в Украине завод по переработке отработанных масел

Болгарская компания Prista Oil (г. Русе) объявила о реализации нового инвестиционного проекта - строительстве первого в Украине завода по переработке отработанных масел. Об этом сообщил Посол Украины в Болгарии Николай Балтажи в ходе встречи с губернатором Русенской области Стефко Бурджиевым.

На заводе будут перерабатываться отработанные масла, которые в настоящий момент в Украине преимущественно сжигаются, что наносит огромный вред окружающей среде. Учитывая этот факт, председатель правления Prista Oil Пламен Бобоков акцентировал внимание на огромном экологическом эффекте построения завода.

Начало строительных работ запланировано на весну 2013 года, а размер инвестиций на первом этапе составит 30 млн долларов США.

«Реализацией проекта, аналогичного тому, который реализуется нами в Узбекистане, будет заниматься специально созданная компания «Приста Рисайклинг - Украина», - уточнил Пламен Бобоков.

Завод будет построен «с нуля» с использованием самых современных и экологически чистых технологий. «Уже определено место для строительства, заключены договоры на поставку оборудования, в настоящий момент разрабатывается план. И как только погодные условия позволят, приступаем к строительным работам», - сказал Бобоков.

Основная идея проекта заключается в стопроцентном использовании потенциала отработанных масел. Применение на предприятии инновационной технологии очистки (re-refining) отработанных масел позволит получить высококачественные базовые масла, а также небольшие количества тяжелого топлива и асфальта.

Мощность завода составит 40 тыс. тонн в год, а завершить его строительство планируется к концу 2013 года. Кроме первоначальных 30 млн долларов США, компания планирует инвестировать столько же на втором этапе реализации проекта, на котором будет увеличена мощность предприятия, поскольку для этого есть все возможности.

Напомним, что в 2004 году русенская компания открыла терминал по перевалке базовых масел на территории Одесского морского порта, инвестировав в его строительство более 5 млн долларов США. «Если бизнес-климат в Украине будет благоприятным, через несколько лет мы можем разместить здесь завод по производству продукции, как это было сделано в Турции», - заявил Бобоков.



Читайте больше на
www.autoExpert.com.ua

Масла, смазки

Синтетические масла MITASU для бензиновых двигателей

MITASU OIL CORPORATION несмотря на молодой возраст уже создала свой круг потенциальных покупателей. Основную ставку компания сделала на производство высококачественных продуктов с использованием самых современных классификаций и технологий. Главный принцип при построении ценовой политики бренда - предоставить горюче-смазочные материалы по более доступной цене, чем у большинства конкурентов.

Среди широкого ассортимента масел MITASU хотелось бы подробно остановиться на особенностях полностью синтетического масла топ-серии MITASU GOLD - MJ-101. **MITASU GOLD SN 5W-30** ILSAC GF-5 100% Synthetic. Имея высшую классификацию API SN, масло отвечает требованиям самого современного стандарта качества смазочных материалов ILSAC GF-5. В его основу была заложена система диэтилофосфата цинка, которая сокращает выхлопы фосфора, согласно требованиям нового стандарта. Благодаря запатентованной технологии масла позволяют не только значительно снизить выброс соединений фосфора в выхлопную систему двигателя, а и предотвратить таким образом отравление катализатора. На каждую упаковку нанесена соответствующая пометка, которая информирует потребителя об этой технологии.

Используемая в производстве запатентованная научная разработка HyperZDP™ System, удерживает фосфор, входящий в состав противоизносных присадок, что повышает защиту двигателя от износа, увеличивает срок службы каталитических нейтрализаторов отработавших газов, обеспечивает соответствие уровня СО в выхлопных газах современным экологическим нормам.

Масло предназначено для использования в бензиновых двигателях легковых автомобилей и внедорожников с турбонаддувом и без него. Экономит топливо и обладает стойкостью к окислению. Рекомендуются для всепогодного использования. Обеспечивают стабильность параметров благодаря наличию базового масла ГАО группы, максимальную чистоту двигателя, улучшенную совместимость с материалом уплотнений, увеличение интервала замены масла.

Максимальный эффект от применения этого масла достигается при его использовании в современных бензи-

новых двигателях, новых или с небольшим пробегом, рассчитанных на использование низковязких ресурсо- и энергосберегающих масел. Не рекомендуется использовать данный продукт в двигателях с большим износом!

Новейшие технологии стандарт ILSAC GF-5 позволяют этому маслу превосходить требования TOYOTA, LEXUS, NISSAN, MAZDA, MITSUBISHI, HONDA, SUZUKI, SUBARU, DAIHATSU, HYUNDAI, KIA, FORD, MERCEDES-BENZ, VW, FIAT, AUDI, VOLVO, PORSCHE и многих других производителей автомобилей.

В серии полностью синтетических масел MITASU MOTOR OIL класса API SM представлено три продукта вязкостью по SAE 5W/30, 5W-40, 5W-50. Это полностью синтетические энергосберегающие моторные масла, разработанные по современной технологии с применением базовых масел IV (ГАО) и III групп. Масла отличаются высокой антиокислительной стабильностью (низкая склонность к образованию отложений на деталях двигателя) и стабильные низкотемпературные свойства. Усилены мощным пакетом высокотехнологичных моюще-диспергирующих присадок.

Идеально подходят для большинства современных автомобилей с бензиновыми двигателями с турбонаддувом и без него, с системами DOHC и непосредственным впрыском. Используются в двигателях, где необходимо моторное масло с низким уровнем сульфатной зольности, фосфора и серы. Предназначены для всепогодного применения. Эксплуатационные и экологические характеристики продуктов превосходят большинство требований японских, европейских и американских автопроизводителей и отвечают стандартам: API, ACEA, MERCEDES-BENZ, BMW, PORSCHE и VW.

Обладая высоким индексом вязкости и низким расходом на угар, все масла класса API SM обеспечивают: уровень



качества, заданный производителями OEM (Original Equipment Manufacturer), стабильные эксплуатационные характеристики, благодаря наличию базового масла полиальфаолефиновой группы, превосходные антиокислительные свойства, увеличение интервала замены масла и экономию топлива, максимальную защиту от нагарообразования и ржавчины, легкий старт зимой при температуре до -42°C

Спецификации и допуски:
MJ-111. **MITASU MOTOR OIL SM 5W-30** 100% Synthetic: API SM, ACEA C3-04, ACEA A3/B3-04, ACEA A3/B4-04, PORSCHE, BMW Longlife-04, MERCEDES-BENZ 229.31/229.51, VW 502.00/505.00,

MJ-112. **MITASU MOTOR OIL SM 5W-40** 100% Synthetic: API SM, ACEA C3-04, ACEA A3/B3-04, ACEA A3/B4-04, PORSCHE, BMW Longlife-04, MB-Approval 229.31, VW 502.00/505.00

MJ-113. **MITASU MOTOR OIL SM 5W-50** 100% Synthetic: API SM, ACEA C3-04, ACEA A3/B3-04, ACEA A3/B4-04, PORSCHE, BMW Longlife-04, MERCEDES-BENZ 229.31/229.51, VW 502.00/505.00

Новейшие технологии MITASU OIL CORPORATION, Japan позволяют выпускаемым компанией моторным маслам превосходить требования таких производителей автомобилей, как: TOYOTA, LEXUS, NISSAN, MAZDA, MITSUBISHI, HONDA, SUZUKI, SUBARU, DAIHATSU, HYUNDAI, KIA, FORD, FIAT, AUDI, VOLVO и многих других.

Japan Oil Company

Одесса, (048) 777-27-00, 732-49-09
www.mitasu.com.ua

«Зимнее меню» от Агринол



Компания «Агринол» производит синтетические моторные масла серии «Агринол SAE» с более низким коэффициентом низкотемпературной вязкости, такие как «Агринол SAE 5W-40 SL/CF» и «Агринол SAE 5W-40 CG-4/SJ». Последние предназначены для легковых автомобилей, микроавтобусов и легких грузовиков с современными высокофорсированными бензиновыми и дизельными двигателями с наддувом. Эти масла обладают улучшенными вязкостно-температурными характеристиками и гарантируют надежную защиту деталей двигателя при предельных нагрузках, обеспечивая образование стабильной масляной пленки в условиях высоких рабочих температур.

Среди продукции производства «Агринол» - охлаждающие жидкости ТОСОЛ-30, -40, -65, ТОСОЛ А-40, а также серия охлаждающих жидкостей ОЖ-40, -65, -К (по ГОСТ), которые содержат антикоррозионные, стабилизирующие, анти-вспенивающие, красящие компоненты. Именно присадки придают охлаждающим жидкостям «Агринол» уникальный набор свойств, позволяющий использовать их с высокой эффективностью в течение максимально возможного срока без потери этих свойств.

Также «Агринол» производит жидкость для омывания стекол Crystal, которая согласно принятым ГОСТам не содержит мета-

нол. Безопасность стеклоомывающих незамерзающих жидкостей - один из основных параметров качественной «незамерзайки». Второй важный параметр - температура замерзания. Зимний стеклоомыватель Crystal-32 имеет температуру замерзания -30 °С.

Вся продукция «Агринол» фасуется в оригинальную пластиковую тару - канистры вместимостью 1, 4, 5, 10, 20 литров.

«Агринол ТД», (06153) 60-619, www.agriol.com.ua

Новая линейка синтетических моторных масел Orlen Platinum MaxExpert

Компания Orlen представила линейку новых синтетических моторных масел Platinum MaxExpert, специально разработанных под конкретные марки автомобилей.

Например, всепогодное масло премиум-класса Platinum MaxExpert F 5W-30 создано с учетом особенностей автомобилей Ford. Но при этом является универсальным и также может быть рекомендовано для других современных автомобилей, соответствующих нормам экологичности Euro 5 как для бензиновых и дизельных, так и для атмосферных и с турбонаддувом. Благодаря инновационным технологиям, используемым при производстве масел Platinum MaxExpert, снижается трение в цилиндрах и, как следствие, повышается экономичность, и увеличивается срок службы двигателя. Кроме того, эти масла способствуют снижению уровня эмиссии выхлопных газов благодаря использованию при их производстве фирменной технологии mid SAPS.

ООО «Локо», Львов, ул. Городецкая, 174

(территория «Мотозавода»)

тел.: (032) 240-17-94, 240-17-95, (032) 240-99-65
e-mail: zbut@loko.com.ua, www.loko.com.ua



Правильный выбор масел для коммерческой техники



Приоритетными направлениями в автомобилестроении по-прежнему остаются экономия топлива, увеличение интервалов замены и снижение токсичности выхлопа. Особенно актуальны эти тенденции для дизельных автомобилей. С 2014 года на смену требованиям Евро 5 будут введены нормы Евро 6 с новыми ограничениями по содержанию окислов азота, углеводородных соединений (СН) и сажи в отработавших газах. Все это требует дальнейшего совершенствования двигателей, систем нейтрализации отработавших газов, а также топлив и смазочных материалов к ним.

Магистральные грузовики и тягачи, строительная и сельскохозяйственная техника, междугородние автобусы – эта дизельная техника эксплуатируется в специфических условиях и, соответственно, требует особых моторных масел. Учитывая цену коммерческих автомобилей и стоимость их ремонта, очень важно выбрать, с одной стороны, качественное моторное масло, а с другой, желательно, чтобы его цена была доступной.

Рассмотрим правильность подбора моторного масла на примере немецких масел DBV.

Возьмем два вида моторных масел, предназначенных для работы в тяжелой грузовой технике: DBV SHPD 15W40 и DBV UHPD 10W40.

В самих названиях масел содержится область их применения: DBV SHPD 15W40 – минеральное моторное масло, предназначенное для двигателей SHPD, а DBV UHPD 10W40 – полусинтетическое моторное масло – для двигателей UHPD. Дизельные двигатели SHPD и UHPD рассчитаны на удлиненные интервалы замены масла и существуют параллельно. Двигатели UHPD – более мощные, имеют более сложную систему подачи и охлаждения наддувочного воздуха, рассчитаны на более удлиненные интервалы замены масла по сравнению с двигателями SHPD.

Практически все знают, что при подборе моторного масла следует обращать внимание, в первую очередь, на его эксплуатационные характеристики. Вторая составляющая при подборе моторного масла – его вязкость, выбор которой определяется температурными условиями эксплуатации (температура окружающего воздуха, сезонность). Но не все имеют возможность увидеть третью составляющую моторного масла – его физико-химические характеристики (кто-то умышленно о них замалчивает, у кого-то нет данных, кто-то считает эти данные несущественными). Мы же рассмотрим все три составляющие моторных масел

и DBV UHPD 10W40 прошли испытания по всем вышеперечисленным показателям с оценкой "отлично"! Кинематическая вязкость показала соответствие масел заявленным классам вязкости. Высокий индекс вязкости (151 и 155 соответственно) указывает на хорошую стабильность вязкости масел при колебаниях температуры окружающего воздуха, что очень благоприятно сказывается на работе и долговечности двигателя.

Основными присадками в моторном масле являются моюще-диспергирующие, которые нейтрализуют и удерживают во взвешенном состоянии различный шлам и тем самым препятствуют закоксованности, смоло-, саже- и лакообразованию различных узлов двигателя. Количество моюще-диспергирующих присадок в любом масле оценивается величиной щелочного числа. Чем больше щелочное число, тем лучше двигатель защищен от коррозии, тем большее количество загрязнений может нейтрализовать и удерживать в взвешенном состоянии масло. Тем самым оно препятствует накоплению в двигателе нагара, шлама, лаков и разных осадков. Хотя нужно учитывать тот факт, что избыток щелочности оказывает отрицательное влияние на противоизносные и противозадирные свойства масел; поэтому существует оптимальное щелочное число: для дизельных автомобильных двигателей – 9-12 мг КОН/г. Щелочные числа моторных масел DBV SHPD 15W40 и DBV UHPD 10W40 (9,33 и 12,83 мг КОН/г продукта соответственно) указывают на достаточный запас щелочности и на высокое количество моюще-диспергирующих присадок, что позволяет защитить двигатель от коксо-, смоло- и лакообразования.

Содержание активных элементов (таких как кальций и цинк) позволяют оценить антиокислительные, противоизносные и антифрикционные свойства моторного масла. Масла для тяжелых дизельных двигателей с высокими противоизносными, антиокислительными и моющими свойствами должны содержать цинка не менее 0,10%, а количество кальция не должно быть меньше 0,19-0,2%. Содержание в моторных маслах DBV SHPD 15W40 и DBV UHPD 10W40 соответственно цинка (0,103% и 0,112%) и кальция (0,332% и 0,368%), достаточно высокое и отвечает нормам по содержанию активных элементов для дизельных масел грузовых автомобилей. Такое содержание активных элементов соответствует значениям для масел высоких эксплуатационных групп. Масло с таким содержанием присадок обеспечивает надежную защиту двигателя от износа и повреждений.

Динамическая вязкость и температура застывания указывает на низкотемпературные свойства моторных масел, т.е. как масло будет вести себя зимой на морозе. Температура застывания в моторных маслах DBV SHPD 15W40 и DBV UHPD 10W40 менее -250С и -350С соответственно, что указывает на хорошие низкотемпературные свойства масел и их надежную работоспособность в зимнее время. Высокая температура вспышки, отсутствие воды и механических примесей, низкая коксуемость, соответствующий цвет моторных масел DBV SHPD 15W40 и DBV UHPD 10W40 указывает на соблюдение технологии и правил производства моторных масел, на хороший контроль за качеством масел при изготовлении.

Таким образом, по совокупности эксплуатационных и вязкостных характеристик, физико-химических показателей и цены моторные масла DBV SHPD 15W40 и DBV UHPD 10W40 заслуживают высокой оценки и внимания потребителей.

и DBV UHPD 10W40 прошли испытания по всем вышеперечисленным показателям с оценкой "отлично"! Кинематическая вязкость показала соответствие масел заявленным классам вязкости. Высокий индекс вязкости (151 и 155 соответственно) указывает на хорошую стабильность вязкости масел при колебаниях температуры окружающего воздуха, что очень благоприятно сказывается на работе и долговечности двигателя.

Основными присадками в моторном масле являются моюще-диспергирующие, которые нейтрализуют и удерживают во взвешенном состоянии различный шлам и тем самым препятствуют закоксованности, смоло-, саже- и лакообразованию различных узлов двигателя. Количество моюще-диспергирующих присадок в любом масле оценивается величиной щелочного числа. Чем больше щелочное число, тем лучше двигатель защищен от коррозии, тем большее количество загрязнений может нейтрализовать и удерживать в взвешенном состоянии масло. Тем самым оно препятствует накоплению в двигателе нагара, шлама, лаков и разных осадков. Хотя нужно учитывать тот факт, что избыток щелочности оказывает отрицательное влияние на противоизносные и противозадирные свойства масел; поэтому существует оптимальное щелочное число: для дизельных автомобильных двигателей – 9-12 мг КОН/г. Щелочные числа моторных масел DBV SHPD 15W40 и DBV UHPD 10W40 (9,33 и 12,83 мг КОН/г продукта соответственно) указывают на достаточный запас щелочности и на высокое количество моюще-диспергирующих присадок, что позволяет защитить двигатель от коксо-, смоло- и лакообразования.

Содержание активных элементов (таких как кальций и цинк) позволяют оценить антиокислительные, противоизносные и антифрикционные свойства моторного масла. Масла для тяжелых дизельных двигателей с высокими противоизносными, антиокислительными и моющими свойствами должны содержать цинка не менее 0,10%, а количество кальция не должно быть меньше 0,19-0,2%. Содержание в моторных маслах DBV SHPD 15W40 и DBV UHPD 10W40 соответственно цинка (0,103% и 0,112%) и кальция (0,332% и 0,368%), достаточно высокое и отвечает нормам по содержанию активных элементов для дизельных масел грузовых автомобилей. Такое содержание активных элементов соответствует значениям для масел высоких эксплуатационных групп. Масло с таким содержанием присадок обеспечивает надежную защиту двигателя от износа и повреждений.

Динамическая вязкость и температура застывания указывает на низкотемпературные свойства моторных масел, т.е. как масло будет вести себя зимой на морозе. Температура застывания в моторных маслах DBV SHPD 15W40 и DBV UHPD 10W40 менее -250С и -350С соответственно, что указывает на хорошие низкотемпературные свойства масел и их надежную работоспособность в зимнее время.

Высокая температура вспышки, отсутствие воды и механических примесей, низкая коксуемость, соответствующий цвет моторных масел DBV SHPD 15W40 и DBV UHPD 10W40 указывает на соблюдение технологии и правил производства моторных масел, на хороший контроль за качеством масел при изготовлении.

Таким образом, по совокупности эксплуатационных и вязкостных характеристик, физико-химических показателей и цены моторные масла DBV SHPD 15W40 и DBV UHPD 10W40 заслуживают высокой оценки и внимания потребителей.

ООО «Индустрия масел»
г. Киев, ул. М. Расковой, 2-А,
тел.: (044) 377-74-41, -42

Новая жидкость для гидроусилителя KIXX GS PSF 4



С началом зимних холодов компания KIXX вывела на рынок новую продукцию - жидкость гидроусилителя рулевого механизма. GS PSF 4 (сервисный продукт Kia, Hyundai) - жидкость, предназначенная для гидравлического усилителя рулевого механизма, которая дает возможность эффективно работать в широком диапазоне температур за счет высокого качества базовых масел и широкого комплекса присадок (включая полиальфаолефины). Жидкость обеспечивает оптимальную защиту системы ГУР современных автомобилей.

Применение: жидкость предназначена для использования в системах рулевого управления с гидроусилителем в современных автомобилях Hyundai и Kia. По совокупности показателей жидкость превосходит жесткие требования спецификаций указанных производителей. Рекомендуется для систем ГУР легковых автомобилей, автобусов, грузовиков.

Технические стандарты: спецификация для жидкостей гидроусилителя рулевого управления Hyundai, Kia (HMC MS 517-16, PSF-4).

«Смарт Оил Групп», официальный представитель KIXX в Украине, Киев, ул. Курневская, 18, оф. 303
тел.: (044) 500-62-00, 224-59-58, www.kixx.com.ua

Трансмиссионное масло для грузовых автомобилей Q8 T 60 75W-80

Компания Q8 представила на рынке Украины новое моторное масло – Q8T 60 на синтетической основе. Данное масло предназначено для использования в тяжелонагруженных механических и полуавтоматических трансмиссиях, для которых требуется применение масел с особыми свойствами по текучести при низких и высоких температурах.

В качестве демонстрации и подтверждения заявленных характеристик нового масла, компания провела показательные испытания. Тест-драйвы проводились в Австралии на так называемых «автопоездах» – автомобиль/тягач с 2-4 прицепами, длина которого может достигать 60 м, а полная масса – 120 тонн. Как известно, полная масса транспортного средства в Европе не должна превышать 40 тонн, то есть испытания с использованием Q8 T 60 проводились при массе автомобиля, превышающей в 3 раза максимально требуемый вес. Результатом испытания стали следующие ограничения по нагрузке: максимальная полная масса (вес автомобиля с грузом) - не больше 120 тонн; максимальная температура трансмиссионного масла - 90°С.

Моторное масло Q8 T 60 имеет также ряд неоспоримых преимуществ: позволяет увеличивать интервалы замены до 400 000 км*; облегчает переключение передач при низких температурах; увеличивает термин службы узлов трансмиссии; обеспечивает отличную защиту от ржавления и коррозии.

Спецификации: API GL-4; Eaton Europe (300 000 км); MB 235.11; MAN 341 Z-3/E-3; MAN 341 Z-4/E-4; Volvo 97305; Volvo 97307 (400 000км); ZF TE-ML 02D.

Фасовка: канистры по 20 л, бочки по 208 л.

ООО «Инвестор» - официальный импортер смазочных материалов Q8 в Украине, 43023, Украина, Волынская обл., г. Луцк, ул. Лидавская, 8
тел.: (0332) 78-76-34, www.q8oils.com.ua

Клеи Герметики Защитные покрытия



ООО «Сика Украина»

www.sika.ua

Океан НПП

(производитель автохимии, чистяще-моющих средств и масел)



МОТОРНЫЕ МАСЛА
Океан®
АВТОХИМИЯ

Одесса

тел.: (048) 728-06-76
(0482) 34-83-01

www.ocean.com.ua

Читайте больше на
www.autoExpert.com.ua



«Комтех» - производитель оборудования для сервиса грузовых автомобилей

Донецкое предприятие "Комтех" - один из немногих украинских производителей оборудования для сервиса грузовых автомобилей, которое имеет патенты на собственные изобретения.

В качестве производителя специализированного оборудования, компания "Комтех" предлагает устройства для контроля геометрии ходовой части грузовиков, автопоездов и автобусов. В ассортименте "Комтех" также доступен полный комплекс оборудования для поста ремонта грузовых шин.

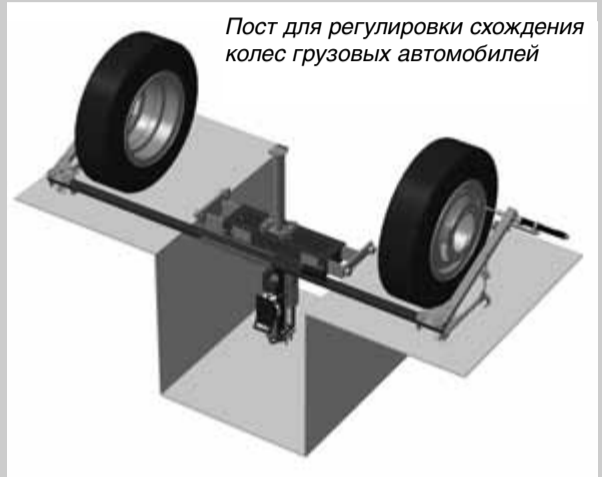

На рисунке - пример оснащения поста для регулировки схождения колес грузовых автомобилей. Стенд производства "Комтех", установленный на посту, позволяет измерять и регулировать схождение колес грузовых автомобилей и автобусов. Его конструкция и технология работы особенно подходят для работы на автомобилях с зависимой подвеской передних колес.

ООО «Комтех Лтд»

г. Донецк, ул. Светлого пути, 10-А, оф. 25-27
 тел.: (062)388-33-15, (067)950-62-20, (050)598-68-75
 (050)563-50-12, (095)033-30-40
 E-mail: mail@comtech.com.ua
 www.comtech.com.ua

Грузовой сервис

ООО «ЮГ-ТУРБОСЕРВИС»®
ТУРБОКОМПРЕССОРНЫЙ ЗАВОД

15 лет на рынке Доверяйте профессионалам!

РЕМОНТ ТУРБИН

ЛИДЕР ОТРАСЛИ 2010 2011

ОБМЕН, ПОКУПКА, ПРОДАЖА ТУРБИН
 www.yturbo.com.ua (гарантия на турбины)

02089, г. Киев пр-т Броварской, 3 (р-н ст. метро Лесная)
 (044) 362 59 29 (067) 287 57 57 (095) 647 84 84 (093) 220 54 08 (044) 384 10 15
 e-mail: chetyrin@ukr.net

72311, Запорожская обл. г. Мелитополь ул. Красноармейская, 119/1
 (0619) 43 33 93 (067) 989 63 81 (067) 755 76 46 (067) 953 97 75 (050) 014 42 20 (099) 006 41 75
 e-mail: yturbo@ukrpost.ua

Оборудование для ремонта шин легковых и грузовых автомобилей UNI-TROL (Польша)

Универсальный балансировочный станок для колес грузовых автомобилей

TROLL 2162

- диаметр диска - 10"-26"
- вес шины - до 200 кг
- частота вращения вала - 120 об/мин.
- 8 методов балансировки
- пневмотормоз в месте установки груза

Украина, г. Одесса, ул. Бугаевская, 35, офис 110
 тел. 048 738 07 57, тел. Факс 048 738 03 05
 www.forward-odessa.com.ua
 e-mail: forward-odessa@ukr.net

Borg Warner Turbo System
 Garrett Mitsubishi IHI

ДІАС-ТУРБО
 Офіційний представник ТУРБОКОМПРЕСОРИ

Провідних світових виробників для легкових та вантажних автомобілів всіх типів

СКЛАД ТУРБИН:
ПРОДАЖ, ОБМІН, РЕМОНТ ЗА ТЕХНОЛОГІЄЮ ЗАВОДІВ-ВИРОБНИКІВ, ТУРБО ДЛЯ ТЮНІНГА

02160, м. Київ, вул. Каунаська, 13
 тел.: (044) 389-15-94, (050) 331-15-94, (095) 347-77-71, т./ф.: 503-73-36
 www.saabzauto.ru; e-mail: dias-turboua@yandex.ua

«Тракспартс Украина Лтд» - официальный партнер ZF в Украине



Компания «Тракспартс Украина Лтд» уже более 15 лет успешно работает в сфере поставок оригинальных запчастей для грузового транспорта многих мировых производителей. Начиная с 2004 года, компания сотрудничает с ZF Friedrichshafen AG, одним из крупнейших независимых производителей систем трансмиссии, осей и рулевого управления. Кроме того, «Тракспартс Украина Лтд» проводит профессиональные консультации по вопросам технологии привода и инструктаж для своих клиентов по использованию запчастей ZF. Как партнер ZF, «Тракспартс Украина Лтд» имеет обширный склад запчастей для грузового транспорта различных марок. Также у клиентов компании есть возможность произвести заказ запчастей из каталогов SACHS, Lemforder и ZF Parts, который содержит около 25 000 наименований. Поставки запасных частей производятся из центрального склада в Германии на склад в Украине еженедельно. Поставки запасных частей по всей стране осуществляются ежедневно,

позволяя оперативно выполнять заказы клиентов. На складе «Тракспартс Украина Лтд» представлен широкий ассортимент запчастей компании ZF для грузового транспорта: трансмиссия - автоматическая коробка передач, компоненты трансмиссии, гибридная коробка передач, механическая коробка передач; подвеска - системы оси, подвески кабины, компоненты ходовой части, система демпфирования; рулевое управление - элементы рулевых систем, рулевые колонки, усилители руля, рулевые системы; электроника и программное обеспечение - блоки управления, электронные переключатели, система переключения передач, силовая электроника, датчики.

ООО «Тракспартс Украина Лтд»

Киевская обл., пгт. Гостомель, ул. Чапаева, 1
 тел: (04597) 9-50-61, 9-50-62, 9-50-63, факс (04597) 9-50-70
 e-mail: info@tpua.com.ua, www.tpua.com.ua

У НАС ЗРУЧНО КУПУВАТИ Елементи пневматики до вантажних автомобілів, причепів та автобусів

НАШІ ПРОПОЗИЦІЇ - ВАШІ ОЧІКУВАННЯ!

ТОВ "КАРГО-ТЕК"

Головний офіс: м. Київ, вул. Автозаводська, 18
 Тел.: +38 0 (44) 451-41-75
 Моб.: +38 0 (67) 230-25-08

Одеська філія: м. Одеса, вул. Дальницька, 25
 Тел.: +38 0 (48) 730-90-11
 Моб.: +38 0 (67) 214-54-55

Рівненська філія: м. Рівне, вул. Дворецька, 120 А
 Тел.: +38 0 (362) 62-85-50
 Моб.: +38 0 (67) 230-34-20

Львівська філія: м. Львів, вул. Рудненська, 14-А
 Тел./факс: +38 0 (32) 245-88-65
 Моб.: +38 0 (67) 727-27-70

www.kargo-tek.com.ua

СТО «К.М. Сервис»

Ремонт и обслуживание грузовых автомобилей, прицепов, спецтехники

Киев, ул., Новопироговская, 66, тел.: (044) 383-45-02, 383-45-03

РЕМОНТ

Вантажних автомобілів, автобусів, напівпричепів та причепів

Агрегатів пневматичної системи
 Компресорів
 Супортів

НАШІ ПРОПОЗИЦІЇ - ВАШІ ОЧІКУВАННЯ!

ТОВ "КАРГО-ТЕК" м. Київ, вул. Автозаводська, 18
 Тел.: +38 0 (44) 451-41-75
 Моб.: +38 0 (67) 230-25-08

Рівненська філія м. Рівне, вул. Дворецька, 120-А
 Тел.: +38 0 (362) 43-61-95
 Моб.: +38 0 (67) 230-34-20

КАРГО-ТЕК www.kargotek.com.ua

Експрес-доставка автозапчастин та інших вантажів

Обслуговуємо ринки автозапчастин
 Маємо представництво: м. Харків, Авторинок «Лоск», маг. П-13, тел. 067-571-61-31

1 Біла Церква	вул. Привокзальна, 10	067-541-33-74	21 Полтава	вул. М. Бірюзова, 81В	067-541-32-82
2 Вінниця	вул. К. Маркса, 42	067-541-33-75	22 Рівне	вул. Біла, 83	067-541-33-87
3 Дніпропетровськ	вул. Артема, 94К	067-541-32-52	23 Сімферополь	вул. Артилерійський, 90	067-541-36-38
4 Донецьк	вул. Куїнджі, 111	067-541-28-56	24 Суми	вул. Чернігівська, 5	067-541-36-34
5 Житомир	вул. Котовського, 91	067-541-33-89	25 Тернопіль	вул. Збаразьська, 16 «Галант»	067-541-33-78
6 Запоріжжя	вул. Рекордна, 20А	067-541-28-37	26 Тернопіль-2	вул. Микулинська, 64	067-572-67-15
7 Івано-Франківськ	вул. Куріного Чорноти, 10	067-541-33-80	27 Ужгород	вул. Генерала Свободи, 9Б	067-541-33-84
8 Київ	вул. Полярна, 14	067-541-33-90	28 Умань	вул. Старицького, 5	067-573-65-15
9 Кіровоград	вул. Євгенія Маланюка, 11	067-541-28-95	29 Харків-1	вул. Військова, 22	067-541-33-72
10 Ковель	вул. Залізнична, 5	067-572-67-11	30 Харків-2	Авторинок «Лоск», маг. П-13	067-571-61-31
11 Кременчук	вул. 60 років Жовтня, 172	067-541-28-93	31 Харків-3	Ринок «Барабашово», вул. О. Стасової, 17, за будинком «АБК»	067-574-73-54
12 Кривий Ріг	вул. Дніпропетровське шосе, 15	067-541-28-92	32 Херсон	вул. Полякова, 27	067-541-35-85
13 Луганськ	вул. Акумуляторна, 1Г	067-541-27-17	33 Хмельницький	пер. Козацький, 33/2	067-541-33-76
14 Луцьк	вул. Карпенка Карого 7, скл. 4-5	067-541-33-86	34 Хуст	вул. Івана Франка, 185	067-574-81-91
15 Львів	вул. Хімічна, 4	067-541-33-85	35 Черкаси	вул. Громова, 146/5	067-541-33-98
16 Маріуполь	вул. Земська, 54	067-541-32-12	36 Чернігів	вул. Щорса, 62А	067-571-77-56
17 Миколаїв	вул. Херсонське шосе, 96/1	067-541-28-38	37 Чернівці	вул. Гагаріна, 40	067-541-33-79
18 Мукачево	вул. Кооперативна, 50	067-541-33-82	38 Чернівці-2	вул. Калинівська, 13, 4-й сектор, контейнер 616	067-541-33-79
19 Одеса-1	вул. Середня, 15	067-541-28-08			
20 Одеса-2	Ринок 7-й км «Харківський майданчик», напроти 230 магазину	067-571-05-95			

Головний офіс (057) 714-41-49
 office@vasha-poshta.com.ua
 гаряча лінія
0 800 3 000 25
 www.vasha-poshta.com.ua

Читайте больше на
www.autoExpert.com.ua

У вас возникли проблемы с турбиной?



Сколько времени ремонтируется турбина?

Основа ремонта - это комплектация турбины. У нас большой склад новых фирменных запчастей. Поэтому ремонт может занять минимум времени:

- Разборка турбины - 15 минут
- Мойка - 15 минут
- Измерение исходных размеров - 15 минут
- Правка и шлифовка - 15 минут
- Балансировка - 15-20 минут
- Сборка - 20 минут
- Проверка на стенде - 15 минут
- Настройка клапана - 10 минут

Итого: 2 часа!

Это не фантастика, а реальность!

Хотите проверить? Ждем Вас с радостью. Вы можете присутствовать при ремонте и видеть весь цикл проверки и настройки на стенде.

Несколько правил о выборе фирмы по ремонту турбин:

1. Исследуйте рынок услуг по ремонту турбин.
2. Узнайте цену и сроки выполнения ремонта. Турбину можно отремонтировать в течение одного дня!
3. Чем фирма может подтвердить качество выполняемых работ - Вы платите деньги, и должны знать - за сертифицированное изделие или подделку...
4. Посетите, по возможности, фирму и убедитесь в наличии сертифицированного оборудования.
5. Располагает ли компания новыми комплектующими.
6. Можете ли Вы присутствовать при ремонте и настройке турбокомпрессора.
7. Выдается ли сертификат с характеристиками турбокомпрессора и гарантийный талон.
8. Ознакомьтесь с условиями установки, запуска, обкатки и эксплуатации турбины.
9. Вы должны получить компетентные ответы на все вопросы. Только после этого можно доверять фирме!

Компания «ТУРБОБОСС»

является лидером по ремонту турбин

- Мы принимаем в ремонт не только турбину. Важно знать, почему у Вас возникли проблемы с ней. Для этого нами разработана эксклюзивная методика диагностики реального состояния цилиндропоршневой группы автомобиля в динамике.
- Наш опыт ремонта турбокомпрессоров - более 12 лет. Выполняем самые сложные механические работы по ремонту, тюнингу и модернизации с использованием самых современных технологий и материалов.
- При ремонте используются новые материалы, которые позволяют увеличить срок службы турбокомпрессора.
- Мы предлагаем только новые комплектующие к турбинам!
- Ремонтируем турбины всех типов, в том числе для грузовых автомобилей, сельхозтехники, водных мотоциклов.
- Ремонтируем самые безнадёжные турбины для автоспорта.

У нас установлено сертифицированное в Евросоюзе по ISO 1940 оборудование 2012 года. Оно позволяет:

- Диагностировать турбины.
- Настраивать и тестировать электронные системы управления турбинами.
- Настраивать и тестировать клапаны управления турбиной на стендах, которые являются единственными в Украине.
- Проверять на оборотах до 200000 об/мин с выдачей сертификата образца ЕС!
- Продаем новые турбины с тестированной проверкой и сертификатом ЕС. В наличии имеется обменный фонд восстановленных турбокомпрессоров. Турбины есть в наличии и под заказ.
- Гарантия от 1 до 5 лет без ограничения пробега!



СП «Анатоль» признана «Предприятием года - 2012» в номинации «Производство автомобильных кузовов и прицепов»

В 2012 году по официальным данным государственных органов статистики Украины компания ООО СП «Анатоль» признана «Предприятием года-2012» и заняла 3-е место в масштабах Украины по роду своей деятельности - производство фургонов и кузовов разнообразного назначения и комплектации. Благодаря качеству и надежности производимой продукции компания ООО СП «Анатоль» уже в третий раз становится победителем Всеукраинского государственно-статистического рейтинга предприятий Украины в номинации «Производство автомобильных кузовов и прицепов».

Справка. Компания ООО «СП Анатоль» работает на украинском рынке уже более 13 лет. Располагая собственным производством, компания изготавливает кузова и фургоны: промтоварные, изотермические, фургоны глубокой заморозки, птицевозы, коневозы, хлебные фургоны и др.

ООО СП «Анатоль»

г. Киев, ул. Вольнская 48/50, офис 506
тел.: (044) 245-80-94, www.anatol.com.ua



Сервис MAN, IVECO, DAF

- Все виды услуг по ремонту грузовых автомобилей, полуприцепов и микроавтобусов.
- Продажа автомобилей MAN.

ООО «СИА Транс»

Донецкая обл., г. Ясиноватая, пер. Светлый, 20
тел./факс: (06236) 4-26-13, сервис: (050) 478-60-62
отдел запчастей: (050) 347-46-61
www.manservice.dn.ua, info@manservice.dn.ua

Zeus Механик

• Компьютерная диагностика
• Ремонт грузовых автомобилей
• Запасные части

Киевская обл., г. Борисполь
ул. Броварская, 54
www.em-truckservice.kiev.ua

тел.: (044) 237-81-74, 237-84-76
факс: (044) 360-25-59
e-mail: zeus-mechanik@meta.ua

Термо Кінг Україна

Холодильне обладнання
Кондиціонери
Опалювачі



TURBOBOSS

г. Киев, пр-т А.Вернадского, 36-а
тел.: (044) 422-95-01, 422-95-02, (067) 760-16-55, (050) 987-78-01
e-mail: viktor_bondar@online.ua, www.turboboss.ua

СТО Транс-Сервіс-1

найбільший мультибрендовий сервісний комплекс у Західній Україні!

СТО «Транс-Сервіс-1» має статус сервіс-партнера офіційного дилера DAF в Україні та входить до Міжнародного сервісу вантажівок (DAF ITS). Також СТО є сервіс-партнером SCHMITZ, SCHWARZMULLER, авторизованим сервісом SAF-HOLLAND та здійснює гарантійне обслуговування причіпної техніки фірм BODEX та «Еверласт».

До ваших послуг цілодобово:

- 18 постів з сучасним діагностичним та ремонтним обладнанням;
- 2 пости мийки автопоїздів;
- повний спектр послуг по шиномонтажу для всіх типів коліс будь-якого типорозміру (в т.ч. для спецтехніки);
- відділ постачання та складські приміщення;
- діагностичне обладнання DAVIE XD, Jaltest та WABCO (діагностика DAF, MAN, MERCEDES-BENZ, VOLVO, IVECO, SCANIA, RENAULT, а також систем Bosch, ZF, WABCO, Haldex, Knorr і т.д.);
- виїзд сервісного автомобіля (цілодобово) для ремонту в дорозі.

СТО надає послуги по комплексному ремонту та технічному обслуговуванню автомобілів класу T.I.R. всіх марок, а також напівприцепів на осьових агрегатах SAF, BPW, SCHMITZ, MB та ін.

Види робіт:

- Ремонт агрегатів (двигун, трансмісія, ходова, рульове і т.д.);
- Комп'ютерна діагностика та ремонт електрообладнання;
- Встановлення, ремонт та калібрування тахографів;
- Слюсарні, рихтувальні та малярні роботи.



**Автономное пусковое устройство
GYSPACK PRO 12.24**

Благодаря наличию 2-х встроенных высокотехнологичных свинцовых батарей, пусковое устройство Gyspack Pro 12.24 способно подавать питание как для 12-вольтовых, так и для 24-вольтовых аккумуляторов – а значит, пригодно к применению для запуска аккумуляторов любых легковых и грузовых автомобилей. Gyspack Pro 12.24 способен совершить более 28 запусков грузовых автомобилей, питаясь от 12-вольтовой батареи или 16 запусков – от 24-вольтовой батареи. После этого аппарат нужно будет отправить на перезарядку.

Небольшие габариты устройства, а также тележка, которая входит в комплект, позволят легко перевозить Gyspack 12.24 на место использования.

Благодаря мощному внутреннему автоматическому зарядному устройству (7А-кривая WuoU) Gyspack Pro 12.24 способен зарядиться от сети на 100% за несколько часов и не требует постоянного наблюдения за процессом подзарядки.



Gyspack Pro 12.24 имеет встроенную защиту для всех электронных приборов, зарядного устройства, аккумулятора, благодаря чему безопасен для пользователя.

В устройстве предусмотрено автоматическое отключение батареи для защиты бортовой электроники в случае короткого замыкания, перенапряжения, подключения с неправильной полярностью (сопровождается звуковым сигналом и миганием лампочки); предотвращает появление искр во время подключения зажимов.

Предохранитель 20А защищает зарядное устройство от перепадов напряжения в сети.

Справка: Французская компания GYS разрабатывает и производит сварочные аппараты ручной дуговой, аргодуговой и полуавтоматической сварки (MMA/TIG/MIG) и плазменной резки (Plasma), оборудование для ремонта корпусов автомобилей: точечная и полуавтоматическая (MIG/MAG) сварка, плазменная резка (Plasma), зарядные и пусковые устройства для батарей.

«Беруф-Авто»

официальный представитель GYS в Украине
Украина, Киевская обл.

Киево-Святошинский р-н, с. Мила
тел.: (044) 390-11-07, (066) 767-24-27
(050) 313-38-15

www.beruf-auto.com.ua

**ОТЗЫВЫ КЛИЕНТОВ**

О том, насколько выгодными могут быть котлы на отработанном моторном масле, наше издание рассказывало уже не один раз. Но одно дело – статистические расчеты, и совсем другое – мнение тех, кто эксплуатирует данное оборудование. А потому мы попросили рассказать о своем опыте использования котла фирмы Clean Burn со владельца центра кузовного ремонта «Неон» из города Черновцы Анатолия Коцура.

Почему Clean Burn

К вопросу выбора котла для отогревания подходили очень основательно – сначала колебались между жидкостным котлом и котлом на дровах. За последним нужен постоянный присмотр и регулярная чистка. В котлах премиум линейки, работающих на отработке, если делать все по инструкции, то не придется тратить свое время. О существовании котлов фирмы Clean Burn мы узнали из рекламы в одном автомобильном издании. Рассматривали и другие котлы, работающие на отработке, но прежде чем сделать окончательный выбор, ознакомились с отзывами в интернете. После всего, что мы прочли, стало окончательно ясно – пусть котел будет дороже, но возле него не надо будет постоянно дежурить, ежедневно чистить, и он не откажет в разгар лютых морозов. Взяли водяной отопитель Clean Burn CBV-58. За те пять лет, что он у нас стоит, ни разу не пожалели о своем выборе.

Расход топлива

Специфика нашего автосервиса не предполагает замену масел, а значит, почти все топливо нам приходится закупать. В год расходуется до 6 тонн отработки, но более дешевой альтернативы все равно нет. Отработанное масло покупаем по мере необходимости, потому и с хранением проблем не возникает. 4-5 раз за отопительный сезон мы покупаем 6 бочек, которые постепенно заливаем в резервуар котла.

Знаю коллег, у которых в автосервисе стоит котел на газу, так у них в год на отопление тратится 50-80 тыс. грн, а у нас всего лишь 10 тыс. грн. Конечно, это сравнение не совсем корректное, так как нужно учитывать все теплопотери, площадь

помещений, высоту потолков, стоимость оборудования, но все равно получается существенная экономия.

Сервис

Нравится сервис, предоставляемый фирмой «СВ-Далс». Перед началом каждого отопительного сезона мы звоним специалистам, которые проводят регламентные работы – разбирают котел, чистят детали, тестируют систему и проверяют насосы. Даже если мы забываем их вызвать, то они звонят сами и напоминают, что по прошествии 800-1000 моточасов надо произвести чистку котла или заменить какую-либо расходную деталь. Мы считаем, что благодаря именно своевременному и качественному обслуживанию, котел без проблем служит долгие годы.

Преимущества и недостатки

Мы все привыкли, что хорошо горит бензин или дизтопливо, но если удастся сжечь масло, да еще и отработанное, значит это должно быть какое-то очень тонкое и капризное оборудование. По крайней мере, когда-то я рассуждал именно так. К счастью, мои опасения не подтвердились. Из недостатков данного котла я могу выделить лишь то, что он не может работать, если отключают электроэнергию. Электронасос, электроподогреватель для масла, электровентилятор – все это работает от сети. К счастью, это единственная проблема. Профилактику мы своему котлу всегда делаем вовремя, обслуживают его специалисты, а потому и проблем с ним никаких нет. Чаще всего, если

в оборудовании возникают какие-то проблемы, то виноват в этом сам эксплуатационник. Например, при минусовых температурах, когда за ночь помещение быстро остывает, утренний пуск котла иногда вызывает небольшие проблемы. Приходится звонить в сервис и консультироваться. Продавцы рекомендуют в такую погоду не выключать котел полностью, а переводить его в малый режим – на самую низкую мощность. Еще могут возникнуть проблемы, связанные с качеством отработки. Так, если в ней есть механические примеси, вода или щелочь, то такое топливо может навредить котлу. Поэтому стоит тщательно выбирать поставщика отработки. Желательно, чтобы это масло было с СТО, занимающихся ремонтом иномарок, – там качество отработки, как правило, выше.

Итоги

Нам недешево обошлась вся система отопления вместе с котлом, но уже после первого отопительного сезона стало ясно, что мы не прогадали. Больше всего радует то, что котлу не требуется постоянно уделять внимание – включил и только следил, чтоб масло было в резервуаре. А для коммерческого предприятия это очень важный фактор. Если же у автосервиса есть еще и своя отработка, то это и вовсе безальтернативный вариант.

Представитель **Clean Burn** в Украине – **ЧП «СВ Далс»**
г. Черновцы, ул. Русская, 86/3
тел./факс: (0372) 52-75-96
моб.: (050) 434-37-75
e-mail: cleanburn@ukr.net
www.cleanburn.com.ua

**РЕМОНТ АВТОСЕРВИСНОГО
ОБОРУДОВАНИЯ****ООО «Гарант-Автотехник-2»**

02660, Киев, пр-т Освободителей, 13
(044) 543-86-65, (044) 223-57-60, (067) 239-40-65
(044) 599-20-21, e-mail: gar@autotechnik.rel.com

Читайте больше на
www.autoExpert.com.ua

Дизельная Топливная Аппаратура**Запчасти Гарантия Сервис**

www.dimed.com.ua

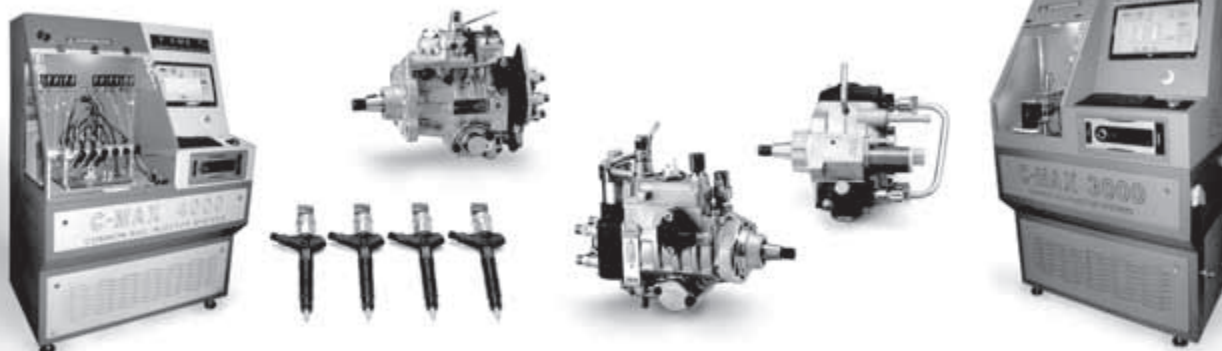
**ООО «ДиМед»**
официальный дистрибьютор DENSO в Украине

Днепропетровск, 49068, ул. Лениногорская, 6 тел./факс: +38 (0562) 33-33-23, 33-33-88, 33-33-99

DENSO

Современное оборудование для организации дизельных сервисов

Покрасочные камеры MODENA - практичный инструмент для кузовного автосервиса



MODENA™
EQUIPMENT SOLUTIONS

тись без сложных фундаментных работ, которые по своей стоимости могут превышать стоимость самой окрасочной камеры. Однако при необходимости камера может быть установлена и под «нулевой» уровень.

Блок управления в камере MO-17503 и всех камерах 172-й серии – американского производства фильтры, качество которых обеспечивает защиту окрашиваемой поверхности от попадания пыли извне – из Италии, как и горелки RIELLO. Стандартно камеры MODENA комплектуются дизельными горелками, однако, по желанию заказчика могут быть укомплектованы и газовыми. Особенность 172-й серии – теплоизоляционный материал. Это не вспененный синтетический материал, как в большинстве камер, а минеральная вата, обеспечивающая меньше потери тепла, и следовательно – экономию горючего. Естественно, присутствует режим рециркуляции – когда при сушке большая часть теплого воздуха, освобожденного от паров растворителя, возвращается в камеру для уменьшения энергозатрат. Сушка и охлаждение осуществляются в автоматическом режиме.

Обслуживающий блок, в зависимости от конфигурации помещения, может монтироваться как справа, так и слева, и вообще – при желании камера может быть поставлена в «сквозном» варианте. В комплекте поставки – лампы с нормированным световым и цветовым потоком. Камеры, которые в стандартной комплектации не оборудованы боковым освещением, по желанию могут быть легко им оснащены. Хотя, поскольку при потолочном освещении более 900 Люкс (при общепризнанном достаточном минимуме в 600 Люкс), и белых стенах камеры его вполне достаточно для выполнения стандартных работ. Опционально камеры могут также оснащаться подъемником, что очень удобно, например, для выполнения аэрографии.

Приточные и вытяжные вентиляторы оснащены двигателями во взрывозащитном исполнении. Группы притока и вытяжки изготовлены из сэндвич-панелей, заполненных вспененным синтетическим материалом, толщиной 25мм. Трехстворчатые въездные ворота распашного типа и сервисная дверь оснащены замками, автоматически раскрываемыми при сильном превышении давления в камере (повышенное давление, создаваемое разностью мощности приточного и вытяжного вентиляторов, не позволяет пыли проникать в камеру во время работы). Все электрические компоненты соответствуют стандартам Евросоюза и Украины. По желанию камеры могут оснащаться также датчиками давления, а в модели MO-17303-CE он включен в стандартную комплектацию.

Поставку оборудования, сборку на территории заказчика, а также гарантийный и постгарантийный сервис в Украине обеспечивает эксклюзивный дилер компании Modena Equipment – компания «Стан-Комплект», специализирующаяся на поставках и обслуживании промышленного оборудования.

ООО «СП «Стан-Комплект»

Украина, г. Киев, пр-т Московский, 23
тел.: (044) 451-43-99, (050) 411-84-69, (050) 362-43-94
e-mail: autotools@stankom.com
www.autotools.stankom.com

Обязательной частью восстановительного ремонта является нанесение лакокрасочного покрытия, точно соответствующего «родному» по цвету и блеску. Созданию на автосервисе цивилизованных условий для качественной покраски автомобилей – требование времени. А для специализированных кузовных СТО – актуально увеличение пропускной способности при сохранении качества обслуживания, чтобы даже «в сезон» выполнять работы быстро и без брака. На рынке покрасочных камер предложений много, однако всегда стоит вопрос соотношения цены и качества – пресловутый выбор между «Китаем» и «не Китаем».

Впрочем, определение «Китай» сегодня весьма размыто – китайские предприятия участвуют в производстве практически всего, вопрос только том, в какой степени и под чьим контролем. Самые популярные электронные устройства в мире тоже производят в Китае – и никто не жалуется. Просто западные компании сумели наладить процесс, а некоторые ключевые комплектующие используют от европейских или американских производителей.

По такой же схеме работает и итальянская компания Modena Equipment – организовала сборку и частичное производство оборудования в Китае. Создав коммерческо-технический альянс с лучшими заводами Китая, она разработала уникальную линейку оборудования с отличными техническими характеристиками и высоким уровнем надежности. Секрет хорошего соотношения цены и качества в следующем: китайского происхождения только часть комплектующих, самые ответственные – из Европы, а сборка осуществляется по стандартам европейского менеджмента качества и контролируется независимыми от сборщика специалистами. Это требует затрат, но они намного ниже, чем на организацию такого же производства в Европе.

Линейка покрасочных камер MODENA серии включает как среднебюджетные варианты, так и продвинутые. Камера 175-й серии (MO-17501/2/3-CE) предназначена для окраски автомобилей на достаточно высоком качественном уровне, востребованном в большинстве случаев. Камера 172-й серии (MO-17201/202/303-CE) сертифицирована для европейского и американского рынка, что означает соблюдение чрезвычайно жестких требований. Эта камера соответствует всем стандартам, предъявляемым к камерам для окраски автотранспорта, которые существуют у производителей лакокрасочных материалов. Камера в стандартном исполнении поставляется на железном основании, что сильно облегчает процесс ее установки и позволяет обой-

Мойка колес легковых автомобилей GP 10



GP 10 представляет новый метод чистки колес легковых автомобилей, коммерческого транспорта, внедорожников с помощью струи воды под высоким давлением. Новый способ позволяет осуществить более качественную мойку шины и обода колеса, устраняя грязь. При мойке колес посредством данной установки всегда используется чистая проточная вода. GP 10 не нуждается

в ежедневном или еженедельном техническом обслуживании. Через прозрачное стекло дверки можно наблюдать за этапами чистки. Чисток колесо более точно отбалансируется. Все механизмы промывочного бака, которые взаимодействуют с водой или грязью, сделаны из нержавеющей стали INOX AISI 304, они не скапливают грязь и поддерживают постоянную чистоту внутренней поверхности. Даже после многоцикловых циклов промывки GP 10 будет выполнять свою изначальную функцию без постороннего вмешательства. В настоящее время на рынке не представлено другой аналогичной машины. Более того, габариты мойки позволяют установить ее в маленьком СТО. Преимущества установки следующие:

1. Колесо постоянно промывается чистой проточной во-

дой, а не переработанной водой от предыдущей чистки.

2. Не нужно добавлять какой-либо пластмассовый гранулированный материал или химикаты.

3. Подача воды под высоким давлением обеспечивает качественную чистку.

4. В промывочном баке нет щеток и других движущихся систем очистки, которые могут изнашиваться или плохо работать при большом количестве загрязнений или при крупном мусоре (земля, снег).

5. Внутри мойки колесо зафиксировано пластмассовыми валиками, которые регулируются под размер колеса и обеспечивают стабильное размещение в ходе промывки.

6. Облегчен процесс загрузки и разгрузки мойки благодаря открывающейся боковой дверке, которая находится во взаимодействии с колесом и позволяет избежать травмоопасных моментов, например, в некоторых случаях опасность могут представлять габариты качающейся дверки.

7. GP 10 не нуждается в обслуживании даже в холодных климатических условиях, в которых застоявшаяся вода может застыть и повредить устройство, т.к. при ее неиспользовании электроклапан препятствует проникновению воды в промывочное устройство.

Характеристики: диаметр колеса: 560-800 мм; ширина колеса: 135-350 мм; питание: 220 V & 380V. 50 Hz; время программируется; габариты: 920x920x1500; уровень шума: 77.5 дБ; вес: 226 кг; стоимость - 4500 евро;

ООО «Планета Оборудования»

Киев, ул. Красноткацкая, 59-А
тел.: (044) 583 06-46, (067) 233-46-59
www.oborudovanie.in.ua

Bosch вновь опережает конкурентов

KTS 840 - лучший системный тестер по мнению ведущей экспертной организации DEKRA

Журнал авторитетной немецкой экспертной организации DEKRA в сентябрьском номере провел сравнительный тест автомобильных сканеров. Для определения лучшего системного тестера журнал проводил свои испытания на автомобилях 2011 VW Passat, 2007 VW Golf V, 2011 Citroen C-Zero и 2005 Opel Astra H. Кроме сканера KTS 840 от Bosch, в тесте участвовали приборы таких производителей, как Hella-Gutmann, Texa, Continental/VDO и другие.

Сканер Bosch KTS 840, включающий модуль KTS 540 и специализированный планшетный ПК DCU 130, по итогам испытаний показал лучшие результаты и уверенно занял первое место. Специалисты журнала особо отметили удобный интерфейс, возможность WLAN- и USB-подключений, обширную базу данных по автомобилям и операционную систему Windows, которая позволяет устанавливать на прибор программы сторонних производителей. Также среди достоинств KTS 840 были отмечены защищенный USB-разъем и, конечно, интуитивно-понятное программное обеспечение ES[tronic] 2.0.

Методика проведения испытаний была основана на сравнении показаний испытываемых системных тестеров с данными фирменных OEM-сканеров автомобильных производителей. Количество присутствующих в автомобиле ошибок, определенное с помощью фирменных сканеров, принималось за эталонное значение и сравнивалось с показаниями универсальных сканеров. Таким образом, результаты также отображают качество работы универсальных мультимарочных сканеров в сравнении с оригинальными сканерами автопроизводителей.

Результаты лучших сканеров по данным опубликованных тестов

	VW Passat	VW Golf V	Opel Astra H	Citroen C-Zero
Bosch KTS 840	100%	100%	90%	85%
Hella-Gutmann Mega Macs 66	75%	100%	90%	85%
Texa Axone 4	75%	50%	100%	60%
VDO Conti-Sys Scan	75%	60%	70%	-



BOSCH

Линии инструментального контроля БОШ для проведения тех. осмотров



ООО «Гарант Автотехник 2»
02660, Киев, пр-т Освободителей, 13
(044) 543-86-65, (044) 223-57-60, (067) 239-40-65
(044) 599-20-21, e-mail: gar@autotechnik.rel.com

Читайте больше на
www.autoExpert.com.ua



В октябре 2012 года состоялись традиционные ежегодные соревнования специалистов сертифицированных сервисных центров по диагностическому и гаражному оборудованию Bosch. В них приняли участие сотрудники 20 сервисных центров Bosch из России, Украины, Беларуси и Казахстана.



В рамках мероприятия инженеры сервисных центров выполняли специальные задания, состоящие из теоретической и практической частей. Более 70 заданий были составлены таким образом, чтобы охватить все многообразие диагностического оборудования Bosch. Участники работали с диагностическими системами FSA 7xx, KTS 5xx, FWA 4430, SDL 43xx, ACS 6xx, WBE 4425 и EPS 815. Стоит отметить, что в этом году не обошлось без нововведений: практическая часть обрела новый соревновательный характер с предельно жесткими условиями.



«Мы подготовили своего рода квесты: тестовые площадки, где каждая команда за 20 минут должна была выполнить задание по поиску и устранению неисправностей оборудования, а также совершить проверку его работоспособности, — комментирует Александр Черевко, руководитель отдела сервиса и технической поддержки в Украине и поддержки сервиса диагностического оборудования в Украине, России, Беларуси. — Что с успехом и продемонстрировали участники соревнования в условиях, максимально приближенных к реальным».



Победители соревнований: ТОО «Phaeton DC», г. Алматы (Казахстан); ТУП «Агрохимимпэкс», г. Минск (Беларусь); ООО «Бош Сервис», г. Москва (Россия); ООО «ПМС», г. Киев (Украина).

Ежегодные соревнования специалистов сертифицированных сервисных центров не самоцель — это аудит технического уровня и квалификации инженеров. Но еще более важным результатом встреч представителей сервисных центров является создание единой команды профессионалов для качественного гарантийного и послегарантийного обслуживания оборудования.

Читайте больше на www.autoExpert.com.ua

Оборудование для автомоек «Агрегат-Ресурс» Отзывы пользователей



опоры помпы. Таким образом, за улучшенный «итальянский» АДВ мы заплатили приемлемую сумму.

Беспопашная эксплуатация

Требования к агрегату высокие - за рабочий день необходимо обслужить 40 грузовиков. При этом работа не растягивается равномерно на весь день, а делится на утренние и вечерние процедуры. Такой график заставляет работать аппарат высокого давления в усиленном режиме дважды в сутки.

При таком режиме эксплуатации за три года работы мойки не было ни одной существенной поломки агрегата - помпа, блок управления, опоры конструкции - все работает нормально. Один раз пришлось обратиться на сервис для ремонта «пистолета». В Одессе есть филиал «Агрегат-Ресурс». Специалисты приехали и устранили поломку.

Доступный сервис

Как и АДВ любого другого производителя, этот агрегат нуждается в сервисном обслуживании - замене масла, расходников и т.д. Его простая конструкция позволяет делать сервисные работы самостоятельно, но для этого нужен человек, который «не боится» техники. Мы предпочитаем обращаться за помощью в компанию «Агрегат-Ресурс» - они их производят, значит, разбираются в их устройстве лучше других. Но все равно, сознание тешит тот факт, что в случае необходимости обслужить агрегат мы сможем и сами. С другими производителями АДВ такой «номер» может не пройти.

Рекомендуем для бизнеса

Учитывая отсутствие проблем, связанных с использованием аппарата «Агрегат-Ресурс», близкое расположение сервисной службы и простоту обслуживания, я могу сказать, что доволен владением АДВ. Мало того, могу смело его рекомендовать для предприятий, занимающихся мойкой грузовых автомобилей. Акцентирую внимание на том, что этот аппарат подойдет тем владельцам моек, которые организовали свой бизнес далеко от областных центров и, соответственно, не имеют возможности вызывать специалистов из компании «Агрегат-Ресурс» для обслуживания аппарата. Напомню, данный АДВ можно обслуживать своими силами.



ЧП «Агрегат-Ресурс»

Днепропетровск
(0562) 31-29-49, (056) 371-01-22
Одесса, (048) 785-08-49
Киев, (044) 391-03-60, 360-04-24
www.agregat-resurs.com

Рынок аппаратов высокого давления (АВД) пестрит предложениями от различных торговых марок - европейских, «штатовских», российских и, конечно же, китайских. Из всего списка можно выбрать либо надежный агрегат, либо дешевый.

Но, учитывая, что АДВ покупают предприниматели, умеющие считать свои деньги, то рынок нуждается в альтернативном аппарате, который совмещал бы в себе оба качества - доступность и надежность. В компании «Агрегат-Ресурс» поняли это и предложили аппарат высокого давления, собранный в Украине из лучших итальянских комплектующих, и обеспечили качественный сервис. Такое решение владельцы моек приняли «на ура», о чем говорят множество положительных отзывов. Одним из таких является отзыв сотрудника одесского представительства компании «Наша ямба» Игоря Конопа.

«Три года назад мы открыли собственную мойку для обслуживания грузовых автомобилей средней тоннажности, эксплуатирующихся нашим предприятием. Нам нужна была стабильная работа моечной станции, ведь от чистоты корпоративных автомобилей зависит мнение потребителей нашей продукции - не хотелось бы доставлять продукцию в магазины в грязных грузовиках. При проектировании мойки специалисты из компании «Агрегат-Ресурс» предложили установить оборудование своего производства. Акцент был сделан на качество аппаратов высокого давления, адаптированных к отечественным условиям эксплуатации. Убеждали тем, что все комплектующие АДВ - итальянского производства, которые, к слову сказать, используются в лучших агрегатах итальянских брендов. Под словом «адаптация» подразумевались простота обслуживания, доступность узлов и агрегатов, усиление некоторых частей и усовершенствование конструкции

Вопросы владельцу автомойки:

- Хотите ли Вы регулярно ремонтировать аппараты высокого давления?
- Хотите ли Вы дорого платить за ремонт аппарата высокого давления?
- Хотите ли Вы простаивать из-за отсутствия АДВ по причине ремонта в сервисном центре?
- Возможно, Ваша техника неправильно подобрана..?
- Вы задумались? Избавляйтесь от старой техники и покупайте новую марки **Агрегат Ресурс!** Телефоны для консультации **(0562) 31-29-49, (056) 371-01-22**

Акция от BOSCH: обменяй старый сканер на KTS 540



С 15 сентября 2012 года по 15 апреля 2013 компания BOSCH проводит акцию по обмену старых диагностических сканеров. Каждый, кто принесет диагностический сканер любого производителя, получит скидку в размере **6500** грн. на покупку нового сканера KTS 540.

Условия акции:

- Предложение распространяется исключительно на KTS 540.
- Акционный диагностический сканер продается клиенту в комплекте с ESI [tronic] 2.0 (сегменты А+С9). Продажа без ПО ESI [tronic] 2.0 допускается при наличии

открытого абонемента ESI [tronic] на сегмент С9.

- Акция распространяется на диагностические приборы (диагностические сканеры) всех производителей в любом состоянии за исключением приборов в разобранном виде и/или без основных узлов (корпус, дисплей, системная плата и т.д.).
- Все вышеперечисленные условия являются обязательными для предоставления участнику специальной цены на сканер KTS 540.
- Акция действует с 15.09.2012 по 15.04.2013 или до окончания акционного товара.
- ООО «Роберт Бош лтд» оставляет за собой право контроля соблюдения участниками условий акции.

Стоимость KTS 540 - **15887** грн.

KTS 540 от BOSCH - это:

- надежное современное оборудование, признанное во всем мире;
- работа с любыми электронными системами управления автомобиля;
- доступ к актуальной информации о новых автомобилях;

• доступ к информации по поиску и устранению неисправностей.

KTS 540 - это универсальный модуль для диагностики электронных систем управления на любых автомобилях. Системный мультимарочный сканер является оптимальным тестером для работы на СТО с мультимарочной направленностью в диагностике, или вторым прибором на дилерской станции, либо станции, занимающейся определением маркой автомобилей. В сочетании с персональным компьютером, модуль KTS 540 образует мощный универсальный диагностический инструмент, работающий с любыми электронными системами управления автомобилем (система управления двигателем, АКПП, АБС, подушкой безопасности и т.д.).

По вопросам обмена обращайтесь в **ООО «Гарант-Автотехник 2»** г. Киев, пр-т Освободителей, 13 тел/факс (044) 543-86-65 тел. (044) 223-57-60, (067) 983-98-18



BOSCH

Директор СТО «Реставратор» Сергей Рубцов:

«JalTest стоит дорого, но он того стоит»



Для нахождения неисправности и качественного ремонта автомобилей необходимо иметь современный диагностический прибор. Конечно, идеальный вариант – фирменные приборы, рассчитанные для ремонта автомобилей конкретных марок. Однако в случае, когда СТО специализируется на ремонте грузовиков разных производителей, закупка множества приборов для каждой марки – дорогого стоит. Кроме того, приобретение такого оборудования возможно только для официальных дилерских станций. Выход один – найти «правильный», хоть и дорогой, но мультибрендовый прибор. Он может в короткие сроки окупить затраты на приобретение, тогда как дешевый, например, китайский аналог зачастую вызывает больше вопросов, чем реально помогает. Это не громкие слова, а отзывы владельцев СТО. Предлагаем ознакомиться с одним из них. В диктофон журналисту «радовался» владелец мультибрендового диагностического прибора JalTest, директор СТО «Реставратор» (г. Славянск) Сергей Рубцов.

Не жалею ни о чем

Я ни разу не пожалел о том, что купил диагностический прибор JalTest. Он у нас уже три года, и за это время не было ни одного случая, когда мы не смогли продиагностировать автомобиль. Если у нас возникали какие-то вопросы, связанные с обслуживанием конкретной марки автомобиля, – мы обращались в сервисный центр «Изотоп Прибор Сервис», где нам оперативно помогали. Если по каким-то причинам там не могли в короткие сроки оказать помощь, нам рекомендовали к кому обратиться. Это все делалось быстро, и не было случая, когда нам не смогли помочь.

Как-то, еще в самом начале использования прибора, он у нас вышел из строя – слетела программа. Из сервисного центра тут же выслали нам подменный JalTest. При этом, не дожидаясь, пока мы им отправим свой прибор. После бесплатного ремонта продавец вернул диагностический прибор. В итоге мы заплатили только за услуги почты, но главное, что не понесли убытки из-за уехавших от нас без помощи недоверливых клиентов. Таким образом, наша репутация в глазах клиентов не пострадала, и наше уважение к «Изотоп Прибор Сервис» увеличилось в разы.

Первое знакомство

Впервые этот прибор я увидел на выставке в Киеве. Дальнейшее знакомство состоялось в автопарке в Славянске, где представители «Изотоп Прибор Сервис» продемонстрировали способности JalTest. Уже тогда я решил, что куплю этот прибор специалистам своей станции. Учитывая, что ранее мы занимались ремонтом только дорогих легковых иномарок и пользовались другими диагностическими приборами, нам пришлось заново учиться работать с JalTest. Для получения практических навыков был использован имеющийся у нас эвакуатор на базе Mercedes. Каково же было удивление, когда новополученный со-

временный диагностический прибор сумел «прочсть» оборудование немолодого автомобиля 1999 года выпуска. Я не ожидал, что у такого старого автомобиля будет все читаемо.

Наши конкуренты для диагностики используют китайский прибор. Так вот из разговора с коллегами я отметил преимущества своего прибора – если указывать в процентах, то его способности где-то на 50% выше.

Будем учиться дальше

За три года мы ни разу не посетили семинары компании «Изотоп Прибор Сервис». С одной стороны, это говорит о том, что базового понимания устройства автомобиля и работы прибора JalTest достаточно для диагностики и ремонта, но с другой стороны, мы все же сталкиваемся с проблемами, которые необходимо обсуждать с опытными инженерами продавца. Такие проблемы чаще возникают в той диагностической области, в которой наша СТО не работает, например, ремонт и обслуживание топливной системы. Мы выявляем неисправность, но для ремонта автомобиль отправляется на другую станцию. Мы накапливаем интересные нас вопросы и вскоре поедем на семинар.

Как зарабатываем на JalTest

JalTest позволяет зарабатывать на диагностике, а потом и на ремонте грузовых автомобилей. Правда, для этого недостаточно сидеть в теплом боксе СТО и ждать своего клиента, который за 300 грн закажет диагностику грузовика. Мы работаем «в поле», оперативно реагируя на обращения водителей, поломавшихся на трассе в нашем районе. Круглые сутки наш телефон доступен для нуждающихся в ремонте. Один выезд специалистов с JalTest обходится водителю где-то в 800 грн, плюс компенсация затрат на топливо и стоимость самой диагностики. Естественно, водитель оплачивает и ремонт автомобиля. Но эти суммы не такие страшные, как могут показаться на первый взгляд, ведь эвакуатор для грузового автомобиля стоит значительно выше.

Был случай, когда к нам на круглосуточную телефонную линию поддержки обратился водитель, перевозивший картофель на стареньком грузовике Mercedes где-то 1996-98 гг. выпуска с автоматической коробкой передач. У грузовика отказала КПП – не переключались передачи. Он нуждался в срочном ремонте, так как надо было доставить товар вовремя. Мы приехали, с помощью JalTest быстро установили обрыв провода, починили. Клиент от радости реально прыгал.

Пожелания и предложения

Замечу, что диагностический прибор JalTest мы купили в самой полной комплектации с расширенным программным обеспечением и различными технологическими разъемами, позволяющими диагностировать не только автомобили европейских производителей, но так же и американских, и азиатских. В прошивке JalTest есть расширенная база всех грузовиков. Но нам бы хотелось увидеть и что-то подобное, связанное с диагностикой автобусов. В этом смысле база прибора маловата. Да, в ней есть данные для диагностики автобусов, но они общие. Более подробно диагностировать автобусы пока невозможно. Наше пожелание производителям – скорее создать подробную базу данных для диагностики автобусов. Ну а то, что касается диагностики грузовиков, – живем, работаем и ремонтируем. Могу резюмировать, что JalTest, конечно, стоит дорого, но он того стоит.

ООО НПП «Изотоп Прибор Сервис»

официальный дистрибьютор CoJali в Украине
г. Киев, тел.: (044) 233-46-81
www.truck-elektronik.com.ua, www.jaltest-diagnostics.com

Дизельный стенд Bosch для проверки компонентов Common Rail EPS-708



Компания Bosch представляет новый дизельный испытательный стенд EPS 708. Новый стенд Bosch EPS 708 позволяет тестировать компоненты систем Common Rail с давлением впрыска до 2200 бар – самым высоким из применяемых сегодня в серийных моторах. Учитывая тенденцию к увеличению давления, стенд готов проверять системы с давлением до 2500 бар. EPS 708 оснащен встроенной системой охлаждения, что позволяет значительно снизить расход воды и упрощает подключение стенда.

Рабочая область стенда закрывается прочным прозрачным колпаком, который позволил отказаться от защиты над соединительной муфтой. В результате упростилась установка насоса на стенд и возросла безопасность оператора. Благодаря электромагнитному тормозу двигатель стенда немедленно останавливается при попытке поднять защитный экран.

Электроника стенда следит за сервисными интервалами, контролируя и отображая состояние фильтров. Система самодиагностики обеспечивает персонал достоверной информацией о состоянии стенда.

Bosch EPS 708 позволяет проверять электромагнитные форсунки и топливные насосы систем Common Rail производства Bosch и других компаний. Количество распыляемого форсункой топлива измеряется с помощью электроники. Электроника также регулирует давление насоса и подачу смазки.

Стенд позволяет также проверять пьезофорсунки производства Bosch, Denso и Siemens/Continental, используя специальное оснащение CRI Piezo. В этот набор включено все необходимое для всесторонней проверки пьезофорсунок. Дополнительно к испытаниям на утечку и количество впрыскиваемого топлива с помощью предлагаемого набора можно проверить электрический модуль форсунки на наличие дефектов изоляции. Необходимые технические данные для сравнения результатов тестирования с заводскими характеристиками приведены на CD TestData, который доступен по подписке.

Кроме этого Bosch впервые предложил тест для определения стабильности распыла топлива форсункой. Это очень точная проверка позволяет диагностировать специфические дефекты форсунок систем Common Rail.

Стенд получил новую систему фиксации форсунок, позволяющую уменьшить время установки форсунок и увеличить безопасность тестирования. С помощью монтажного комплекта можно одновременно закрепить на стенде до четырех форсунок Common Rail для грузовых автомобилей и коммерческого транспорта или шесть форсунок Common Rail для легковых автомобилей.

В комплект поставки входит CRS 845 H (до 2500 бар).



НПП «Карсис»

Официальный представитель Bosch в Украине
г. Харьков, ул. Ивана Камышева, 18-а
тел./факс (057)738-31-12
моб. (067)570-10-16
e-mail: carsyskh@gmail.com
www.carsys.net.ua

Производственное предприятие «Автомаш»

Разработка, производство и отладка оборудования

- дископравильные станки «Радиал М» различных модификаций;
- шиномонтажные стенды «Орион М»;
- стенды контроля углов установки колес автомобилей;
- универсальные установки для горячей вулканизации под давлением «Гелиос».

г. Черкассы, ул. Зелинского, 14
тел./факс: (0472) 43-01-30
e-mail: avtomash@ukr.net, www.avtomash.ck.ua

ОБЛАДНАННЯ для СТО та АВТОСЕРВІСУ ПІДЙМАЧІ ВІД ВИРОБНИКА

ТОВ «РіалСервіс»
18000, м. Черкаси, вул. Одеська 50, оф. 301
т/ф.: (0472) 664539
т.: (0472) 384202
м.т.: (067) 4706222
e-mail: realservice@ukr.net
www.realservice.ck.ua

«Open System»

Разработка и производство:

- Стенд диагностики форсунок Common Rail CR-Jet BOSCH, DELPHI, DENSO, SIEMENS. Кодирование форсунок C2I
- Приборы для проверки дизельных ТНВД

Проведение обучающих курсов

Хмельницкий
тел./факс: (0382) 78-96-84, (0382) 78-96-85
www.opensys.com.ua

Оборудование для ремонта шин легковых и грузовых автомобилей UNI-TROL (Польша)

Шиномонтажный станок JANKA K+K автомат два технороллера
10"-24" – внешнее крепление
12"-26" – внутреннее крепление

Украина, г. Одесса, ул. Бугаевская, 35, офис 110
тел. 048 738 07 57, тел. Факс 048 738 03 05
www.forward-odessa.com.ua
e-mail: forward-odessa@ukr.net



Беспроводной диагностический сканер системы EOBD/OBDI

Польская компания Unimetal представляет беспроводной диагностический сканер системы EOBD/OBDI. Сканер используется в диагностике легковых автомобилей (на бензине) - с 2001 г. выпуска, на дизельном топливе - с 2004 г. выпуска. Сканер системы EOBD/OBDI позволяет считывать все диагностические мониторы, считывать и удалять коды неисправностей MIL (Check Engine), зарегистрированные коды неисправностей, вызывающих загорание лампочки Check Engine, коды неисправностей из памяти системы OBDII/OBD, считывать текущие параметры работы двигателя в режиме реального времени (LiveData). Также сканер имеет функцию предварительного просмотра (freeze frames), тестирования лямбда-датчика с дальнейшим полным отображением графиков характеристики работы и функцию измерения мощности двигателя.



Среди возможностей сканера системы EOBD/OBDI - подключение к компьютеру через Bluetooth, распечатка отчетов тестирования. Программное обеспечение полностью русифицировано.



UNIMETAL Ltd. Poland
тел. +48 604 157 123 -
Вам ответят на русском языке!
Skype: unimetal50
e-mail: eksport@unimetal.pl
www.unimetal.pl

Новый подъемник ZING 9000 DS уже в продаже

Компания "Альт Индекс" рада сообщить о новинке - в продажу поступил новый двухстоечный подъемник ZING 9000 DS. Новый подъемник имеет грузоподъемность 4000 кг с размером лап, позволяющим поднимать микроавтобусы с длинной базой. Новая модель полностью отвечает требованиям европейского рынка. Кроме того, ZING 9000 DS потребляет вдвое меньше энергии за одинаковый отрезок времени на подъем по сравнению с электромеханическими аналогами.

Компания ZING входит в тройку крупнейших производителей подъемников на рынке Китая. Продукция компании имеет высочайший стандарт качества. Производство ZING сертифицировано, оснащено самым современным оборудованием и имеет идеальное сочетание цены и качества.

«Альт Индекс», Львов
тел.: (032) 242-07-39, www.favoryt.lviv.ua



Читайте больше на www.autoExpert.com.ua

Скидки от компании «Беруф-Авто»

В акции участвуют следующие позиции: Launch CNC-602A, Launch CNC-402A и Flying LG300S. Акция проходит в период с 20 января по 20 февраля!

Стенд для проверки и УЗ-промывки форсунок **Launch CNC-602A** предназначен для проверки и ультразвуковой очистки всех типов форсунок - электромагнитных и механических. Отличительными особенностями данной установки являются доступная цена, большой комплект переходников, автоматический слив с колб и возможность тестирования до 6-ти форсунок одновременно.

Установка имеет напольный формат. Механический манометр позволяет контролировать давление жидкости в системе. Конструкция топливной рампы позволяет использовать различные типы адаптеров для топливных форсунок разных конструкций. Комплект адаптеров, которые входят в стандартную комплектацию, включает в себя самые распространенные модификации для форсунок с верхней подачей топлива. Адаптеры для форсунок с боковой подачей топлива в комплект не входят - их можно докупить отдельно.

Акционная цена - **950 USD**, обычная цена - 1450 USD



Стенд для проверки и УЗ промывки форсунок **Launch CNC-402A** предназначен для проверки и ультразвуковой очистки всех типов форсунок - электромагнитных и механических. Отличительными особенностями данной установки являются доступная цена, большой комплект переходников, автоматический слив с колб и возможность тестирования до 4-х форсунок одновременно.



Установка имеет напольный формат. Механический манометр позволяет контролировать давление жидкости в системе. Конструкция топливной рампы позволяет использовать различные типы адаптеров для топливных форсунок разных конструкций. Комплект адаптеров, которые входят в стандартную комплектацию, включает в себя самые распространенные модификации для форсунок с верхней подачей топлива. Адаптеры для форсунок с боковой подачей топлива в комплект не входят - их можно докупить отдельно.

Акционная цена - **790 USD**, обычная цена - 1060 USD.

Flying LG300S - установка для обслуживания системы кондиционирования воздуха автомобилей. Автоматический цикл работы: откачивание фреона из системы, очистка хладагента и отделение масла, сброс использованного масла, вакуумирование системы, проверка герметичности, ввод свежего компрессорного масла и заправка хладагентом.

- Функции и особенности для фреона R134a:
- установка времени вакуумирования;
 - настройка замены хладагента;
 - настройка дозаправки хладагента;
 - электронные весы для полностью автоматической замены хладагента;
 - электронные весы для дозаправки хладагента;
 - электронные весы для дозаправки масла хладагента;

- функция самоочистки: после операции восстановления весь хладагент, оставшийся после восстановления и заправки машины будет снят с цилиндра обязательно;
- полностью автоматическое функционирование: нажатием одной клавиши полное восстановление, вакуум, дозаправка.

Установка имеет встроенную базу данных автомобилей, включающую более 3000 моделей. Как опцию можно заказать функцию очистки системы кондиционирования и встроенный принтер для печати результатов в любое время.

Характеристики. Мощность компрессора - 260 Вт; скорость вакуумного насоса - 60 л/мин.; возможное количество взвешиваемого хладагента - 35 кг; точность взвешивания хладагента - 1000 г±10 г; возможное количество взвешиваемого масла (±2 г); скорость восстановления - 120-150 г/мин.; скорость дозаправки - 800 г/мин.; объем бака - 12 л; длина внешних шлангов - 3 м; размеры - 720x650x1170 мм; вес - 75 кг; вес брутто - 80 кг; частота - 50/60 Гц.

Акционная цена - **2800 USD**, обычная цена - 3510 USD.



«Беруф-Авто»
официальный представитель Launch в Украине
Украина, Киевская обл.
Киево-Святошинский р-н, с. Мила
тел.: (044) 390-11-07
(066) 767-24-27
(050) 313-38-15
www.beruf-auto.com.ua

BERUF-AUTO

тел./факс: (044) 390-11-06
тел.: (066) 767-24-27, (050) 313-38-15
(067) 111-11-67, (067) 501-11-55
e-mail: diachuka@ukr.net, www.beruf-auto.com.ua

Балансировочные стеллы

Шиномонтажные стеллы

FUTURA YOKI

Покрасочные камеры и посты подготовки

Подъемники LAUNCH

Обогреватели воздуха SECOMAT CHAUFFAGE

Лаборатория по подбору автоэмалей Sikkens и Lesonal

Стеллы для регулировки геометрии углов установки колес

Рихтовочные стеллы BLACKHAWK

Диагностическое оборудование

Оборудование производства Китая по самым низким ценам!!!

Сервисная служба - тел.: 050 313 36 17

Дилерская конференция компании «Прогресс»



5 декабря 2012 года компания «Прогресс» провела ежегодную дилерскую конференцию, участие в которой приняли региональные дилеры компании со всех областей Украины, Молдовы и Приднестровья, руководители региональных представительств Компании (Киев, Запорожье, Одесса, Луганск, Тернополь), а также представители Генерального производителя ТМ MOBİHEL – компании HELİÖSGROUP (Словения).

В 2012 году компания «Прогресс» отметила 15-летие с начала своей деятельности и 15-летие официального присутствия ТМ MOBİHEL на рынке Украины.

За прошедший период компания «Прогресс» создала мощную дилерскую сеть сбыта и сеть из 400 лабораторий подбора автоэмалей. Продукция ТМ MOBİHEL прочно заняла лидирующее место на рынке авторемонтных лакокрасочных материалов также благодаря развитой системе логистики и значительных инвестиций в складской запас продукции, обеспечивающий стабильную работу потребителей.

Как подметил учредитель компании «Прогресс» Степан Иванович Кравчун, компания «Прогресс» и ТМ MOBİHEL в Украине достигли высоких показателей благодаря

слаженной командной работе производителя, генерального дистрибьютора и дилеров, которые были награждены за индивидуальные заслуги по итогам работы в 2012 году.

Продукция ТМ MOBİHEL продемонстрировала высокие технологические качества, позволяющие использовать ее при ремонте автомобилей любого класса в СТО разных уровней оснащенности.

Соотношение «цена-качество» повлияло на решение многих СТО высокого уровня перейти на продукты MOBİHEL, гарантирующие им дополнительную годовую прибыль в сотни тыс. грн.

Итогом конференции стало утверждение плана развития MOBİHEL в Украине, Молдове и Приднестровье и принятие стратегического направления развития, согласно которому:

- заложены необходимые средства в расстановку новых лабораторий подбора автоэмалей по СТО;
- особое внимание уделено системе технологической поддержки СТО и продавцов нашей продукции. Данная стратегия включает в себя обучение колористов и маляров в учебных центрах Компании, обучение колористов, маляров и продавцов на местах, презентацию материалов MOBİHEL в регионах, технологическое сопровождение СТО (экспресс-помощь, авторский надзор, оптимизация технологических процессов);
- предусмотрены средства на агрессивную рекламную кампанию ТМ MOBİHEL по целевым точкам потребления;
- сделан шаг навстречу новым требованиям потребителей в плане развития интернет-магазина ТМ MOBİHEL и популяризации сайта mobihel.ua.

Приглашаем к сотрудничеству всех владельцев СТО, заинтересованных в повышении рентабельности своего бизнеса!

Компании «Прогресс» – 15 лет! Но это только начало.

Компания «Прогресс»
Дилерская сеть и система доставки по всей Украине
Тел.: (061) 213-85-92
www.mobihel.ua

Glasureit 90 ряд. Технология ремонтной окраски автомобилей на водной основе

В Европе используют технологию окраски автомобилей лакокрасочными материалами на водной основе еще с 1990-х годов. Наконец-то эта тенденция дошла и до Украины.

Компания "Топ Лак Украина" представляет Glasurit 90 ряд - технологию окраски автомобилей на водной основе. Она обладает массой преимуществ, таких как эффективность, простота в применении, экономичность и экологичность. Glasurit, будучи мировым лидером на рынке автомобильных водоразбавляемых красок, уделяет этой технологии большое внимание, ведь будущее именно за красками на водной основе.

Авторемонтная краска Glasurit 90 ряд обладает превосходной укрывистостью, а легкость в применении и оптимальное время работы делают ее настоящим универсалом среди автомобильных покрытий - как матовых оттенков,

так и цветов "металлик". Glasurit 90 ряд также может применяться и для создания специальных эффектов. Именно поэтому Glasurit 90 ряд - самая успешная водная система окраски на европейском рынке.

Точность подбора цвета Glasurit 90 ряд обеспечивается благодаря системе

Color Profi System. Система содержит сотни тысяч цветов, которые воспроизводятся легко и быстро и подходят как для ретро-автомобилей, так и для концепт-каров завтрашнего дня.

К главным преимуществам Glasurit 90 ряд можно отнести простоту нанесения, меньший расход материала за счет высокой концентрации пигмента и высокой укрывистости, сокращение времени нанесения и сушки поверхности. Высокая надежность результатов окраски достигается благодаря однородно-вязкому составу и точности подбора цвета системой Glasurit Color Profi System.

ООО «Топ Лак Украина»

Официальный импортер Glasurit в Украине
Украина, г. Киев, ул. Северо-Сырцевская, 3
Тел./факс: (044) 239-98-60, 239-98-58; 205-34-01
toplacua@toplacua.com.ua, www.toplac.com.ua
www.glasurit.com



Новые продукты НВ BODY

Серия ECONOMY PROLINE

Серия продуктов ECONOMY PROLINE предназначена специалистам по кузовному ремонту, которым необходимо высокое качество продукции по очень привлекательным ценам, без ущерба качеству и эффективности в работе. Серия включает нескольких полиэфирных наполнителей (шпатлевку), которые гарантируют быстрое высыхание и легко шлифуются. Высококачественный грунт 4:1 дает прекрасную гладкую поверхность с очень хорошим покрытием, быстро сохнет и хорошо заполняет поры. Кристально чистый лак 2:1 обладает отличными химическими и механическими спо-

собностями, быстро высыхает, затвердевает и имеет прекрасный глянец.

Шпатлевка Body 290

Универсальная высококачественная шпатлевка Body 290 подходит для использования на различных поверхностях: сталь, дерево, алюминий, оцинкованная сталь, а также на полиэфирных поверхностях. Предназначена для удаления неровностей, легко шлифуется, заполняет поры и быстро сохнет. Body 290 имеет хорошие адгезивные свойства, то есть увеличивает коррозионную стойкость, что практически исключает вздутие и отслоение красок с поверхности.



Справка: Компания НВ BODY основана в 1982 году в г. Солоники, Греция. Из небольшой частной компании стала одним из крупных концернов по изготовлению материалов для автомобильного ремонта. В 1998 году получает сертификат Немецкой Ассоциации по Сертификации Систем Качества, который является официальной гарантией качества услуг и товаров, предоставляемых компанией.

ООО «Столичное»
тел. (050) 342-27-03



Profix вводит новые оттенки и расширяет ассортимент

Продукты Profix знакомы многим профессионалам кузовного ремонта в Украине. Profix - это широкая линейка продуктов, включающая в себя автомобильные шпатлевки, грунты, лаки, фасованные краски самых популярных стандартных цветов, систему подбора ремонтных автомобильных красок, а также целая гамма дополнительных продуктов: отвердители и ускорители сушки, растворители и смолы.

Линейка отлично зарекомендовавших себя продуктов Premium совершенствуется. Ее обновление - серия BlueLine, в которой клиенты получают более точное попадание в цвет, лучшее качество, а главное - взаимно используемые компоненты обеих систем до времени их полного обновления. В серии BlueLine введены альтернативные варианты основного цвета с разными оттенками.

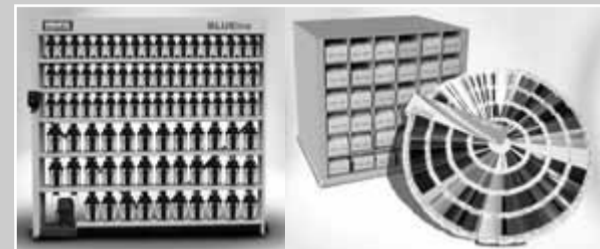

Одна из новинок Profix - двухкомпонентный акриловый наполняющий грунт CP 388 HS [5:1]. Он представляет из себя идеальное основание для всех известных автомобильных эмалей.

Легко шлифуется. Может наноситься на голый металл и на ранее окрашенные поверхности. Благодаря быстрому высыханию подходит для небольших и быстрых ремонтных работ. Характеризуется отличными заполняющими свойствами, хорошей адгезией, быстрым высыханием, а также легкостью в применении. Предлагается в белом, сером, черном и красном цветах.

Всю необходимую информацию относительно применения и приобретения продукции Profix можно получить в компании «Столичное», которая является эксклюзивным дистрибьютором Profix в Украине.

«Столичное», тел. (050) 342-27-03

Новинка для кузовного ремонта: разбавитель Metallic Автотрейд

В современных автомобилях при покраске кузова используются краски с абсолютно разными физико-химическими свойствами, в том числе и конструктивно сложные краски «металлик» и «перламутр».

Для подобных красок используется специальный разбавитель с более длительным сроком испарения. Используя неспециализированные разбавители, можно допустить ряд досадных ошибок, одна из которых - полосы или разводы на «металлике».

Компания «ИМЭКС Химгрупп» выпустила новинку - специальный разбавитель Metallic Автотрейд (заменитель импортных) для эмалей, двухкомпонентных акриловых красок, лака, грунтовок, баз «металлик» и «перламутр».

При производстве разбавителя Metallic используется только импортное сырье высокого качества производства Польши и Словакии.

Разбавитель Metallic Автотрейд не влияет на изменение цвета окраски, позволяет избежать потемнения базы, обеспечивает идеальную поверхность, не создавая «облачения».

Оригинальная канистра, выполненная в цвете «белый перламутр», и этикетка «металлик» позволяют потребителю быстро позиционировать разбавитель Metallic как специальный растворитель для баз «металлик» и «перламутр».

ЧП НПФ «ИМЭКС Химгрупп»

г. Черкассы, ул. Волкова, 36
тел. (0472) 56-16-67, факс (0472) 72 02 90
e-mail: imex@ukr.net



Читайте больше на
www.autoExpert.com.ua

Инновационное решение от 3M для устранения дефектов после покраски авто

3M представляет решение для оптимизации времени на полировку без потери производительности. Среди последних разработок в этой сфере - система удаления точечных дефектов 3M Perfect-it Denibbing. В отличие от традиционного подхода к финальной полировке, когда полируется вся деталь авто целиком, точечное воздействие инструментов, входящих в систему, сокращает площадь ремонтируемой поверхности до размера монеты. Это делает работу проще и эффективнее.



Система удаления точечных дефектов на кузове автомобиля дает специалистам и ряд других преимуществ, например, полировка происходит всего в один этап. Система способна обеспечить высокий уровень глянца, минимальный расход пасты и экономию времени. Также, благодаря размерам системы, можно легко отполировать поверхность в труднодоступных местах.

Процесс полировки осуществляется с помощью трех инструментов: беспроводной мини-шлифовальной машинки, абразивных насадок и пневматической эксцентриковой полировальной машинки. Такая полировальная машинка имеет платформу в два раза меньше чем обычная (75 мм), что позволяет полировать лакокрасочное покрытие без голограмм, без сильного нагрева и в один этап. Также используются поролоновые полировальники и специальная паста, что обеспечивает высокоэффективную полировку.



Точечный ремонт с использованием новой системы происходит достаточно быстро и включает в себя следующие этапы:

1. абразивная насадка Р 1000 или Р 1500 присоединяется к шлифовальной машинке;
2. легким нажатием инструмента на поверхность место дефекта обрабатывается в течение 10 секунд;
3. поролоновый полировальник крепится к машинке, добавляется немного пасты и обрабатывается необходимая область;
4. с помощью микрофибровой салфетки удаляются остатки сошлифованного материала и пасты.



"Если раньше существовал либо механизированный способ с использованием машинки, который предполагал полировку достаточно большой площади, либо же ручной способ для обработки малой площади, то сейчас два способа удачно сочетаются в одном решении - новой системе от 3M. Кроме того, использование машинки с полировальниками и пастой позволяет отполировать поверхность в один заход и гораздо быстрее, чем с помощью стандартных технологий. При этом удается достичь более высокого качества полировки", - говорит торговый представитель компании "3M Украина" Роман Пидлисний.

«Колор Систем»

Киев, ул. Луговая, 1-А, тел. (044) 426-91-91, 426-91-92 (067) 507-07-00, www.standex.com.ua

«АРТ-Медиум»

Днепропетровская обл., п. Опытный, ул. Научная 1, оф. 206 тел. (056) 378-54-09, 378-53-01, www.standex.net.ua

Читайте больше на
www.autoExpert.com.ua

Кузовной ремонт

В Киеве открыта новая лаборатория Brulex

Новая лаборатория Brulex открыта по адресу: ул. Василия Степанченко 8-А, СТО "Веста", тел.: (044) 228-42-21; (097) 302-42-21.

Brulex удовлетворяет самые высокие требования при покраске кузовов современных автомобилей. Точность оттенков смешиваемой краски, проще говоря, функциональный сис-

темный Brulex позволяет находить рецептуры (формулы), используя свой цветовой каталог, при чем solid цвета возможно "выводить" как в акриловых красках, так и base красках. Эти и некоторые дополнительные особенности существенно влияют на бюджетную стоимость готовой эмали и, как следствие, уменьшение калькуляции кузовного ремонта при неизменном высоком качестве материалов.

brulex

Новая линейка лаков в бренде Dynacoat

Clear 1000

Подходит для всех видов ремонта и условий нанесения

Многофункциональный двухкомпонентный лак подходит для всех видов ремонта и условий нанесения. Различные отвердители и растворители позволяют настроить систему для любого вида работ. Лак сочетает в себе великолепный внешний вид, короткое время сушки и хорошие свойства полировки.

Clear 3000

Быстрота высыхания, великолепный внешний вид

Двухкомпонентный лак, обладающий свойствами быстрого отверждения и великолепным внешним видом. Идеально подходит для нанесения при локальном ремонте и окраске небольших деталей. Может наноситься как в окрасочной камере, так

и вне ее. Обладает исключительно быстрой скоростью сушки (всего 5 минут от пыли и 3 часа до полировки) и глянцевой поверхностью, повышает эффективность и производительность без потери качества.

Clear 5000

Многофункциональный лак с идеальным внешним видом и безупречным блеском

Многофункциональный лак, подходит для окраски как небольших поверхностей, так и для полной окраски кузова автомобиля. В сочетании с различными отвердителями и растворителями можно выбрать систему лака, подходящую для лю-



бых видов нанесения и объемов работ. Лак легкий в нанесении, обладает великолепными свойствами розлива, идеальным внешним видом и безупречным блеском.

ООО «Фарбы», официальный импортер лакокрасочных покрытий AkzoNobe (Akzo Nobel), 08112, Украина, Киево-Святошинский район, с. Мила, ул. Комарова корп. 23-Б, тел.: (067) 464-30-36, (044) 390-11-06,-07, www.farby.net.ua

QUICKLINE

Бренд «Quickline» принадлежит американской корпорации PPG Industries. Система авторемонтных материалов QuickLine была специально создана для эффективной работы в любых условиях современной автомастерской и содержит полный спектр ремонтных материалов (эмали, грунты, шпатлевки, добавки, обезжириватели, отвердители, растворители, цветовая документация и т.д.). Ассортимент акриловых авто-эмалей готовых цветов поставляется в удобных упаковках и используется с универсальными отвердителями и разбавителями, позволяя использовать необходимое количество лака для ремонта автомобиля.

RONIN TOOLS

Торговая марка «Ronin Tools» принадлежит компании EMM International, офис компании расположен в Нидерландах. Продукция компании Ronin Tools разрабатывается в Европе, но успешно продается по всему миру. Инструменты Ronin Tools тестируются пользователями в экстремальных условиях и подтверждают самое высокое качество продукции. Все инструменты производятся из прочного материала, который гарантирует длительную службу и удобное применение долгие годы.

Ronin Tools – инструмент всегда под рукой!

Инструментальная тележка «Ronin» оснащена 8 выдвижными «ярусами», содержащими 228 или 271 приспособлений, которые предоставляют возможность выполнять самые различные работы в гараже, мастерской или кузовном цехе. Система внутренних «индивидуальных гнезд» Ronin Inlay позволит с легкостью найти любой инструмент и убрать его на хранение, когда работа будет окончена. Кроме того, пустой слот в ящике сигнализирует о том, что какого-то из инструментов не хватает, поэтому вы никогда не потеряете инструмент, что бы не произошло.

Восемь «ярусов» (семь мелких и один глубокий) защищены центральным блокирующим механизмом, благодаря которому можно от-



крывать одновременно только один ящик, не позволяя всей тележке потерять равновесие и упасть. Станция настройки инструментов оснащена центральным зам-

Прозрачный экспресс-лак Air Fast

Новый лак Air Fast дополняет ассортимент классических лаков серии Quickline, обладая рядом особенностей и преимуществ, таких как нанесение лака при температуре от 15 до 20 °С, благодаря чему возможна круглогодичная работа мастерской даже при окраске без камеры. Высокая скорость сушки при любых температурах: 2 часа - при 20 °С или 20 мин. - при 40 °С, обеспечивает быстрый ремонт с меньшей сорностью на покрытии. Время межслойной выдержки - 3 мин., что сокращает циклы окраски до минимума. Экспресс-лак быстро сохнет без потери глянца и вскипания, гарантируя качество нанесения с первой попытки. Air Fast имеет несколько способов сушки: холодную, горячую, ИК, то есть, подходит для мастерской с любым уровнем оснащения. Лак хорошо растекается при нанесении с пониженным давлением, снижая расход продукта.



ком для того, чтобы предотвратить несанкционированное использование ваших инструментов. Ручные инструменты могут храниться в неглубоких «ярусах», представленных системой «Ronin Inlay». Нижний «ярус» в два раза глубже, чем другие семь, что делает его идеальным для хранения пневматических и электрических инструментов. Система выдвижных «ярусов» очень гибкая: взаимозаменяемые внутренние ящики позволяют заказать инструментальную тележку с учетом ваших индивидуальных потребностей.

Набор из 228 (арт. 10001228) инструментов включает различные предметы, необходимые при ар-

матурных работах. Сюда входят как базовые, так и специально разработанные инструменты для авторемонтного бизнеса.

Набор из 271 инструментов (арт. 10002267) - универсальный. Вам не придется тратить время на поиски нужного инструмента для работы. Набор укомплектован выдвижными ящиками с инструментами от 1/4-3/8 до 1/2, здесь найдется инструмент для любой работы. В набор включены двойные торцевые ключи с шарнирными головками, а также комплект тонкостенных ударных насадок, которые помогут Вам справиться с любой задачей по ремонту автомобиля.

Набор из 228 шт.

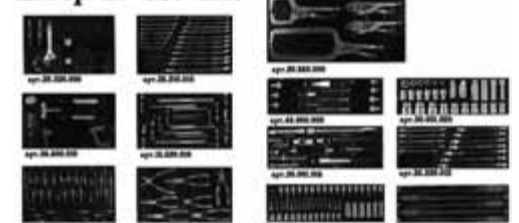

Набор из 271 шт.

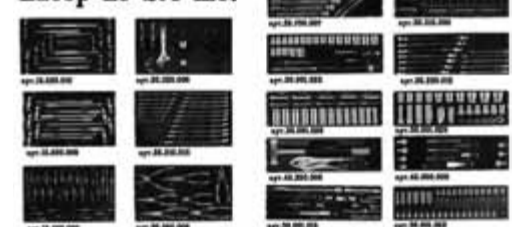

«Спектр Плюс», официальный представитель PPG Industries в Украине, г. Киев, пр-т Науки, 33-А тел.: (044) 524-24-48, факс: (044) 524-24-10, www.spectr-plus.com.ua, e-mail: spectr-plus.com.ua