

Новое масло 5W-30 DBV-LL SAPS Super Universal



ООО «Индустрия масел», официальный дистрибьютор торговой марки DBV, предлагает новое масло 5W-30 DBV-LL SAPS Super Universal - универсальное масло для использования в дизельных и в бензиновых двигателях легковых автомобилей. Изначально предназначено для двигателей с сажевым фильтром, но можно использовать в двигателях и без него. Имеет самый последний допуск по VW - 504.00/507.00, а также актуальные допуски

ведущих автопроизводителей. Отлично подходит и используется в автомобилях японского производства.

ООО «Индустрия масел»

г. Киев, ул. М. Расковой, 2-А, тел.: (044) 377-74-41, -42

Оборудование SICE снова официально на украинском рынке



Компанией «Планета Оборудования» начала сотрудничество с итальянской компанией SICE, которая является поставщиком оборудования многим известным брендам. Продукция SICE с 2000 года зарекомендовала себя на рынке Украины только с положительной стороны. В ноябре продукция поступила на склад компании-импортера. Наряду с оборудованием можно будет приобрести также запасные части и аксессуары к нему.



Справка: SICE - итальянская компания, основанная в 1964 г. Производит шиномонтажные, балансировочные станки для легковых и грузовых автомобилей, а также стенды регулировки «развал-схождения».

ООО «Планета Оборудования»

Киев, ул. Красоткацкая, 59-А
тел.: (044) 583-06-46, (067) 233-46-59
www.oborudovanie.in.ua



Подпишись на autoExpert до 31.01.2013 и получи подарок*!



Предлагаем всем автопредпринимателям подписаться на профильные издания для автобизнеса - журнал **autoExpert** и газету **autoExpert-News**.

Тематика изданий:

- Новости;
- Управление автосервисом;
- Технологии ремонта автомобиля;
- Автозапчасти и автоаксессуары;
- Масла, автохимия, автокосметика;
- Оборудование для СТО;
- Кузовной ремонт и расходные материалы;
- Грузовой сервис;
- Колеса.Шины

Стоимость комплекта - 30 грн./месяц (360 грн./год).

* Информация о ценном и полезном подарке для любой СТО - по телефону (044) 493-45-70. Подарок подразумевает приобретение его за 1 копейку. Подарок доставляется подписчику с первым подписанным комплектом журнала и газеты.

Profix вводит новые оттенки и расширяет ассортимент

Продукты **Profix** знакомы многим профессионалам кузовного ремонта в Украине. Profix - это широкая линейка продуктов, включающая в себя автомобильные шпатлевки, грунты, лаки, фасованные краски самых популярных стандартных цветов, систему подбора ремонтных автомобильных красок, а также целая гамма дополнительных продуктов: отвердители и ускорители сушки, растворители и смолы.

Линейка отлично зарекомендовавших себя продуктов **Premium** совершенствуется. Ее обновление - серия **BlueLine**, в которой клиенты получают более точное попадание в цвет, лучшее качество, а главное - взаимно используемые компоненты обеих систем до времени их полного обновления. В серии **BlueLine** введены альтернативные варианты основного цвета с разными оттенками.

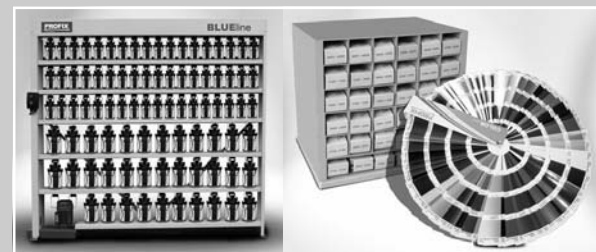

Одна из новинок Profix - двухкомпонентный акриловый наполняющий грунт CP 388 HS [5:1]. Он представляет из себя идеальное основание для всех известных автомобильных эмалей. Легко шлифуется. Может наноситься на голый металл и на ранее окрашенные поверхности. Благодаря быстрому высыханию подходит для небольших и быстрых ремонтных работ. Характеризуется отличными заполняющими свойствами, хорошей адгезией, быстрым высыханием, а также легкостью в применении. Предлагается в белом, сером, черном и красном цветах.



Всю необходимую информацию относительно применения и приобретения продукции Profix можно получить в компании «Столичное», которая является эксклюзивным дистрибьютором Profix в Украине.

«Столичное», тел. (050) 342-27-03

Первое заседание «Клуба директоров автосервиса»

Вниманию руководителей:

- Станций технического обслуживания автомобилей
- Операторов рынка запасных частей
- Продавцов оборудования для автосервиса

В начале февраля 2013 г. (дата будет уточнена) состоится первое рабочее заседание «Клуба директоров автосервиса». Предполагается более 100 участников со всех регионов Украины.

Цель заседания:

Обмен опытом, достижениями, успехами, новшествами, мыслям, а также обсуждение проблем автосервиса. Опыт достижений и новшества может поделиться каждый участник.

Программа заседания:

1. Приветствие директора государственного научно-исследовательского института "ГосавтотрансНИИпроект", профессора А.М. Редзюк, 15 мин.
2. Обзор: "Автосервис сегодня: состояние, проблемы, перспективы". Ведущий клуба директоров, к.т.н., Марков О.Д., 30 мин.
3. Выступления участников:

Опыт развития автосервиса

1. Условия развития автосервисного бизнеса и пути их улучшения.
2. Техническое оснащение - требования, инвестиционные возможности, ограничения, пути решения проблем.
3. Опыт выхода убыточного автосервиса из кризиса.
4. Опыт эффективного взаимодействия с контролирующими органами.
5. Предложения по совершенствованию взаимоотношения бизнеса и государства.
6. Налогообложение - опыт взаимоотношений с налоговыми органами, пути совершенствования взаимоотношений.
7. Экологическая защита среды: взаимоотношения с контролирующими органами.

Обеспечение запчастями

8. Опыт эффективного обеспечения запасными частями.
9. Опыт эффективного обеспечения запасными частями в условиях ограниченных запасов или отсутствия склада.
10. Решение конфликтов с поставщиками запчастей.

Работа с персоналом

11. Персонал автосервиса: особенности, квалификация, трудовое законодательство, повышение квалификации, переподготовка.
12. Опыт эффективного подбора и мотивации персонала.
13. Опыт эффективного управления малым рабочим коллективом.

Работа с клиентурой, маркетинг и реклама

14. Опыт решения проблем в работе с потребителями: привлечение и удержание, налаживание взаимоотношений, учет особенностей менталитета, совершенствование законодательной базы.
15. Опыт достижений в привлечении клиентуры.

Маркетинг и реклама

16. Опыт эффективной маркетинговой работы и рекламы.
17. Опыт использования интернета в привлечении клиентов.
18. Официальный сайт для малого автосервиса: особенности, опыт разработки и эффективность использования.
19. Обеспечение технической, технологической информацией - опыт, проблемы.
20. Программные продукты для автосервиса. Доклады разработчиков, опыт использования, вопросы и ответы.

О желании принять участие в работе «Клуба директоров автосервиса», а также о желании поделиться опытом просим сообщить по телефонам: **(067) 502-25-52, (044) 493-45-70** или отправить сообщение на e-mail: **klub.sto@ukr.net**. Участие платное.



оптовая продажа автозапчастей

www.volttag.com.ua

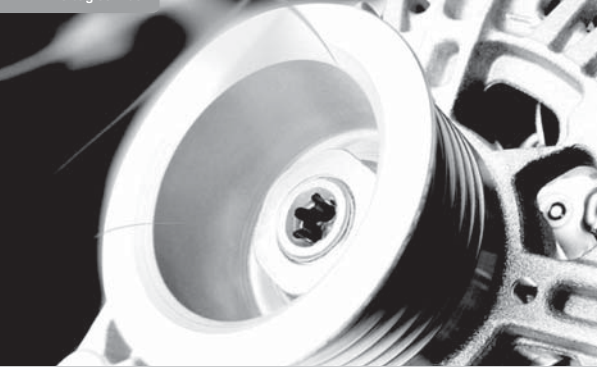

Valeo Качество производителя на конвейере

Стартеры • Генераторы
Комплекующие



г.Киев, ул. Ивана Федорова, 32. Тел./факс (044) 594 40 04 (многоканальный)

Читайте больше на
www.autoExpert.com.ua

SIA`2013: 2/3 экспозиции AutoTechService уже сформировано

Компания «Премьер Экспо» - организатор крупнейшей международной автомобильной выставки SIA в Украине сообщает, что 2/3 экспозиции SIA-AutoTechService-2013 уже сформировано.

SIA-AutoTechService - это:

- самая масштабная отраслевая выставка для automotive aftermarket в Украине - ее площадь в 2012 году составила 9 300 кв.м;

- крупнейшая специализированная выставка по количеству участников - в 2012 году в SIA`2012 приняло участие 416 компаний.

- самая профессиональная выставка отрасли по составу посетителей - в 2012 году выставку посетило 33 109 специалистов, из которых 50,1% - профессионалы, которые принимают решение или влияют на принятие решений в своих компаниях.

Постоянные участники автосалона SIA - это лидеры рынка, стабильные и успешно развивающиеся компании уже оформили свое участие. Среди них: Asia Parts, Benson, Hankook, Kia Parts, SPP, Автолок, Авто-Стартер, Автостан-А, Автошериф, Авто-электро ДИАЛ, Агринол, Альт-Стар, Альфа НВП, Белшина ТД, ВДС-Торг, Вежа, Вольтаж Украина, ВТН, Глассмастер, Гранд Инструмент, Грасс ТД, Евросто, Искра, Кременчугский Колесный Завод, КСМ Групп, Люксопт, Маскарт НВФ, Планета Оборудование, Престиж-Авто, Радиал-Трейд, Саншин-Украина, СП В.М.С., Стан-Комплект, Стартерок, Тедекс Масло Украина, Торговая сеть «Жираф», Украинская Смазочная Компания, Феникс Маркет, Хенкель Украина, Черкасский Завод Автохимии, Эберспехер Украина, Эй Джи Си Борский стекольный завод, Эквинет Украина, Элрон Полиформ, Элси, Энергомашбыт и другие.

Впервые в выставке SIA`2013 примут участие компании 4x4 Partner (Польша) и JP GROUP (Дания):

По вопросам участия обращайтесь:

Яна Свидерская, +38 (044) 496-86-45/46 (вн.275), i.sviderska@pe.com.ua

Светлана Гаращенко, +38 (044) 496-86-45/46 (вн.277) s.garashchenko@pe.com.ua

Впервые в Украине появились амортизаторы подвески, амортизаторы задней двери и электромагнитные реле «КЕДР»



С ноября 2012 года в Украине появились амортизаторы подвески, амортизаторы задней двери и электромагнитные реле для автомобилей семейства ВАЗ производства ЗАО «КЕДР», ведущего поставщика компонентов рулевого управления и подвески на сборочный конвейер ЗАО «АВТОВАЗ».

Поставка продукции на конвейер - это уже гарантия качества. Особые требования выдвигаются не только к самой продукции, поставляемой на автосборочные предприятия, но и к качеству управления производственными процессами. В ЗАО «КЕДР» внедрена и успешно функционирует система менеджмента качества, соответствующая международному стандарту ISO



9001:2000, что подтверждается ежегодными аудитами, проводимыми представителями немецкого сертификационного органа TUV CERT Thuringen e.V. (сертификат № 15 100 0953 от 12 апреля 2006 г.). С конца 2005 года на предприятии начаты работы по внедрению автомобильного стандарта ISO/TU 16949:2002.

Малафаев А.А. ЧП

Луганск, тел. (0642) 34-65-65, (098) 675-42-59, (050) 929-44-27, e-mail: favourite_kiev@bk.ru

Читайте больше на www.autoExpert.com.ua



Лига чемпионов ZF И настоящая мотивация



Хоть и говорят, что вокруг кризис, но активные и креативные люди выходят из любой ситуации с победой. Например, что делать, если несмотря ни на что, хочется расти, увеличивать обороты? Нужно идти к тем, кто продвигает ваши торговые марки – к торговым представителям и развиваться вместе. К компании - как лидеру рынка, к представителю - как специалисту в области своего дела.

Именно эти цели поставила перед собой компания ZF, проводя масштабную акцию «Лига Чемпионов ZF». По задумке организаторов, нужно было не только укрепить имидж торговых марок Sachs, Lemfoerder и ZF Parts, но и организовать состязание торговых представителей во всех регионах страны для выявления лучших. Что движет рынком лучше, чем командный дух?

А в этом забеге приняли участие пять украинских компаний – импортеры продукции концерна ZF: «Интер Карс Украина», «Элит-Украина», «Фота Украина», «Автотехникс», «Автодистрибушн Карго Партс». Их торговые представители получили приглашения участвовать в акции, после чего должны были зарегистрироваться, оставив организаторам свои данные. Продумывая все до мелочей, организаторы даже внесли в пункт анкет участников «размер одежды» – специально, чтобы ни для кого приз не оказался бесполезным. Координаторами акции назначались директора по продажам в каждой из компаний, в общем, в процесс были вовлечены все. Акция длилась с мая по август 2012 года, включая в себя несколько этапов.

Не поскупился организатор акции и на призы: по окончании каждого из первых трех месяцев акции все зарегистрированные участники получали по футболке с логотипами Sachs, Lemfoerder и ZF Parts, пятеро лучших в каждой компании в конце акции получили отличные фирменные куртки, а филиал импортера, воспитавший лучшего из лучших, награждался внушительным набором для барбекю – незаменимая вещь для корпорати-

вов на свежем воздухе. Кроме этого, победителям доставались памятные кубки.

Механизм акции тоже был не так прост – чтобы выявить самого активного продающего специалиста, требовался алгоритм, при котором учитывались бы все нюансы. В частности, организаторы разделили продукции от ZF на группы, у каждой из которых был свой коэффициент, в зависимости от необходимости продвигать эту группу товаров на рынке. Ведь понятно, что легко быть хорошим продавцом на уже раскрученном товаре, а вот те, кто умудряются наращивать объемы продаж на новом, пока неизвестном продукте – настоящие мастера своего дела и оцениваться должны соответственно. Поэтому всем группам товаров был присвоен коэффициент от 2 до 5, на который умножались баллы, заработанные каждым торговым представителем за отчетный период. Таким образом, в конце акции можно было выявить победителя, набравшего наибольшее количество баллов. Максимальная индивидуализация подсчетов результатов участников была направлена на объективность в оценках, и результаты участников внутри каждой компании были доступны для просмотра всем. Иными словами, битва была честная и нелегкая.

Сами организаторы объясняют необходимость подобных акций так: «Нам было важно выделить для себя людей, которые наиболее лояльны, наиболее успешно продают наши продукты. Одновременно мы хотели посмотреть и динамику роста продаж, если люди готовы стараться. Но при этом старались поощрить всех, кто так или иначе принимал участие, чтобы у людей было чувство сопричастности к успеху своих коллег. Это очень важно для работы в нашей сфере. На выходе мы получили хороший процент продаж и множество заинтересованных в наших продажах людей. Это немало за такой короткий срок, и мы весьма довольны результатом».

В компании ZF отмечают также и то, что люди, победившие в соревновании, попадают в так называемую «Лигу Чемпионов», своего рода резерв лучших из лучших, который будет в будущем задействован в любых масштабных акциях компании.

Новый эксклюзивный грузовой бокс Thule Excellence XT

Компания Thule, всемирно известный производитель высококачественных систем автобагажников, выпустила новую эксклюзивную модель грузового бокса Thule премиум-класса.

Новый багажный бокс Thule Excellence XT является самым высокотехнологичным автомобильным багажным боксом. Бокс имеет множество инновационных технологических преимуществ в сравнении со своими предшественниками и стильный дизайн. Новинка удовлетворит запросы самого взыскательного покупателя.

Особенности:

- цвет бокса - комбинация двух цветов: белая глянцевая крышка со стилизованной латинской "X" в черном глянцевом цвете;

- продвинутый аэродинамический дизайн с диффузорной технологией и спойлерами;

- защитный кожух в носовой части бокса (чтобы не повредить бокс грузом, находящимся внутри, а именно при резком торможении авто, переднюю часть бокса оснастили защитным кожухом);

- сетка для более надежной фиксации багажа (сетка в крышке бокса



THULE SWEDEN

прижимает груз при закрытии);

- встроенная подсветка при открытии/закрытии крышки в амортизаторах, обеспечивающая освещение бокса для комфортной погрузки и разгрузки вещей;

- ковровое покрытие, препятствующее скольжению внутри бокса.

Грузовой бокс Thule Excellence XT имеет специальные ручки, расположенные внутри и снаружи для удоб-

ства открывания и закрывания. Поставляется в комплекте с чехлом для защиты от царапин и пыли во время хранения. На сегодняшний момент эта новинка не имеет аналогов у других производителей.

Количество доступных для заказа боксов - ограничено.

Начало продаж Excellence XT в Украине планируется на конец декабря 2012 года.

Компания «АВИ»

Киев, пр-т. Комарова, 40-А
тел.: (044) 406-65-10, 455-47-17
www.thule.kiev.ua

«ДиМед» провел обучающий курс «Инжекторы и насосы системы COMMON RAIL»



05-09 ноября 2012 г. на базе Сервисного Центра «Автодизель», который расположен в г. Днепропетровск, состоялся обучающий курс «Инжекторы и насосы системы COMMON RAIL». Организаторами мероприятия выступили: Дмитрий Шамровский, фирма «ДиМед» и СЦ «Автодизель», г. Днепропетровск, и Дмитрий Глушко, компания «Дунфан», BOSCH дизель-центр, г. Москва.

Среди участников курса – специалисты из России (Вологда, Пермь, Владимир); Беларуси (Волковыск, Борисов) и Украины (Киев, Харьков, Мариуполь, Днепропетровск, Днепродзержинск, Полтава, Запорожье, Кировоград, Белая Церковь). Примечательно, что все приехавшие уже имели серьезный многолетний опыт работы в ремонте систем COMMON RAIL, тем не менее, обучающий курс был полезен и интересен для всех его участников.

Теоретическая часть включала полную информацию о конструкции и работе инжекторов и насосов COMMON RAIL производства BOSCH, DENSO, DELPHI, SIEMENS/CONTINENTAL VDO, а также о пьезо-инжекторах DELPHI и инжекторах BOSCH CRI 2.5.

Специалисты компании «ДиМед» рассказали о тестировании систем COMMON RAIL на автомобиле и о технологиях демонтажа заклинивших инжекторов и свечей накалывания из ГБЦ.

Также были представлены методы тестирования насосов и инжекторов авторизованными методами – на стендах BOSCH EPS 815 и EPS 708, и альтернативными методами – при помощи стендов C-MAX 3000 и COMMON RAIL контроллера.

Участники обучения ознакомились с корректной сборкой инжекторов при помощи оборудования BOSCH «Третья ступень».

Отдельная 4-х часовая лекция была посвящена ремонту инжекторов BOSCH. Специалист Сервисного Центра «Автодизель» Евгений Тонконог продемонстрировал порядок разборки и сборки и установки монтажных размеров легковых инжекторов BOSCH CRI 1, CRI 2.1, CRI 2.0/2.2, грузовых инжекторов BOSCH CRIN 1/1.6, CRIN 2, CRIN 3.

Был представлен адаптер собственной разработки «ДиМеда» для прямого измерения хода шарика на инжекторах BOSCH CRIN 2 и CRIN 3, особенно популярных на автомобилях MAN.

Евгений Тонконог продемонстрировал влияние изменения толщин регулировочных шайб на результаты тестов инжекторов, а также воздействие дефектных деталей – распылителей и клапанов-мультипликаторов – на результаты тестирования. Для инжекторов DELPHI был показан процесс генерации кодов C2i на стенде C-MAX 3000. Кроме того, были произведены сравнительные тесты инжекторов автомобиля MAN на стендах C-MAX 3000 и EPS 708 BOSCH.

Специалист Сервисного Центра «Автодизель» Евгений Глянко продемонстрировал технологию тестирования насосов COMMON RAIL при помощи COMMON RAIL контроллера производства «ДиМед-Автодизель». Специалист симулировал различные поломки – наполняющих и нагнетательных клапанов – и показал участникам обучающего курса влияние этих дефектов на результат тестов насосов, особенно хорошо видных на графиках давления в различных режимах проверки.

Все желающие имели возможность закрепить полученные знания и навыки на практике. Участникам обучающего курса были вручены памятные сертификаты.



Діючі акції Inter Cars Ukraine



Акція «Зимова пропозиція 2012»

Термін проведення акції - з **01 жовтня 2012 до 31 грудня 2012 року**. Акційний асортимент: акумулятори, склоочисники, свічки, автолампочки, фільтри, деталі електрики, запалення та паливної системи, охолоджуючі рідини, рідини омивача скла, автотехімія та аксесуари. При першій закупці асортименту покупець отримує презентаційне **торговельне обладнання безкоштовно**. Встановлюється додаткова знижка та відстрочка платежу по акції в залежності від вибраного варіанту акційного асортименту. Клієнт має можливість самостійно вибрати з зимового асортименту товар на акційну суму.

Умови «Зимової пропозиції -2012» (у відпускних цінах з ПДВ):

Сума (грн.)	Додаткова знижка %	Відстрочка платежу (дні)	Стенд
7 500	+0%	стандартна	безкоштовно
10 000	+3%	стандартна	безкоштовно
12 000	+3%	30*	безкоштовно

* загальна відстрочка платежу по торговим умовам коду замовника не має перевищувати 30 днів.

Акція по АКБ Bosch

В період з 1 листопада по 28 лютого 2013 року купуйте в мережі Inter Cars Ukraine АКБ Bosch по спеціальним акційним цінам:

Кількість	Додаткова знижка %	Відстрочка платежу (дні)	Подарунок*
10 шт	+2%	стандартна	нагрузочная вилка
20 шт	+3%	стандартна	зарядний пристрій
30 шт	+3%	30 днів	торговий пересувний стенд + зарядний пристрій

Подробиці акції можна запитати:

Київ, вул. Автопаркова, 7
(044) 590-51-09 легковий, 590-51-08 вантажний відділ
Київ, просп. Возз'єднання, 21, (044) 501-84-63, 501-84-65
Київ, вул. Старосельська, 1
(044) 500-70-27 легковий, 500-70-28 вантажний відділ
Київ, вул. Академіка Заболотного, 3
(044) 502-71-73 легковий, 502-71-86 вантажний відділ
(050) 417-71-97, (067) 659-50-19
Кіровоград, вул. Степняка Кравчинського, 6
(0522) 56-15-73, (067) 520-34-20, (050) 766-25-02
Хмельницький, вул. Толстого, 1/1
(0382) 72-01-77, 70-23-33 (4 канала)
79-41-59 (факс-автомат), (067) 311-50-05
www.intercars.com.ua

Inter Cars Ukraine відкрила еще один киевский филиал

С 1 октября 2012 года начал работу новый киевский филиал компании Inter Cars Ukraine. Территориально филиал находится на левом берегу на массиве Радужный (Днепропетровский район).

Адрес: 02125, Киев, ул. Старосельская, 1.
Филиал работает:

- понедельник-пятница: 09.00 - 18.00
- суббота: 09.00 - 18.00
- воскресенье - выходной

Контактные телефоны:

- отдел легковых автозапчастей (044) 500-70-27
- отдел грузовых автозапчастей (044) 500-70-28
- отдел логистики (044) 500-70-29
- отдел сервиса (044) 501-61-33



Читайте больше на
www.autoExpert.com.ua

Дизельная Топливная Аппаратура



Запчасти Гарантия Сервис

www.dimed.com.ua

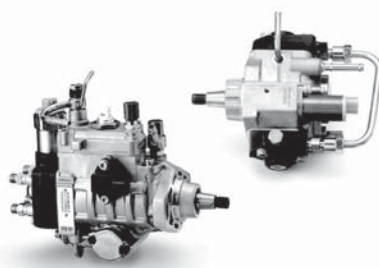

ООО «ДиМед»
официальный дистрибьютор DENSO в Украине

Днепропетровск, 49068, ул. Лениногорская, 6 тел./факс: +38 (0562) 33-33-23, 33-33-88, 33-33-99

Современное оборудование для организации дизельных сервисов

DENSO

«Три кита» «СТО экспо» - экспозиция - обучение - практика

О достижениях и планах рассказывает директор выставки Сергей Крот.



Толчком к организации «СТО экспо» стали результаты маркетингового исследования в начале 2011 года, выявившие потребность рынка автосервиса в специализированной выставке. Заинтересованность продемонстрировали 93% респондентов - владельцев, директоров, главных специалистов СТО, автомастерских и автомагазинов из 13 областных центров Украины, включая города-миллионники. Рынок нуждался в площадке, где специалисты смогут ознакомиться с новинками, найти новых поставщиков, поделиться опытом, обсудить отраслевые вопросы. Успех «пилотной» «СТО экспо» в конце 2011-го показал, что мы на верном пути.

На сегодняшний день «СТО экспо» является единственной специализированной выставкой для рынка Automotive Aftermarket Украины. Ее тематика охватывает все сегменты отрасли: автозапчасти, авторемонтное и сервисное оборудование, инструмент, шины, диски, автоэлектронику и автоэлектрику, автотехнику, автосметку. «СТО экспо» отличается абсолютно новым форматом проведения, основанный на «трех китах» - «экспозиция - обучение - практика». За четыре дня на одной площадке специалисты могут ознакомиться с новинками оборудования, перенять опыт известных экспертов на семинарах и закрепить его на практике, поучаствовав в мастер-классах. Среди «фишек» «СТО экспо» - оснащенная современным оборудованием Зона практической диагностики, где ежедневно в режиме «нон-стоп» проводятся практические мастер-классы для легковых и грузовых автомобилей.

Среди сервисов можно отметить доступность приглашенных билетов, которые посетители получают бесплатно любым удобным для себя путем: печатный - по почте; электронный (после регистрации на сайте выставки); sms-пригласительный (отправив сообщение на короткий номер); отрывной купон-приглашение из специализированной прессы, а также по телефону горячей линии.

В 2012 году выставка «СТО экспо» продемонстрировала рост всех показателей. На «СТО экспо 2012» все сегменты отрасли Automotive Aftermarket представила 61 компания (на 65% больше, чем в 2011 году). Чистая выставочная площадь выросла на 52% и составила 1493 кв. м. Вырос интерес и узнаваемость выставки, ее посетили 2 840 специалистов - на 56% больше, чем в прошлом году.

В 2013 году мы планируем развивать и совершенствовать формат, а также будем стремиться увеличить зарубежное представительство на выставке. И, конечно же, наша цель - рост экспозиции, инноваций, поиск актуальных тем, которые сделают «СТО экспо 2013» еще более презентабельной, интересной, живой и посещаемой.

«СТО экспо 2013», пройдет 2-5 апреля в столичном выставочном центре «КиевЭкспоПлаза»!

АВТО ЮНИОН ОДЕССА предлагает поршни от Yenmak на популярные моторы европейских автомобилей

- Fiat (мотор M73AT.12.Z.; 350.A1.000 Euro4 Albea 1.4, Doblo 1.4; 182B6.000 Doblo 1.6, Bravo 1.6; M724MT19Z Doblo 1.9JTD);
- BMW (мотор M21 D24, M41 M51, D25WA, M47, M57N);
- Ford (мотор BLCFI (HCS/GUE), GUF; DV4DT; DV6/TED; V 347 Duratorq Transit 2.2TDCI; V 184 PUMA DT 24 P Transit2.4TD; V348 Duratorq Transit 2.4TDI);
- Opel (Z1.8XER; C2.6NE; C2.5XE, X2.5XE; X30XE);
- Peugeot (TU 3 A,K2D; TU 3 JP; DV6TD/TED; TU5JP4);
- Renault (DF 7 700/701/702/706/710/720/722/726/720/730/726; E 6 J A700; K9K728 Euro3; K4M708/752/724/760; K4M760; K7J; K4J730/732/740; 829E7, J5FA7; J 6R).

Справка: Компания «Авто Юнион Одесса» уже долгое время работает на рынке автомобильных запчастей и основным видом ее деятельности является продажа автомобильных запчастей моторной группы ведущих производителей. Ассортиментный портфель компании включает такие бренды как: Mopart, Yenmak, Gunes, NPR, Cotech, King.

АВТО ЮНИОН ОДЕССА

**ПОРШНИ КОЛЬЦА ГИЛЬЗЫ
ПРОКЛАДКИ ВКЛАДЫШИ КЛАПАНА**

г. Одесса
тел.: (048) 798-36-23, 785-03-80, (095) 688-58-76
(067) 486-28-53, www.autounion.odessa.ua

Читайте больше на www.autoExpert.com.ua

Комфорт, на котором выгодно не экономить

В умеренном климате прогрев двигателя, особенно дизельного, перед пуском – необходимое условие его нормальной эксплуатации зимой. А садиться в теплый салон гораздо приятней, чем в холодный. Поэтому всё большей популярностью среди отечественных автовладельцев пользуются предпусковые автономные отопители двигателя и салона, работающие на топливе из бака автомобиля.

Автомобиль и его владельца зимой может сопровождать целый ряд неприятностей – не заводится двигатель, обледеневшее лобовое стекло, замерзшие замки, да и просто садиться в холодный автомобиль доставляет мало удовольствия. Решение этих проблем давно известно – установка на автомобиле предпускового подогревателя двигателя и салона. Подогреватели помогают сэкономить довольно много времени, причем именно тогда, когда его так не хватает – в утренней спешке, вечером после работы, при выезде со стоянки...

Это оборудование работает без запуска двигателя, используя топливо из общего бака. За несколько десятков минут, предпусковой подогреватель по сигналу с пульта управления разогреет мотор с любого «минуса» до рабочей температуры.

В умеренно холодную погоду отопитель вполне в состоянии разогреть салон автомобиля почти до комнатной температуры. Поэтому в теплом салоне можно снять громоздкую верхнюю одежду, которая стесняет движения при управлении автомобилем. В автомобиле с предпусковым отопителем с первых секунд поездки будет прекрасный обзор – без трудоемкой очистки стекол ото льда. Кроме того, в предварительно прогретом салоне не запотевают стекла и, соответственно, не замерзают с наружи.

Как известно, каждый холодный пуск изнашивает двигатель автомобиля так же, как несколько десятков километров пробега. А нагретый двигатель выбрасывает в атмосферу значительно меньше вредных веществ. Для бензиновых двигателей – более чем на 50%! И общий расход топлива при работе отопителя если и повышается, то лишь незначительно, поскольку снижение расхода топлива у прогретого двигателя как минимум компенсирует дополнительный расход на работу отопителя.

Доверяйте обогрев лидерам

Наиболее известная в мире марка предпусковых отопителей Webasto занимает их производством с 1935 года. Многие автовладельцы выбирают отопители именно этого производителя, доверяя авторитету, бескомпромиссному качеству и надежности немецкого бренда. Например, уже семьдесят лет подряд Webasto остается номером один для читателей журнала auto motor und sport (с числом читателей более трех миллионов он является одним из самых популярных автомобильных журналов Германии и Европы): 64,7% участников опроса, проводимого журналом, назвали компанию из Штокдорфа «Лучшим брендом» в категории «Предпусковые отопители». Webasto удерживает эту лидирующую позицию с самого начала проведения этого опроса в 2005 г. Отыр от ближайшего конкурента в 12 процентных пунктах свидетельствует о позитивном имидже марки, основанном на высочайшем качестве продукции. Предложив программу дистанционного управления отопителем для смартфонов, компания продолжает укреплять технологическое лидерство.

Благодаря многолетней работе специалистов Webasto разработаны специальные инструкции и установочные комплекты на многие сотни моделей автомобилей. Наличие ряда модификаций разной мощности и большая гибкость ассортимента установочных ком-

понентов Webasto помогает оптимизировать установку на любое транспортное средство. Неоспоримым преимуществом предпусковых отопителей Webasto является возможность монтажа отопителя без каких-либо повреждений систем автомобиля.

Установкой предпусковых отопителей все больше интересуются владельцы компактных, более дешевых, автомобилей. Поэтому компания Webasto предложила рынку новое поколение компактного класса жидкостных отопителей для легковых автомобилей – Webasto Thermo Top Evo 4 с отопительной мощностью 4,2 кВт. Его отличают минимальные габаритные размеры 218 x 91 x 147 мм, что позволяет осуществить монтаж в автомобиле с минимумом свободного подкапотного пространства. Thermo Top Evo 4 примерно на 15% меньше и на 30% легче моделей предшествующего поколения. При этом мощность осталась такой же без повышения расхода топлива, а процесс разогрева дополнительно ускорен за счет оптимизации горения.

Серия Evo сохранила все преимущества конструкции отопителей Thermo Top – керамический высоконадежный штифт накаливания, обеспечивающий минимальную нагрузку на аккумулятор. Высокая интенсивность прогрева обеспечивается теплообменником нового поколения с повышенным КПД.

Отличительной особенностью является то, что разработаны модели отопителей для работы как на бензине, так и на дизельном топливе. Особо следует отметить то, что при возникновении ошибки в электронной системе отопителя «вернуть его к жизни» можно просто вытянув и вернув на место силовой предохранитель, тогда как у конкурентов необходимо снимать ошибку на специализированном сервисе, что часто бывает затруднительно ввиду объективно небольшого количества сервисных центров. Отопители Thermo Top известны как наименее шумные в своем классе.

В Украину поставляется адаптированная к сложным условиям эксплуатации модификация Thermo Top Evo 4 со специальным установочным комплектом.

Элементы управления

Webasto предлагает широкий ассортимент вариантов управления автономным отопителем. Для различных графиков использования автомобиля и разной ценовой категории всегда можно найти оптимальное решение.

Цифровой таймер. Программируемый таймер можно заранее установить на время в к л ю ч е н и я и продолжительность работы, специальной кнопкой, можно в любой момент включить или отключить подогреватель, перевод в режим автономной вентиляции производится с отдельного переключателя.

Telestart T91. С помощью брелка, снабженного индикатором сигнала, можно включить и выключить автономный отопитель на расстоянии до 1000 м.

Telestart T100 HTM. Как и с обычного пульта дистанционного управления, с помощью этой системы на расстоянии до 1000 м можно включить ли-

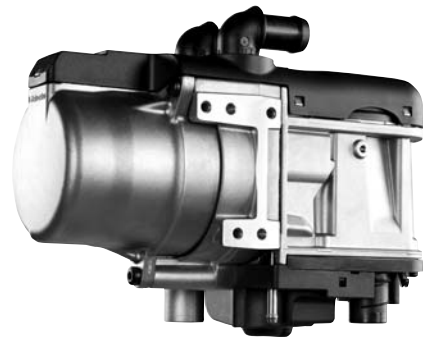

бо выключить автономный отопитель и выбрать режим работы. На дисплее можно установить время начала поездки, а также необходимый уровень прогрета салона. Принимая во внимание эти данные, система автоматически рассчитывает момент включения отопителя.

Thermo Call. При использовании этой функции можно управлять отопителем с помощью обычного мобильного телефона или с м а р т ф о н а с удобным современным приложением, что очень удобно и не имеет ограничений кроме радиуса действия оператора. Можно запро-

граммировать момент включения на ближайшие 24 часа, устанавливая нужную длительность работы. В память вводится до 5 номеров телефонов, с которых разрешается управлять подогревателем. Обратная связь осуществляется по СМС или тональными гудками.

Установка и обслуживание

Сертифицированным установщиком отопителей Webasto на территории Украины является компания «Герук и К». Клиентам предоставляется весь комплекс услуг: установка, диагностика, обслуживание, ремонт.

Компания имеет полностью оборудованный специализированный 5-ти постовой сервисный комплекс и диагностический стенд для полной компьютерной диагностики всех марок отопителей, может предложить лучший в Украине уровень обслуживания, постоянное наличие запасных частей на все виды отопителей в ассортименте, сохраняя при этом доступные цены. Все работы выполняются высококвалифицированными специалистами, прошедшими обучение новым методикам диагностирования и ремонта отопителей, которые осуществляют квалифицированное обслуживание на самом высоком уровне. Как результат – на сервисный центр компании едут автомобили последних марок со всех концов Украины.

Компанией «Герук и К» предоставляются услуги обучения всех желающих по работе с отопителями немецких производителей, которые проводятся на базе учебного класса фирмы. Также «Герук и К» проводит ежегодные курсы повышения квалификации специалистов.

У компании есть специально оборудованный автомобиль, на котором выезжает специализированная бригада механиков на шеф-монтажи, а также по необходимости на установки во все концы Украины. Самая популярная услуга – выездные обучения менеджеров сервисных станций в легковом сегменте посредством шеф-монтажей отопителей Thermo Top Evo на современном модельном ряду автомобилей. Она особенно востребована среди импортеров автомобилей и автосалонов Украины.

СТО: Черкассы, ул. Сурикова, 12/3
 телефон: (0472) 50-40-24
Офис: ул. Добровольского, 3/4
 Тел./факс: (0472) 71-08-00, 71-08-01
www.geruk.com.ua
office@geruk.com.ua (офис)
hotline@geruk.com.ua
 (линия консультаций техотдела)



ContiTech: счет на граммы

Ременная передача с момента своего возникновения претерпела множество усовершенствований обусловленных повышением передаваемого момента и увеличением срока службы. Но если раньше во главу угла ставилась долговечность приводного ремня, то теперь производители автокомплектующих озабочены еще и проблемами сокращения вредных выбросов. Новые разработки компании ContiTech свидетельствуют: ремень - эффективное средство борьбы за сохранность окружающей среды.

Сколько углекислого газа выбросит в атмосферу автомобиль за километр пробега? В тайны этой «чистой» арифметики сегодня вынуждены вникать все европейские автопроизводители. Новое законодательство Евросоюза, вступившее в силу в 2012 году, предписывает снижение выбросов CO₂ для сходящих с конвейера автомобилей до 130 г/км. Как оказалось, «экономить можно на всем». Среди вариантов может быть не только глубокая модернизация двигателя, но и доработка вспомогательных систем и в частности их приводов.

Один из примеров - использование зубчатого ремня в приводе газораспределительного механизма ДВС. Новый ремень Conti Green Runner, изготовленный из полимерных материалов, способен снизить потери на трение на величину до 30% (в зависимости от частоты вращения), что соответствует снижению выбросов CO₂ на 1-2% или на 3 г/км. Эти данные подтверждены испытаниями, проведенными немецкой экспертной компанией FEV GmbH. Кстати, выводы независимых экспертов свидетельствуют не только о снижении выбросов CO₂, но и улучшении акустического комфорта. Последнее объясняется тем, что при контакте металлического шкива с полимером уровень звукового излучения значительно ниже по сравнению с шумом при работе пары «цепь-звездочка». А еще при использовании шкивов специальной конструкции имеется возможность уменьшить габаритную ширину привода распредвала, что особенно важно при дефиците места в подкапотном пространстве.

С точки зрения экологии ремень может быть эффективен не только в качестве передаточного звена в газораспределительном механизме. Еще один резерв для конструкторов - привод вспомогательных агрегатов (генератор, водяной насос, компрессор кондиционера и т.п.) потери на трение в котором оцениваются величиной 13%. Специалисты ContiTech считают, что серьезный задел в снижении небольших потерь можно получить за счет совершенствования конструкции поликлинового ремня. Подтверждением этого служит современная серия ремней Conti Unipower включающая в себя три модели: Unipower Elastic, Unipower



Поликлиновый Conti UniPower Eco2-Flex поступил на первичную комплектацию к автопроизводителям

Vibration Tuning и Unipower Silent Grip. Первая рассчитана на максимальное поглощение вибраций, вторая - благодаря особо эластичному корду способна работать без натяжного устройства, третья способствует снижению шума (достигается при помощи специальных микроворсинок на внутренней поверхности). В скором времени серию Unipower должен пополнить новый ремень Conti Unipower ECO2-Flex. Эта новинка изготавливается с применением синтетического каучука, имеет пониженный профиль и характеризующийся повышенной гибкостью и эластичностью. Тесты, проведенные в лаборатории ContiTech, показывают, что ремень Conti Unipower ECO2-Flex позволяет снизить потери в приводе вспомогательных агрегатов на 10% по сравнению с ремнями предыдущих серий. На выставке «Автомеханика 2010» во Франкфурте новинка получила признание международного жюри, которое включило ее в список 25 самых дружественных к окружающей среде продуктов. Ремень Conti Unipower ECO2-Flex начал поставляться на первичную комплектацию в 2012 году.

Еще одна новация ContiTech - поликлиновый ремень Conti Tough Grip, разработанный специально для применения в системах «стоп-старт». Эти системы, автоматически выключающие двигатель при остановке автомобиля и включающие его для продолжения движения не столь эффективны в части экологичности и экономичности как гибридные, зато их применение практически не требует изменений в конструкции выпускаемых ныне автомобилей. Для реализации функции многократного запуска двигателя может использоваться усиленный стартер или реверсивный генератор. В последнем случае применение ремня Conti Tough Grip для связи генератора с ДВС делает процесс запуска более мягким и быстрым, что в конечном итоге также улучшает топливную экономичность. ■



Компания «ЮНИК ТРЕЙД»
тел: (0512) 50-02-26 (многоканальный)
e-mail: ut@utr.ua, www.utr.ua

Одесский филиал
г. Одесса, ул. Атамана Чепиги, 29/1
тел: (048) 741-16-05
e-mail: odessa@utr.ua

Николаевский филиал
г. Николаев, ул. Кирова, 238-В
тел: (0512) 50-10-09
e-mail: nikolaev@utr.ua

Запорожский филиал
г. Запорожье, ул. Колерова, 3
тел: (061) 222-61-08
e-mail: zaporozhye@utr.ua

Представительства

г. Херсон
тел: (067) 512-33-40
e-mail: kherson@utr.ua

г. Харьков
тел: (067) 511-01-27
e-mail: kharkov@utr.ua

г. Луганск
тел: (067) 511-02-88
e-mail: lugansk@utr.ua

г. Кривой Рог
тел: (067) 514-13-38
e-mail: kr_rog@utr.ua



АВТОЗАПЧАСТИ ДЛЯ КОРЕЙСКИХ АВТОМОБИЛЕЙ

Официальный дистрибьютор ведущих корейских производителей автозапчастей

MANDO
Амортизаторы

Samsung Brake
Тормозные колодки

FAV
Фильтры, детали двигателя, подвески и тормозной системы

YULIM TECH
Детали подвески

PHG
Резино-металлические детали подвески

DRB
Ремни

PHC Valeo
Элементы сцепления, ролики, в/в провода, тормозные диски, помпы



Профессионализм в бизнесе автомобильных запчастей
ООО «КИК АВТО», тел.: (044) 200-40-97, info@kikauto.com.ua, www.kikauto.com.ua

Новые возможности программы «Менеджер автосервиса»

Компания-разработчик «Энерго-Софт Консалтинг» презентуют новые возможности программы «Менеджер автосервиса»:

- RFM-анализ клиентской базы данных,
- управление рассылками клиентам,
- управление акциями,
- управление бонусными программами,
- управление дисконтными программами.

ООО «ЭнергоСофт Консалтинг»
тел. (067) 505-87-21, www.esoft-auto.com

«Карсистем Украина». Акционное предложение на пакеты для колес

Пакеты SERWO для колес с логотипом - со скидкой 60%. Предложение актуально до 31 декабря 2012 года или до окончания товарных запасов.

Описание: пакеты "Premium" 70/30 x 100 см, толщина пленки 25 мкр, 100 шт./рулон, «Toyota».

Компания «Карсистем Украина»

г. Киев, ул. Академика Заболотного, 3-А
тел.: (044) 526-48-45, 526-48-40, 526 48 44
E-mail: carsystem@kw.ua, www.carsystem.kiev.ua

Новые каталоги KYB

Компания KYB выпустила каталоги амортизаторов и пружин для европейского рынка на 2013 год.



В новой версии каталога амортизаторов KYB представлены 124 новые позиции пяти типов амортизаторов KYB с указанием их применения для легковых автомобилей, пикапов и малотоннажных грузовиков. Новые артикульные номера предлагаются для более чем 6 миллионов автомобилей, среди которых такие известные марки, как **Audi A4, Audi Q5, Citroen C4, Citroen Picasso/Grand Picasso, Honda CRV, Hyundai Elantra, Hyundai i20, Kia Ceed/Proceed, Kia Sorento, Nissan Qashqai+2, Peugeot 308, Toyota Landcruiser, Volvo XC70** и многие другие.

В новый каталог KYB на 2013 год включены модели автомобилей более 80-ти автопроизводителей. Расширен ассортимент верхних опор (Suspension Mounting Kits), которые легко заменяются вместе с амортизаторами и значительно продлевают срок их эксплуатации. Также в каталоге амортизаторов KYB представлено более 46-ти новых артикульных номеров защитных комплектов (Protection Kit).

Большая часть новых артикульных номеров уже доступна для заказа. Компания KYB рекомендует парную замену амортизаторов для обеспечения оригинального состояния подвески автомобиля.

Также компания KYB выпустила новый каталог пружин **K-Flex** на 2013 год. Ассортимент пополнился 73 совершенно новыми артикульными номерами, увеличено применение по 30 позициям, что в итоге обеспечивает максимально полный охват автомобильного парка Европейского рынка послепродажного обслуживания. Новые артикульные номера предлагаются для более чем 4,5 миллионов автомобилей Европы, среди которых такие известные марки, как **Ford Fiesta, Kia Carens III, Landrover Discovery, Mazda 2, Mercedes C Class, Nissan Qashqai, Subaru Forester** и многие другие.

Спрос на автомобильные пружины постоянно растёт. Ввиду повышенных нагрузок изменяются и технические требования к ним: нестандартный дизайн, меньший вес. Компания KYB - единственный поставщик, который предлагает для рынка послепродажного обслуживания как пружины с переменным диаметром витка «Миниблок» (как в оригинале), так и пружины с постоянным диаметром витка, и множество других моделей, включая пружины с боковой нагрузкой и большой выбор усиленных пружин.

Во избежание крена кузова автомобиля KYB рекомендует парную замену пружин.

Новые каталоги KYB удобны в использовании: список моделей автомобилей расположен в алфавитном порядке, что обеспечивает для пользователей максимальный охват при меньшем количестве артикульных номеров. На последних страницах каталога амортизаторов размещен иллюстрированный список пыльников, отбойников и верхних опор.

Каталоги **KYB 2013** доступны в системе **TecDoc**. В ближайшее время PDF-версии новых каталогов можно будет скачать на сайте www.kyb.ua (раздел «Техническая информация» подраздел «Документация»).

Читайте больше на
www.autoExpert.com.ua

10%-я скидка на весь ассортимент автозапчастей

-10%

Компания «Вариант» в честь своего 17-летнего дня рождения в преддверии Новогодних и Рождественских праздников поздравляет своих клиентов, желает им здоровья и процветания, а также дарит подарок - скидку 10% на весь ассортимент запчастей. Акция действует до 15 января 2013 года.

Компания «Вариант» расширила свой ассортимент кузовными запчастями

Компания «Вариант» расширила свой ассортимент кузовными запчастями для иномарок - металлическими и пластиковыми деталями экстерьера автомобиля. Теперь на складах компании можно найти: бамперы, шины бампера, капоты, крылья, панели, рамки решеток, решетка, логотипы, полоски под фары и другие детали, необходимые для кузовного ремонта.



Компания «Вариант»
г. Симферополь, www.variant.crimea.ua
тел.: (0652) 24-84-83, 24-85-27
54-81-81, (050) 376-04-54

ВАРИАНТ ЗАПЧАСТИ

- для легковых автомобилей всех марок европейского и корейского производства (больше 100 брендов, 70 000 наименований)
- для грузовых автомобилей, полуприцепов, прицепов и автобусов (3 000 наименований)

Доставка товара
(Крым, Херсонская область)

Симферополь
(0652) 24-84-83, 24-85-27, 54-81-81, (050) 376-04-54
variant@variant.crimea.ua, www.variant.crimea.ua

AFS
АВТОМОБИЛЬНЫЕ ФИЛЬТРЫ

**Надежно!
Качественно!
Доступно!**

Завод-производитель –
ООО «Автомобильные системы фильтрации»
Донецкая обл., Макеевка,
Советский р-н, ул.
Горноспасательная
тел.: (062) 345-98-16, 327-30-30
(факс), (067) 694-65-22
www.afs.dn.ua, filter-afs@ua.fm

HYUNDAI KIA PARTS
Запчасти опт і роздріб

HYUNDAI KIA

(067) 531-25-25, (067) 793-00-00, (095) 735-00-21
www.kiaparts.com.ua (on-line наявність на складі)

**АВТОШИНИ
диски колесні, акумулятори**
(виробництва України, Росії – на складі; іноземного виробництва – за замовленням)

15 років на ринку автошин

www.semp.uaprom.net
для вантажних, легкових автомобілів,
сілгосптехніки та навантажувачів
**Гнучка система знижок
Дзвоніть, домовимся**
(044) 496-28-91
496-28-92, 404-50-09
360-9-365

10 фактов о нашем бизнесе

Может ли Ваш нынешний поставщик предложить лучшие условия?



**ВОЛЬТАЖ
УКРАИНА**

Дополнительно для уверенности в каждой партии полученного товара мы организовали собственную мастерскую по ремонту стартеров и генераторов, которая служит также испытательной лабораторией и службой входного контроля.

Таким образом, мы со всей ответственностью можем заявить, что добротный новый китайский агрегат лучше регенерированного "на коленке" в соседнем гараже, собранного из б/у деталей и китайских запчастей неопределенного качества. Более того, зачастую новый китайский стартер оказывается дешевле регенерированного.

7. Гарантированный заработок

Если перед вами два вида товара с абсолютно одинаковым качеством, но цена отличается практически вдвое. Что вы выберете? Наверное, более дешевый, если конечный потребитель не настаивает на конкретной марке. Так почему же второй настолько отличается по цене? Конечно же, снова речь идет о происхождении товара. Однако у нас китайский товар дешевле не только в силу низкой себестоимости. Даже в этой нише мы можем предложить вам лучшие цены за счет:

- заказа крупных партий, что дает нам самые низкие цены от производителей;
- минимального собственного заработка;
- упаковки в белые коробки без существенных затрат на раскрутку бренда.

Впрочем, даже самая низкая цена не является гарантией стабильного заработка для регионального дилера или магазина, если импортер не выстроил грамотную ценовую политику с градацией цен в зависимости от объемов продаж, а также правильное ценовое позиционирование китайского товара по отношению к европейским брендам.

У нас существует многоуровневая система прайсов в зависимости от оборота клиента. Таким образом, исключена ситуация, при которой в регионе сталкиваются интересы бизнеса различного масштаба.

Цены изменяются с каждой поставкой. Следите за нашими актуальными предложениями!

8. Доставка без сбоев

Товар продан, когда он поступил на склад к клиенту, а не в момент принятия заказа. Именно поэтому мы создали схему работы, которая гарантирует:

- отгрузку товара в день заказа одной из нескольких известных компаний-перевозчиков;
- абсолютное соответствие заказа, накладной и содержимого посылки благодаря внедрению двойной проверки на этапе отгрузки.

Клиент не должен беспокоиться о поступлении товара после того, как сделал заказ. Вся ответственность за этот этап целиком и полностью ложится на нашего менеджера, который обеспечит доставку, проинформирует об отправке и проконтролирует получение.

9. Маркетинг – это небанально!

До нашего выхода на рынок методы работы многих компаний в сегменте продаж стартерно-генераторной группы запчастей не менялись годами, а маркетинг приживался с большим трудом. Мы не предлагаем вам получить бесплатно футболки или магнитолы, которые вы и сами можете купить в ближайшем магазине. Наша стратегия - стимулировать сбыт, наш и ваш, за счет нестандартных подходов в ценообразовании, ассортименте, построении отношений. Мы не даем скучать своим клиентам, потому что хотим зарабатывать больше вместе с ними!

Само собой, что для наших партнеров доступна рекламно-полиграфическая продукция и участие в совместных рекламных компаниях. Помимо этого, мы со своей стороны делимся всей информацией о рынке и о продуктах, как например, адреса сайтов с кросс-таблицами или базы данных оригинальных номеров редких продуктов.

10. Уникальные предложения

Некоторые предложения, доступные нашим клиентам, сложно даже классифицировать, поскольку они не имеют аналогов на рынке.

- Разработка и производство любого агрегата "с нуля". К примеру, этот путь может быть единственным возможным для поставки уникальных деталей, например, в смежных областях (для авиации, судоходной или строительной техники), где стоимость техники и самой детали настолько высоки, что вполне окупают подобные затраты. Актуален этот путь и для тех случаев, когда оригинальная деталь, пользующаяся повышенным спросом потребителей, не удовлетворяет по цене (как это бывает с японскими агрегатами на отечественную технику) или качеству (оригинальные запчасти к китайским автомобилям).

- Заказ товара напрямую у производителя в Европе. Думаете, мы говорим о себе? Нет! Эту возможность мы предоставляем своим клиентам. С нашей помощью вы можете заказать у производителя любые позиции из его ассортимента по ценам, которые ниже стандартного прайса при отгрузке со склада в Украине. При этом мы возьмем на себя все заботы по оформлению заказа и его доставке из Европы.

«Вольтаж Украина» - молодая амбициозная компания с сильной командой и достаточным объемом инвестиций. Мы уверены, что качество бизнеса в секторе стартерно-генераторной группы может быть на порядок лучше того, к которому вы привыкли. В этой «визитке» собраны лишь факты и принципы, УЖЕ реализованные в работе нашей компании. Причем 80% перечисленных преимуществ - это европейская практика, на которую традиционно ориентируются лишь крупнейшие дистрибьюторы автозапчастей.

1. «Вольтаж»? Никогда не слышал...

«Вольтаж Украина» работает на украинском ранке автозапчастей с 2009 года. Если вы о нас еще не слышали, значит, ваш бизнес отлично законспирирован, и наши менеджеры пока не нашли о вас информации в открытых источниках. Ведь благодаря активной деятельности даже за эти 3 года нас успели узнать практически все клиенты в регионах, которые работают с нашей основной товарной группой - стартерами и генераторами.

2. Драйв + опыт = зрелость

Несмотря на присутствие на рынке конкуренции, сервис в отношениях с клиентом у многих операторов рынка запчастей в Украине все еще оставляет желать лучшего. Найдя предложение по выгодной цене, вы по-прежнему рискуете столкнуться с безразличием, халатностью и безответственностью менеджеров компании-продавца. Мы поборол этот недуг.

Команда управленцев нашей компании – это зрелые люди. А вот коллектив менеджеров коммерческого отдела «Вольтаж Украина», в отличие от большинства компаний нашего сектора, достаточно молод. Наши сотрудники регулярно проходят внутрикорпоративные и внешние тренинги. Они нацелены на результат и мотивированы в работе. Что это дает? Заинтересованность менеджера в каждом клиенте и каждом заказе. Быстроту реакции и сообразительность. Повышенный уровень ответственности. Итого: у нас не бывает ситуаций, когда «заказ клиента потерялся»!

3. Есть ли у вас план?

Да, есть. План на неделю, месяц, квартал, год... Перед нами стоят четкие цели. У нас есть стратегия и проверенные методы достижения запланированных результатов. Топ-менеджеры компании с почти 12-летним опытом работы в своей области. Кроме того, нам доступен опыт партнеров в других странах. За три года работы мы вошли в число лидеров своего сегмента, и на этом точно не остановимся.

4. Удобный формат

Мы готовы предложить вам не просто выгодное сотрудничество, но и удобный формат взаимодействия:

- «Вольтаж Украина» всегда на связи любыми доступными вам методами: многоканальный телефон, e-mail, skype, ICQ, интернет-магазин. Причем в онлайн-системе на нашем сайте каждый клиент может в любой момент времени получить всю информацию о своих заказах и балансе.

- Наши менеджеры закреплены за определенными регионами, они знают каждого клиента и лично заинтересованы в удовлетворении каждого запроса.

- Мы открыты для общения, поэтому вы можете в любой момент посетить наш офис, склад, ремонтную мастерскую. Мы уверены в себе и в своей продукции.

- Для нас не проблема заменить товары, которые у вас по каким-то причинам не продаются. Мы знаем, что такое быть региональным трейдером и работать с розницей, и готовы идти навстречу своим клиентам.

5. Мы знаем, что вам нужно.

Более того, у нас это есть!

Что составляет основу ассортимента? То, что продается. Откуда мы знаем, что именно будет продаваться? От вас. Все запросы обрабатываются и сохраняются у нас в базе, после чего тщательно анализируются.

Таким образом, мы можем предложить клиентам:

- полный ассортимент топовых позиций с большим товарным запасом;

- альтернативу по производителю и цене (Европа и Китай);
- наличие товара на складе благодаря регулярным поставкам.

Это означает, что вам больше не нужно обзванивать несколько компаний-поставщиков. У нас вы найдете большинство требуемых позиций и наименований, даже если вам необходима крупная партия.

6. Уверенность в качестве товара

Легко быть уверенным в качестве европейских марок. Мы же даем гарантию на качество любого своего товара, в том числе китайского производства!

Уже ни для кого не секрет, что "китай" бывает разным и поставляется продукцию "на любой кошелек". Вся сложность работы с китайскими производителя заключается в поиске компромисса между ценой и качеством продукции, и только опыт работы с каждой фабрикой и каждым наименованием товара может дать уверенность в правильном выборе производителя и цены. У нас этот опыт есть, и поэтому процент производственного брака крайне низок. Именно поэтому мы даем собственную гарантию на любой товар китайского производства и не отказываем клиенту в замене агрегата, если имеет место производственный дефект.

Ищем серьезных партнеров в регионах!

Продажи запчастей стартерно-генераторной группы – это стабильный бизнес, который при правильном подходе может давать солидную прибыль. В настоящее время мы уже отладили бизнес-процессы, ценообразование и логистику. Дело за малым – передать свой опыт и знания партнерам, которые смогут взять на себя роль наших региональных дилеров.

**ООО «Вольтаж Украина», г. Киев, ул. Ивана Федорова, 32, тел./факс: (044) 594-40-04
e-mail: trade1@voltaj.com.ua, www.voltaj.com.ua**

Читайте больше на
www.autoExpert.com.ua

Обновлена рецептура гидравлических жидкостей TEXACO



Компанией Chevron Lubricants были анонсированы изменения в линейке премиальных гидравлических жидкостей, выпускаемых для европейских потребителей под брендом Техасо:

- обновлена рецептура высоковязких гидравлических жидкостей, в результате чего, появился совершенно новый продукт со старым названием Rando HDZ, обеспечивающий лучшие эксплуатационные характеристики в сравнении со своим предшественником.

- сохранена рецептура гидравлических жидкостей Rando HDZ, доказавших на практике свою высокую эффективность, по которой производится продукция с измененным торговым названием Hydraulic Oil HDZ.

- запущена в производство новая беззольная синтетическая жидкость Clarity® Synthetic Hydraulic Oil AW на основе гидрокрекинг-базовых масел группы III.

Данные изменения явились следствием многолетней работы научно-исследовательских центров компании Chevron Lubricants, направленной на создание более совершенных смазочных материалов, способных удовлетворить все возрастающие требования к гидравлическим жидкостям, как со стороны производителей оригинального оборудования (более высокое рабочее давление в новейших гидравлических системах), так и потребителей (высокие температурные нагрузки и требования к увеличенному сроку службы гидравлической жидкости, без влияния на срок службы оборудования).

Дополнительным фактором для внедрения новых, более эффективных продуктов, является общемировой тренд по оптимизации топливной экономичности и эксплуатационных затрат на обслуживание техники. И смазочные материалы здесь играют одну из ключевых ролей, ведь в строительной и горнодобывающей технике повышение эффективности работы гидравлической системы в комплексе с применением топливосберегающих моторных и трансмиссионных масел способствует уменьшению расхода топлива в час при одновременном увеличении объема производимых работ.

Hydraulic Oil HDZ - серия минеральных гидравлических жидкостей с высокой сдвиговой стабильностью, специально разработанная для гидравлических систем авто-техники и промышленного оборудования, работающих в условиях высокого давления, повышенных механических нагрузок и значительного среднегодового перепада температур окружающей среды. По своим эксплуатационным характеристикам превосходят требования стандартов ISO 11158 L-HV и DIN 51524-3 (HVLP). Выпускаются в классах вязкости ISO VG 15, 22, 32, 46, 68, 100.

Rando HDZ - серия высоковязких цинкосодеждающих гидравлических жидкостей со значительно улучшенными (в сравнении с Hydraulic Oil HDZ) эксплуатационными характеристиками. Специально разработана для обеспечения надежной защиты оборудования, работающего в самых тяжелых условиях при продленных интервалах замены гидравлической жидкости. Превосходят требования стандартов ISO 11158 L-HV и DIN 51524-3 (HVLP). Выпускаются в классах вязкости ISO VG 15, 22, 32, 46, 68, 100.

Clarity Synthetic Hydraulic Oil AW - новейшие гидравлические жидкости на синтетической основе и беззольном пакете противоизносных присадок. Отличаются очень высоким индексом вязкости, высокой окислительной стабильностью, отличными водоотделительными свойствами и максимально широким температурным диапазоном применения. Превосходят требования стандартов ISO 11158 L-HV и DIN 51524-3 (HVLP, 2006, pt.3). Выпускаются в классах вязкости ISO VG 32, 46, 68.

Детальную информацию о полном перечне и спецификациях смазочной продукции Техасо можно получить у авторизованного дистрибьютора компании Chevron Lubricants.

НБК ООО «НБК Украина»
Киев, ул. Красноармейская, 9/2, оф. 74
тел.: (044) 496-31-30, www.nbk-ukr.com

Рестайлинг линейки охлаждающих жидкостей «Автотрейд»

Компания «Имэкс Химгрупп», хорошо известный в Украине завод-производитель растворителей и автохимии ТМ «Имэкс», «Автотрейд» и «Покраско», провела рестайлинг линейки охлаждающих жидкостей (ОЖ) с температурным показателем от -24°C до -40°C торговой марки «Автотрейд»: разработана новая этикетка с более подробной информацией и использована удобная эргономичная канистра. Но главное, в этом сезоне используется новый пакет присадок, улучшающий антикоррозионные свойства ОЖ.

Тосол А-40М PREMIUM предназначен для использования во всех охлаждающих системах бензиновых и дизельных двигателей, в т.ч. и с алюминиевыми радиаторами. Обеспечивает оптимальный режим работы двигателя, защищает от замерзания, уменьшает образование пены, нейтрален к алюминию и резиновым уплотнителям. Температура замерзания -40°C.

ПП НВФ «Имэкс Химгрупп», г. Черкассы
тел.: (0472) 56-16-67, (044) 507-05-33, www.imexck.ua

Обновление допусков Gulf для трансмиссионных и моторных масел

Компания Gulf Oil International получила новые и продлила действующие допуски ведущих производителей техники и оборудования для линеек трансмиссионных и моторных масел для легковых и грузовых автомобилей:

- MB-Approval 229.51 - Gulf Formula GVT 5W-30;
- MB-Approval 229.51 - Gulf Formula ULE SAE 5W-40;
- MB-Approval 229.5 - Gulf Formula GX SAE 5W-40;
- MB-Approval 229.5 - Gulf Formula GMX SAE 5W-30;
- MB-Approval 228.3 - Gulf Superfleet Supreme SAE 10W-40;
- Volvo VDS-3, Mack EO-N, Renault VI RLD-2 - Gulf Superfleet XLD SAE 10W-40;
- ZF TE-ML 04D, 14A - Gulf ATF DX III H;
- ZF TE-ML 02B, 16A, 17A, 19A - Gulf Gear XP SAE 90.

ЧП «СПАДЩИНА» - официальный дистрибьютор смазочных материалов GULF в Украине.
г. Киев, ул. М.Пасковой, 11
тел.: (044) 239-22-93, 501-31-37, 517-26-15, 517-13-19
(093) 692-07-15, (093) 692-07-15 www.ss-oil.com.



«МОЛ Украина». Смена структуры ведения бизнеса



К восьмилетию присутствия торговой марки MOL в Украине компания, представляющая интересы бренда в нашей стране, изменила структуру ведения бизнеса. О том, что и почему было сделано, рассказала директор ООО «МОЛ Украина» Юлия Бакулина.

- Госпожа Бакулина, насколько нам известно, недавно изменился статус компании, представляющей интересы MOL в Украине. Чем вызваны эти изменения?

- Изменения - синоним слова "развитие", особенно в наше стремительное время. Любимый во все времена термин западных менеджеров "to be proactive" - предвзай, предчувствуй, действуй "до", а не "после", влияя на ход событий, а не задыхайся от разбора завалов - сегодня приобретает особую важность.

Поэтому наша корпорация приняла решение консолидировать два крупных бизнес направления в Украине - смазочные материалы и полимеры - в рамках одной компании. Так в мае этого года и появилась компания "МОЛ Украина", объединившая под одной крышей представительство "МОЛ-ЛУБ КФТ." и ООО "ТХК Украина". Новая структура позволит оптимизировать бизнес-процессы и управление потоками информации, а также полнее учитывать специфику разных видов продукции.

- Какие новшества ожидают частных и корпоративных клиентов MOL в связи с открытием ООО «МОЛ Украина»?

- Все 8 лет присутствия торговой марки MOL в Украине мы старательно выстраивали систему сервиса - удобного и важного для наших клиентов.

Теперь же, когда партнерство в сфере смазочных материалов и поставок полимеров будет осуществляться из одного офиса, одной командой, мы планируем усовершенствовать наш комплексный подход и из одних рук предложить потребителям весь спектр наших услуг и продуктов.

- Изменится ли ценовая политика?

- Ценовая политика MOL в Украине отражает, с одной стороны, стоимость производства высокотехнологичной продукции, с другой - маркетинговую стратегию для нашего рынка. Соответственно, даже при всем нашем желании конечная цена продукта не может не зависеть от мировых цен на нефть и базовые масла. Какими они будут? Сложный вопрос. Одно могу сказать наверняка: выбрав 8 лет назад стратегию "золотой середины" в ценообразовании среди десятков как именитых, так и малоизвестных поставщиков продукции в Украине, мы будем стараться придерживаться ее и дальше.

ООО «МОЛ-Украина»

г. Киев, Московский проспект, 23, 7-й этаж
тел./факс: (044) 464-46-58, 464-46-59
e-mail: info@mol-ukraine.com.ua,
lubricants@mol-ukraine.com.ua
www.mol-ukraine.com.ua

Новости от ТМ Wolver

Расширение линейки моторных масел и смазок Wolver. Немецкий производитель моторных масел и смазок Wolver Lab GmbH заявил о расширении линейки продуктов Wolver, поставляемых в страны СНГ и Балтии. «Сегодня наша цель - дать возможность использовать высококачественные смазочные материалы автолюбителям на всех континентах» - заявил директор компании Роберт Майнцер. По словам Роберта Майнцера, теперь потребителям в странах Восточной Европы будет доступен тот же ассортимент продукции, что и их западным соседям.



Wolver поддерживает украинский автоспорт. В 2012 году «баварский волк» сопровождал украинских спортсменов сразу на двух мероприятиях «Александров Ралли» и «Ялта Ралли». Роберт Майнцер, директор компании, сказал, что «поддержка автоспорта всегда была приоритетной задачей компании, ведь мы производитель моторных масел для тяжелых условий эксплуатации, а автомобильные соревнования - это всегда чрезмерные нагрузки на автомобиль». www.wolverlab.de

Читайте больше на
www.autoExpert.com.ua

1 000 000 км – мотор нормальный

Swd Lubricants
Rheinol®
HIGH QUALITY OILS MADE IN GERMANY



Высококачественные масла производства Германии
Официальный импортер ООО «Южтехно-Ойл»
тел.: (048) 798-86-42, 798-86-24
www.swdrheinol.com.ua, e-mail: swd-oil@i.ua

Новое моторное масло для бензиновых двигателей KIXX NEO 0W-30

Новое моторное масло изготавливается из базового масла полностью на синтетической основе VHV1, и комплекса высокоэффективных присадок и целевых добавок, уменьшающих зависимость индекса вязкости от температуры. Соответствует требованиям к улучшенному моторному маслу в соответствии с техническим стандартом API SN. Специально разработано для эксплуатации в жестких условиях отрицательных температур, с целью снижения потерь на трение и увеличения долговечности двигателя.



Применение: двигатели без турбонаддува и бензиновые двигатели с турбонагнетателем в легковых машинах, включая бензиновые двигатели внедорожников и спортивные машины; двигатели на газовом топливе (природный газ и сжиженный нефтяной газ) с электророзжигом, где рекомендуются обычные моторные масла легковых автомобилей. - четырехтактные бензиновые двигатели в мотоциклах и мобильном энергетическом оборудовании, для которых изготовитель рекомендует обычные моторные масла легковых автомобилей.

Технические стандарты: SAE 0W-30, API SN/GF-5/RC/CF, Ford, Chrysler FF

ООО «Смарт Оил Групп»

Официальный представитель KIXX в Украине
г. Киев, ул. Курневская, 18, оф. 303
тел. (044) 500-62-00, 224-59-58, www.kixx.com.ua

MITASU. Инновационные решения

В предыдущем номере журнала мы публиковали интервью с компанией Japan Oil Company о новом бренде на украинском рынке автомобильных масел - MITASU. Сегодня мы продолжаем наш рассказ и остановимся подробнее на особенностях продуктов марки, а также на направлении масел для дизельных двигателей.

Как уже говорилось в предыдущей статье, MITASU OIL CORPORATION - это молодая японская компания, собравшая ведущих специалистов в области нефтехимии и создавшая высококачественные продукты, предназначенные прежде всего для того, чтобы поддержать владельцев японских автомобилей, эксплуатирующих свои автомобили за пределами Японии. Почему возникла такая необходимость? Причин тому несколько.

Экспансия японского автопрома продолжается, и японские автомобили приобретают все большую популярность. Двигатели этих автомобилей часто обладают высоким удельным уровнем мощности. Чтобы обеспечить их бесперебойную эксплуатацию, японские автопроизводители рекомендуют для двигателей легковых автомобилей оригинальные масла с интервалом замены 5-6 тыс.км. Это можно проверить, посмотрев в сервисную книжку автомобиля, эксплуатирующегося в Японии. Соответственно, ресурс оригинальных масел зачастую и рассчитан на этот пробег, к тому же, с учетом высококачественного топлива. Но, как известно, в Европе, да и во многих странах мира, уже нормой являются интервалы замены в 10-15 тыс. км. Поэтому возникла реальная необходимость предложить для японских автомобилей, эксплуатируемых за пределами Японии, линейку масел, учитывающих как особенности конструкции двигателей и допуски японских автопроизводителей, так и обеспечивающих достаточный запас качества для эксплуатации с увеличенными сервисными интервалами.

Реальностью также является эксплуатация японских автомобилей в диапазоне температур от -42°C до +50°C. Это также учтено при разработке масел MITASU.

Оказалось также, что многие оригинальные трансмиссионные жидкости до сих пор производятся по формулам, разработанным 10-15 лет назад. Но на сегодня появились более современные формулы, позволяющие делать подобные жидкости дешевле и лучше по качеству. В своих маслах компания использует самые последние разработки пакетов присадок, а также самые современные сорта базовых масел.

Как правило, не все производители

масел делают защищенную упаковку, ведь пластик - это уязвимая упаковка, и не у всех есть сертификаты происхождения товара международной формы А, лабораторный анализ масла (Test reports), даже если такие стандарты декларируются на упаковке. В этих вопросах у марки MITASU также сильные козыри.

В связи с глобальными планами по сбыту MITASU сотрудничает с сертификационными центрами Mercedes, Volkswagen, Volvo, поэтому масла отличаются самыми современными классификациями. Одним из первых был получен сертификат VDS-3 от Volvo. При наличии сертификатов автопроизводителей конкурировать с другими марками с таким же уровнем качества, подтвержденным сертификатом, можно уже только при помощи цены, которая практически у всех продуктов компании на 30-40% ниже, чем цены на оригинальные масла, а также несколько ниже в сравнении с ценами на продукты прямых конкурентов.

На сегодня ассортимент MITASU представлен всеми типами масел и спецжидкостей для легкового и грузового транспорта, и он постоянно расширяется.

В ассортименте компании есть продукт последнего класса - API SN. К слову, продукция компании получила максимальное количество до-



пусков среди всех японских брендов по системе лицензирования и сертификации моторных масел API. На сайте API указан адрес и сайт компании MITASU OIL CORPORATION.

Качество масел MITASU для грузовых автомобилей с дизельным двигателем - это качество OEM. Синтетическое масло MITASU JAPAN ULTRA DIESEL CJ-4 - коронный продукт марки, который по качеству даже превышает мировые топ-позиции по дизельным маслам. В нем используется самый передовой пакет присадок на сегодня. Продукт производится с завышенным качеством, цена - дешевле аналогов. В производстве используется частично поли-альфа-олефиновая группа как базовое масло, но этого достаточно, чтобы обеспечить режим холодного запуска -42°C и соответствие всем необходимым параметрам.

Общим правилом для дизельных масел MITASU являются высокие щелочные числа, чтобы компенсировать вредное влияние серы.

Japan Oil Company

Одесса, (048) 777-27-00, 732-49-09
www.mitasu.com.ua



Клеи Герметики Защитные покрытия

ООО «Сика Украина»
www.sika.ua

Kansler
Das Motorenöl

Официальный дистрибьютор: ООО «Дельфин Дистрибушн Украина»
+38 (0462) 68-88-49, www.delfingroup.ua

Океан НПЗ
(производитель автохимии, чистяще-моющих средств и масел)

МОТОРНЫЕ МАСЛА
Океан
АВТОХИМИЯ

Одесса
тел.: (048) 728-06-76
(0482) 34-83-01
www.ocean.com.ua

Ищем партнеров по Украине!

Українсько-Чеське ЗАТ СП «ВЕЛВАНА»
м. Київ, вул. Зрощувальна, 15-Б
тел./факс: (044) 567-80-70
(багатокаанальний)

velvana

Довге життя Вашого автомобіля!

Q8 Oils Моторное масло Q8 T 905 с новым допуском



Моторное масло Q8 T 905 в июне 2012 года получило новый допуск - Scania LA (Low Ash). Q8 T 905 - высокопроизводительное синтетическое моторное масло с низким содержанием сульфатной зольности, фосфора и серы (продукт low SAPS), разработанное для дизельных двигателей, соответствующих требованиям стандарта Евро 4, Евро 5 и Евро 6 по эмиссии.

Применение:

- для всех дизельных двигателей, соответствующих требованиям стандарта Евро 4, Евро 5 Евро 6 по эмиссии, с фильтрами для твердых частиц, выделяющихся с выхлопами (DPF) или системой избирательной каталитической нейтрализации (отработавших газов SCR), работающих в тяжелых условиях на дизельном топливе с низким содержанием серы (50ppm и ниже). В соответствии с рекомендациями производителей могут применяться удлиненные интервалы замены.
- для случаев, когда требуется применение масел уровня ACEA E6, ACEA E7 и ACEA E9.
- для всех дизельных двигателей, требующих применения

масел уровня ACEA E4-E9.

Из-за низкого содержания сульфатной зольности, фосфора и серы может применяться в некоторых газовых двигателях, например, двигателях, работающих на подвижном газе.

Преимущества:

- специально разработанная формула для удовлетворения требований согласно ACEA E6, ACEA E7и ACEA E9,
- минимизирует засорение фильтров твердых частиц, выделяющихся с выхлопами (DPF/CRT),
- защищает систему каталитической нейтрализации отработавших газов (SCR),
- обеспечивает превосходную защиту от полировки стенок цилиндров и износа кулачков,
- обеспечивает увеличенные интервалы замены масла и сокращает эксплуатационные расходы,
- обеспечивает быстрое смазывание двигателя при холодном пуске, таким образом, снижая его износ,
- предотвращает образование отложений.

Спецификации: ACEA E6, E7, E9; API CI-4; Caterpillar ECF-1-a; Cummins CES 20076 / 20077; DAF HP-2**; Deutz DQC III-10 LA; MAN M3477; MAN 3271-1; Mack EO-N / EO-M Plus; MB 228.51; MB 226.9; MTU Тип 3 и MTU Тип 3.1; Renault VI RLD-2; Renault VI RXD; Renault VI RGD; **Scania LA (Low Ash)**; Volvo VDS-3; Volvo CNG;

**Продукты ACEA E4 SAE 10W-40 не требуют тестирования DAF HP-2 для удлиненных интервалов замены. Фасовка: бочки по 200 л и 60 л, канистры по 20 л.

ООО «Инвестор», официальный импортер смазочных материалов ТМ Q8 в Украине
г. Луцк, ул. Лидавская, 8, тел. (0332) 78-76-34
www.q8oils.com.ua

DBV [®] Качество для западного рынка

В предыдущих номерах журнала autoExpert мы публиковали статьи о новой для украинского рынка марке масел, а также о немецкой компании DBV, которая в качестве единственного представителя своей продукции в Украине выбрала компанию «Индустрия масел». О качестве и популярных новинках масел DBV рассказывает ее директор Владимир Фарафонов.

О качестве

Компания DBV производит продукцию на территории Германии, которая известна во всем мире своими высокими стандартами и контролем качества. Все производство компании ориентировано исключительно на требования западного рынка. Понимая это, мы осознанно искали партнера, производящего и продающего масла преимущественно на рынках Западной Европы. Поскольку широко известен тот факт, что многие крупные мировые производители используют, так называемое районирование производства и сбыта, что часто подразумевает использование местного сырья и учет особенностей местного автопарка. Что, разумеется, не всегда идет на пользу качества готовых продуктов.

Крупные корпорации успешно применяют принцип «чем ближе производство к месту массовых продаж, тем лучше». Ведь чудес в экономике не бывает. Транспортные расходы не дешевеют, и, соответственно, они складываются в конечную стоимость продукта. Прибавьте сюда мощную рекламную поддержку каждого крупного бренда - и вы поймете, что где-то происходит экономия. Вы также должны понимать, что норма прибыли крупной корпорации также не маленькая. А где легче всего сэкономить? Правильно - там, где не видно, то есть на качестве составляющих масла. В лучшем для потребителя случае масло будет соответствовать параметрам класса, в котором находится, но по качеству будет на нижнем допустимом пределе.

Это тенденция, как правило, касается всех стран, где контроль качества недостаточно строг, т.е. Украины в том числе. В Германии, в частности, все наоборот - т.е. все хорошо - ввиду строжайшего контроля качества продаваемых масел со стороны государства. Практически все продающиеся масла строго соответствуют указанным на упаковке параметрам качества.

Поэтому у DBV, как у компании, не претендующей на «мировое господство» и не имеющей локальных производств

в других странах, нет такого понятия, как «реализация для восточного рынка». Есть общее производство, в Германию, Австрию или Украину поставляется продукция одного качества. Масла DBV - это единый продукт для всех.

DBV также широко афиширует страховку о возмещении ущерба третьим лицам. В случае, если клиент понесет потери финансового характера, компенсация будет составлять 100 тыс. евро. То есть при таком виде покрытия ущерба качество продукции должно быть высочайшим! Опять-таки крупные производители, если и имеют подобные программы, но предпочитают их не афишировать ввиду нежелания иметь «головную боль» с клиентами. А в случае возникновения прецедента - зачастую все сворачивается на низкое качество местного топлива.

Поэтому компания «Индустрия масел», представляя немецкую торговую марку DBV, гарантирует своим покупателям, что все масла, импортируемые в Украину, производятся исключительно для западного рынка, и вариации с уровнем качества исключены.

Новинки ассортимента

Ассортимент масел DBV достаточно широк. Наша компания поставляет пока самые ходовые позиции моторных масел для легковых и грузовых автомобилей, а также трансмиссионные, гидравлические масла и смазки.

Из тех сортов, которые мы сегодня предлагаем украинскому потребителю, особое внимание хочется обратить на позиции, приобретающие в последнее время особую актуальность - «легковое» 5W-30 DBV-LL SAPS Super Universal и «грузовое» 10W-40 SAPS. Оба масла предназначены для использования в двигателях с сажевым фильтром. На масло для легковых автомобилей рекомендуем обратить особое внимание, так как в нашей практике достаточно часто встречаются случаи, когда ни владелец легкового дизельного автомобиля, ни фирменная СТО, даже зная VIN-код, не могут сказать, оборудован ли автомобиль сажевым фильтром. Поэтому для перестраховки можно заливать это

масло и гарантированно перестраховаться от неприятностей.



5W-30 DBV-LL SAPS Super Universal - универсальное масло для использования, как в дизельных, так и в бензиновых двигателях легковых автомобилей. Изначально предназначено для двигателей с сажевым фильтром, но его можно использовать в двигателях и без него. Масло имеет самый последний допуск по VW - 504.00/507.00, а также ряд актуальных допусков остальных ведущих автопроизводителей. Отлично подходит и используется в автомобилях японского производства.



Масло 10W-40 SAPS специально разработано для грузовых автомобилей с сажевым фильтром, круглогодично работающих в тяжелых условиях эксплуатации. Предназначено для использования в двигателях стандартов Евро-4 и Евро-5.

Хочу также обратить внимание на смазку для подшипников качения DIN 51502: KP2 K-30, использующуюся при высоких температурах и экстремальных нагрузках. Продукция со схожими характеристиками представлена только у производителей премиум-класса. А наша смазка находится в среднем ценовом сегменте.

В планах компании в начале следующего года значительно расширить ассортимент, в том числе и маслами для 2-тактных двигателей.

ООО «Индустрия масел»

г. Киев, ул. М. Расковой, 2-А
тел.: (044) 377-74-41, -42

«Вариант» - дилер Delphi и Fina

ЧП «Вариант», дистрибьютор запчастей, деталей кузова, смазочных материалов для легковых автомобилей, стала региональным дилером автомобильных масел Delphi (Франция) и Fina (Бельгия).

ЧП «Вариант», г. Симферополь
тел.: (0652) 24-84-83, 24-85-27,
54-81-81, (050) 376-04-54
www.variant.crimea.ua



«Литол-24» - первое место в

«100 лучших товаров Украины»

Продукция завода технических масел и смазок ООО «СП Юкойл» - универсальная антифрикционная водостойкая литиевая смазка «Литол-24» (ГОСТ 21150-87) традиционно заняла первое место на региональном конкурсе, проходившем в рамках Всеукраинского Конкурса Качества «100 лучших товаров Украины». «Литол-24» в который раз доказал высокий уровень качества продуктов ТМ YUKOIL.

УКОИЛ ЛИТОЛ-24 - универсальная антифрикционная водостойкая литиевая смазка для применения в узлах трения гусеничных и колесных транспортных средств, промышленного оборудования и судовых механизмов различного назначения. Соответствует классу NLGI 3. Имеет преимущества:

- высокая коллоидная, химическая и механическая стабильность;
- хорошие консервационные свойства;
- увеличение периода между проведением регламентных смазочных работ;
- использование в закрытых узлах (ступицах колес автомобилей, подшипниках водяных насосов и др.) взамен смазок общего назначения;
- универсальная многоцелевая смазка для смазывания узлов трения всех видов.

ООО «СП Юкойл», Запорожье, ул. Базовая, 3-А
тел. (061) 222-80-30, www.yukoil.com.

Новые смазки для многофункционального использования от «АГРИНОЛ»

Серия литиевых смазок производства

Ligrease EP - это многофункциональные смазки с противозадирными EP присадками на основе минеральных высококачественных масел.

Ligrease EP 00 предназначена для смазки редукторов и зубчатых передач, подшипников качения и скольжения, в централизованных системах смазки.

Ligrease EP 0 рекомендована для смазки тяжело нагруженных редукторов и зубчатых передач, в централизованных системах смазки транспортных средств и промышленного оборудования.

Ligrease EP 1 - смазка с низкотемпературной текучестью для централизованных систем смазки узлов трения транспортных средств и промышленного оборудования в условиях высоких нагрузок, вибрации, экстремального давления.

Ligrease EP 2 и Ligrease EP 3 применяются как закладные.

Многоцелевые, антифрикционные смазки серии **LubriLiCa** предназначены для смазывания различных узлов трения механизмов транспортных средств и сельскохозяйственных машин, а также промышленного оборудования (подшипников качения и скольжения, зубчатых передач индустриальных машин и механизмов, и других аналогичных), которые работают при средних и высоких нагрузках в интервале температур от -30°C до +120°C.

Смазки серии LubriLiCa выпускаются в диапазоне пенетраций NLGI 1, 2, 3, что позволяет использовать смазки данной серии в узлах с централизованной системой смазки и в качестве закладной смазки. Серия смазок выпускается двух марок: LubriLiCa WR - для механизмов, работающих в условиях повышенной влажности и LubriLiCa EP - для механизмов, работающих в условиях вибрации и повышенных нагрузок.

Смазка **SLIDING EP 2** специально разработана для длительной, «пожизненной», работы в шариковом и роликоподшипниках в широком диапазоне нагрузок и температур. Обладает высокой механической стабильностью, благодаря чему ее можно применять для смазки подшипников, подвергающихся сильной вибрации. Относится к группе высокотемпературных консистентных смазок с рабочей температурой от -25°C до +150°C, а при непрерывной подаче смазки (централизованные системы) - до +220°C.

«Агринол ТД», тел. (06153) 60-600
www.agrinol.com.ua

PRISTA[®]

Колесо:
Prista Lithium EP2
Prista LiMo

Мост:
Prista Lithium EP2

Тормозная система:
Prista DOT-3 & DOT-4

Гидроусилитель руля:
Prista ATF
Prista ATF Dexron III

Система охлаждения:
Prista Antifreeze LONG LIFE

Дифференциал:
Prista EP
Prista EP/LS

Трансмиссия
Механическая:
Prista EP
Prista GL-4
Автоматическая:
Prista ATF
Prista ATF Dexron III

Колесные подшипники:
Prista Lithium EP2
Prista LiMo

Двигатель:
Prista SHPD
Prista SHPD VDS 3
Prista UHPD
Prista Ultra TD
Prista Turbo Diesel
Prista Super Diesel

ООО «Приста Ойл», г. Киев, ул. Набережно-Крещатицкая, 10-А
тел./факс: (044) 594-08-92/93, e-mail: info@prista-oil.com.ua, web: www.prista-oil.com

Читайте больше на
www.autoExpert.com.ua

Диагностическое оборудование HANATECH серии HANASCAN

Компания "Планета Оборудования" представляет новое диагностическое оборудование для легковых автомобилей корейской компании HANATECH - HANASCAN 10 и HANASCAN 70.



Мультимарочные сканеры серии HANASCAN используются для диагностики неисправностей различных электронных систем автомобиля: электронного управления двигателем, антиблокировочной системы, иммобилайзера,

климатических систем и прочего.

HANASCAN 10 выполнен в виде прочного планшетного компьютера с 10.1" touch экраном. Программное обеспечение установлено на лицензионном Windows XP Embedded. Обновляется прибор, как и его предшественники, по интернету, непосредственно через сервер производителя, что исключает взлом и проникновение в ваши отчеты, записи и прочее.

HANATECH 70 - мультимарочный сканер модульного типа. Он работает посредством установки программы на любой компьютер, что в разы повышает его быстродействие. Диагностический модуль HANATECH 70 можно подключить к компьютеру через Bluetooth или обычное USB соединение.

Мультимарочные сканеры HANASCAN обладают великолепными диагностическими возможностями:

- считывают данные с датчиков и устройств;
- активируют компоненты автомобиля;
- сбрасывают ошибки и обнуляют сервис интервалов;
- кодируют ключи иммобилайзера;
- долговременно записывают данные и имитируют работу ECU-блоков.

«Планета Оборудования»

Киев, ул. Красноткацкая, 59-А
тел.: (044) 583 06-46, (067) 233-46-59
www.oborudovanie.in.ua

Индукционный нагреватель CAR-O-LINER CH37 - нагрев без открытого пламени!



ООО "Топ Лак Украина", официальный импортер в Украине Car-O-Liner, предлагает новинку - индукционный нагреватель CAR-O-LINER CH37.

Преимущество использования индукционной технологии нагрева - в отсутствии открытого пламени. Этот высокопроизводительный аппарат может использоваться для тех же целей, что и газовая горелка, но без повреждения близлежащих деталей.

5 уровней мощности вместе с уникальной технологией управления и контроля предотвращают перегрев.

Преимущества:

- нагревает через резину и пластик,
 - полный контроль мощности нагрева благодаря уникальной системе контроля и управления,
 - отсутствует открытое пламя,
 - не повреждаются близлежащие детали.
- Применение:
- тепловая усадка стали и алюминиевых панелей при кузовном ремонте,
 - нагрев жароустойчивых гаек и болтов в подвеске, рулевом управлении и выпускной системе для легкого откручивания без разрушения,
 - нагрев через резину и пластик,
 - не перегревает близлежащие чувствительные детали.

ООО «Топ Лак Украина»

официальный импортер CAR-O-LINER в Украине
Киев, ул. Северо-Сирецкая, 3
тел.: (044) 239-98-60, 239-98-58, 205-34-01
www.toplac.com.ua

Читайте больше на
www.autoExpert.com.ua

Оборудование для СТО

стр. 10

HOFFMANN 80 лет лидерства

Компания Hofmann вот уже более 80 лет является признанным мировым законодателем моды в области производства балансировочных и шиномонтажных стэндов.

Исторический путь Hofmann богат инновациями. Компания была основана братьями Хофманнами (Dyonis and Roman Hofmann) в городе Дармштадте (Германия) в 1931-м году, и уже в 1934-м представила рынку первый балансировочный стэнд для применения в производстве. В период с 1940-го по 1960-й годы на производстве Хофманнов разработали первый механический балансировочный стэнд, представили балансировочный стэнд с электронной измерительной системой, балансировочный стэнд для балансировки колес без снятия их с автомобиля. Стэнд назван finish balancer (финишная балансировка) и до сих пор является синонимом финишной балансировки колес на автомобиле.

В 1960-м в товарной линейке Hofmann появляются тормозные стэнды, в 1963-м - шиномонтажные стэнды, а в 1969-м на HOFMANN начато производство автомобильных подъемников.



В 1949 г. Hofmann разработал первый механический балансировочный стэнд для авторемонтных мастерских.



В 1961 году компания Hofmann производит балансировочный стэнд ER2, который производился до 1978 года. Даже в наши дни в мастерских можно встретить этот стэнд в полностью рабочем состоянии.

В 1971-м для балансировочных стэндов Hofmann по всему миру запатентован ввод геометрических данных колеса. Это отмечено и в названиях балансировочных стэндов Hofmann - GEODyna («гео» - геометрические данные колеса и «dina» - динамическое измерение в двух плоскостях).

В 1980-м Hofmann представляет рынку линейку стэндов для контроля и регулировки углов установки колес автомобиля («развала-схождения»). 1980-е годы памяты для Хофманн множеством разработок в области балансировки колес автомобилей. Это и первый балансировочный стэнд с пневматическим зажимным устройством колеса - Geodyna 45P, и выпуск балансировочных стэндов Geodyna 88 с запатентованным режимом оптимизации положения шины относительно диска. А также выпущенный в 1992-м году измерительный рычаг geodata. Эта запатентованная разработка Hofmann позволила быстро и точно вводить размеры колеса и позиционировать груз.

В 1997-м году Hofmann стал частью концерна Snap-on Equipment, наибольшего в области оборудования и инструмента для автосервиса в мире.

В 1998-ой год. В балансировочных стэндах реализована и запатентована технология VPM (Virtual Plane Measurement - Виртуальные Плоскости Измерения). Эта технология обеспечивает наиболее точное измерение и устойчивость стэндов к внешним воздействиям.

Революционное вспомогательное пневматическое приспособление easymont Pro, прозванное затем специалистами «третьей рукой шиномонтажника», Hofmann запускает в 1998-м году. С помощью easymont pro монтаж низкопрофильных шин может осуществляться одним человеком.

В 2004-м выпущен балансировочный стэнд нового поколения - Geodyna Optima, который стал первым полностью автоматическим комплексом для сверхточной балансировки колес с передовыми антивибрационными возможностями диагностики.

В 2011-м выходит обновленная Geodyna Optima - Geodyna Optima II. Станки серии Optima работают и в Украине, доказывая свое превосходство перед конкурентами богатой комплектацией, современной технологией, точностью и качеством исполнения.

В 2011-м компания Hofmann отпраздновала свое 80-летие.

Компания Hofmann является гарантом качества и профессионализма, что сделало ее многолетним партнером автомобильной и шинной промышленности. Ведущие автопроизводители мира сертифицируют и рекомендуют это оборудование: BMW, MERCEDES-BENZ, VAG AUDI/VW, PORSCHE, FORD, VOLVO, NISSAN, OPEL и др.

В настоящее время компания производит следующее оборудование:

- балансировочные стэнды
- шиномонтажное оборудование
- стэнды регулировки «развал-схождения»
- подъемники для автосервиса
- тормозные стэнды и оборудование для техосмотра

Сегодня Hofmann - это также имя стэндов регулировки «развал-схождения» топ-уровня. Об этом мы расскажем в нашей следующей статье.



Представительство Hofmann-Украина, Украина, Киев, ул. Семьи Сосниных, 9, тел. (044) 273-50-00, (067) 235-22-94
e-mail: vito@automechanica.com.ua, skype: vito_ku, www.hofmann-ua.com, www.autom.com.ua

Профессиональный технический видеозндоскоп VIGS-936 - за 6999,99 грн!

Видеозндоскоп VIGS-936 является электронно-оптическим прибором. Он передает цветное изображение с гибкого зонда на персональный компьютер через интерфейс USB. Тонкий зонд позволяет наблюдать места, недоступные для невооруженного глаза. Применение прибора возможно в различных областях, таких как обслуживание транспортных средств, обслуживание и ремонт воздушных транспортных средств, водных транспортных средств, в промышленности и т.д.

Принципиальным отличием от приборов подобного класса, является то, что он изготовлен без применения гибкого оптического волокна, что существенно повышает его надежность и долговечность. Основой конструкции прибора является миниатюрная цифровая ПЗС камера с автоматическим фокусированием, передающая изображение в режиме "реального времени". Камера установлена непосредственно на конце гибкого зонда и имеет встроенную светодиодную подсветку с регулируемой яркостью. Подсветка осуществляется шестью яркими светодиодами, имеет белый цвет и не вносит искажения в цветопередачу. Внутри гибкого зонда проложен только кабель для питания камеры, подсветки и передачи изображения, тем самым снижая оптические потери, по сравнению с моделями на основе гибкого

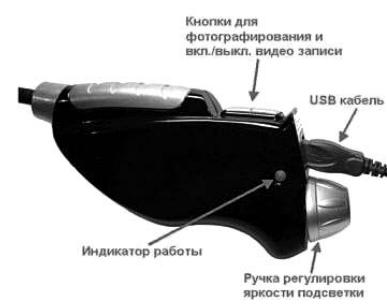

оптического волокна. В комплекте поставляются насадки-зеркала для изменения угла обзора на 35, 45 и 65 градусов соответственно. Таким образом, возможно наблюдать предметы, находящиеся позади линзы. Например, для обзора клапанов механизма газораспределения четырехтактного двигателя и верхней части камеры сгорания, при доступе в цилиндр через свечное отверстие.

Для вывода изображения вместе с прибором поставляется программа и драйвер, совместимые с опе-

рационной системой Windows.

Программное обеспечение выводит изображение с эндоскопа в режиме "реального времени" и позволяет получать фотографию и записывать видео. Для удобства работы, параллельно программному обеспечению, на рукоятке прибора имеются кнопки для фотографирования и записи видео. Есть возможность цифрового увеличения полученного изображения в 2 раза.

Технические данные:

- Разрешение камеры - 400 000 пкс.
 - Размер изображения - 640-480 пкс.
 - Фокусировка изображения - автоматическая.
 - Регулировка баланса белого - автоматическая.
 - Интерфейс для соединения с компьютером - USB 1.1.
 - Цифровой Zoom - 2-х кратный.
 - Цвет встроенной подсветки - белый.
 - Длина зонда - 920 мм.
 - Диаметр зонда - 8,5 мм.
- Комплектация прибора:
1. Эндоскоп.
 2. USB кабель.
 3. Обратная линза.
 4. CD диск с ПО.
 5. Кейс для транспортировки и хранения.

ООО НПП «Карсис»

Харьков, ул. Ивана Камышева, 18-А
тел. (057) 738-31-12; 738-12-88, 738-33-95, (067) 570-10-16
e-mail: carsyskh@gmail.com
www.carsys.net.ua

Выставочная площадка автосервисного оборудования

Очень часто выбирать автосервисное оборудование по описаниям в Интернете или каталоге - все равно, что жениться по фотографии. Даже если снимок в полный рост, и в купальнике. Ведь хочется узнать ощущение от прикосновения, увидеть в натуре, прочувствовать работу всех механизмов... Именно для того, чтобы дать владельцам и сотрудникам автосервисных предприятий такую возможность, СП «Стан-комплект» на своей территории в Киеве, на Петровке, организовало выставочную площадку оборудования MODENA, где его можно не просто осмотреть со всех сторон и пощупать, а и включить.

Пока что выставочная площадка располагается в одном из складских помещений. Тем не менее, рихтовочные стенды, подъемники и шиномонтажное оборудование подключено к электропитанию и полностью работоспособно. А с 2013 года «Стан-комплект» откроет полноценный выставочный комплекс, который сейчас возводится, где будут не только демонстрационные площадки, а и помещения для проведения обучающих семинаров. Политика «Стан-комплект» не в том, чтобы просто продать оборудование, а в оказании комплексной услуги - поставка, монтаж, обучение персонала, гарантийное и послегарантийное обслуживание.

Обучению уделяется особое внимание потому, что технологии оборудования идут вперед, и не все мастера знают, как пользоваться устройствами, появившимися недавно. Тем более, что в оборудовании MODENA реализованы многие «ноу-хау», которые не используются другими производителями. И когда владелец СТО приобретает оборудование, он должен быть уверен, что с его помощью работники принесут ему прибыль, а не дополнительную головную боль.

На предприятии работает полноценная сервисная служба. У автосервисного подразделения есть собственный штат специалистов с высшим образованием по ремонту оборудования, а при необходимости могут привлекаться и другие специалисты. Для компании, осуществляющей обслуживание и ре-

монт промышленного оборудования: станков с ЧПУ, металлообрабатывающего и т.п., сервис подъемников, рихтовочных стендов или шиномонтажных станков - утренняя разминка.

Третий важнейший момент - наличие склада запчастей к оборудованию. Вместе с партией оборудования «Стан-комплект» закупает пакет деталей к нему. Таким образом, в наличии имеется практически все, что может неожиданно понадобиться. Это очень важно для обеспечения бесперебойной работы СТО и окупаемости оборудования. Например, чтобы те, кто полгода ждет сезона «переобувки», не пропустили его из-за мелкой поломки шиноремонтного станка.

Примечательно, что «Стан-комплект» не оказывает услуги по сервису и ремонту оборудования сторонним заказчикам - а только своим клиентам. Которые, таким образом, получают еще одно конкурентное преимущество перед всеми, кто приобретает оборудование, остался «один на один» с необходимостью его обслуживания.

В заключение стоит вспомнить старое правило бизнеса: «вкладывай, если уверен». В этом смысле сам факт, что «Стан-комплект» вложился в закупку оборудования на несколько миллионов гривен (упакованные платформы рихтовочных стендов сложены штабелем рядом с демонстрационным образцом), и строит помещение для выставочного зала, говорит о многом.

В компании высоко оценивают конку-

MODENA™
EQUIPMENT SOLUTIONS



рентные преимущества оборудования MODENA: качество, которое не ниже чем у известных европейских производителей, и при этом - более разумная для нашего рынка стоимость. А также широкий выбор вариантов в каждой категории оборудования, богатая комплектация и инновационные технологии, позволяющие эффективнее выполнять более широкий спектр работ. Если бы в компании были иного мнения, то не стали бы так прочно связывать себя с этой маркой. А в том, что специалисты «Стан-комплекта» способны оценить качество и функционал станка или подъемника, учитывая уровень компании и опыт работы с промышленным оборудованием, можно быть абсолютно уверенным.

ООО «СП «Стан-Комплект»

Украина, г. Киев, пр-т Московский, 23
тел.: (044) 451-43-99,
(050) 411-84-69, (050) 362-43-94
e-mail: autotools@stankom.com
www.autotools.stankom.com

Оборудование для автомоек. Отзывы пользователей

Самые лучшие комплектующие иностранных и отечественных производителей, но при этом максимальная приближенность к отечественным условиям эксплуатации - вот что такое аппараты высокого давления для автомоек от фирмы «Агрегат-Ресурс». О том, насколько выгодным оказывается такое сочетание, журнал autoExpert уже писал в прошлых номерах. Продолжаем цикл отзывов пользователей об этой технике.

Теми, кто использует в работе АДВ данного производителя, постоянно отмечается два таких крайне важных фактора, как надежность и ремонтпригодность. Добиться первого удалось за счет использования помпы из кованой латуни с плунжерным механизмом - такое решение обеспечивает высокую износостойкость. В вопросе ремонтпригодности также пошли своим путем. Дело в том, что зарубежные производители очень часто проектируют свои изделия таким образом, чтобы только специалист сертифицированного сервиса мог исправить даже незначительную поломку. Естественно, это ведет к большим расходам. Отечественный производитель АДВ «Агрегат-Ресурс», несмотря на наличие хорошего фирменного сервиса, сознательно отказался от такой тактики. Их аппараты отремонтировать и обслужить может практически любой грамотный механик.

Наличие собственного отдела исследо-

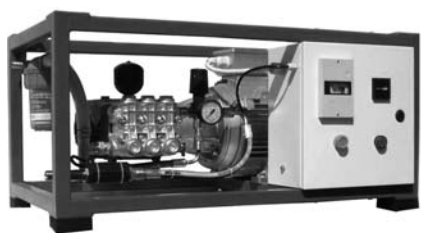

ваний и разработок не только позволяет оперативно внедрять все самые новые мировые технологии и инновации, но и обеспечивает гибкость подхода к требованиям рынка. Возможно, именно поэтому нам пока так и не удалось услышать отрицательных отзывов об этой технике.

О своем недавнем знакомстве с АДВ от «Агрегат-Ресурса» нам рассказал Николай, владелец одной из одесских автомоек:

«Для мойки на три поста я взял два АДВ производства «Агрегат-Ресурс», которые работают попеременно. Покупка эта была не спонтанной. Перед этим бороздились просторы интернета, были изучены отзывы о работе подобной техники. Даже привозили один аппарат на пробу, но он оказался маломощным. И вот недавно была сделана эта покупка. Причем, выбор был сделан не по сетевым рекомендациям, а после живого общения с одним из коллег. У этого человека своя автомойка, я просто подошел к нему, поговорил, посмотрел на технику в работе и сделал выбор.

Раньше мы пользовались АДВ фирмы Karcher. Хорошая вещь, но только до тех пор, пока новая. После года работы начинаются проблемы, а ремонт фирменной техники влетает в копеечку. Поэтому во-

прос о приобретении альтернативы был лишь вопросом времени. Сейчас Karcher убрал в сторонку.

Как я уже говорил, несмотря на длительное изучение рынка аппаратов высокого давления, чего-то лучше, чем АДВ «Агрегат-Ресурс», мы так и не нашли. Конечно, очень хотелось бы, чтобы они были хоть немного дешевле, но что делать, я отлично понимаю, что дешевые вещи хорошими не бывают. А эти, говорят, очень качественно сделаны. Посмотрим, так ли это - поработаю с ними хотя бы год, тогда обязательно с вами впечатления поделюсь.

У меня инженерное образование, и я отлично понимаю, что именно беру. Перед тем, как сделать покупку, я досконально изучил все технические аспекты своего приобретения. И знаете, что мне понравилось? Если у Karcher используется косая шайба, то тут плунжерный насос. А это обещает длительный срок службы. Кроме того, АДВ от «Агрегат-Ресурса» компактные, удобные, не шумят. И, как у всякого приличного производителя, имеет гарантию.

Сегодня я могу сказать, что вполне доволен своим приобретением, и по опыту эксплуатации аналогичного оборудования у своих коллег могу надеяться, что эта техника меня не подведет».



ЧП «Агрегат-Ресурс»

Днепропетровск
(0562) 31-29-49, (056) 371-01-22
Одесса, (048) 785-08-49
Киев, (044) 391-03-60, 360-04-24
www.agregat-resurs.com

Новое диагностическое оборудование от «Международного центра автодиагностики»



В арсенале компании «Международный центр автодиагностики» появились диагностические приборы:

- **BMW Icom**, с помощью которого стало возможным диагностировать, прошивать блоки, а также проводить адаптацию в автомобилях BMW с 1995 по 2012-й с учетом последних достижений автомобилестроения - F серии.

- **SD Connect C4** преемник Star Diagnosis C3, который оснащен интерфейсом Wi-Fi, современным процессором, позволяющим проводить диагностику гораздо быстрее, а значит эффективнее.

Не менее приоритетным направлением деятельности для компании также является грузовой сегмент диагностических приборов - компания предлагает оригинальный диагностический прибор предназначен для обслуживания грузовых автомобилей, автобусов и другой тяжелой техники MAN на принципиально новой платформе **MAN CATS T200 (III)**, который отличается от своего предшественника солидным набором функций как в диагностике, так и в программировании ЭБУ.

Ассортимент диагностического оборудования стремительно растет. Сотрудники компании помогут при выборе оборудования, а также дадут профессиональные рекомендации по его использованию в процессе работы.

«Международный центр автодиагностики»

г. Луганск, тел.: (0642) 71-71-08, (095) 679-00-00

UNIMETAL выпустил прибор для контроля инерционного тормозов прицепа

UNIMETAL - польский производитель оборудования для СТО, освоил производство прибора для контроля инерционного тормозов прицепа - ВТТ-500.

ВТТ-500 одобрен «Институтом автомобильного транспорта» для использования на СТО.

Прибор измеряет силу, с которой воздействует штанга на механизм инерционного тормоза прицепа с помощью системы из двух кронштейнов (со встроенным тензометрическим датчиком), установленных соответственно на фаркоп и крюк прицепа. Отображение информации осуществляется на дисплее ВМС-100.

Измерительная система состоит из тензометрического датчика, прикрепленного к плоскости переднего кронштейна фаркопа транспортного средства и кронштейна с шаром фаркопа для крепления прицепа. Взаимное расположение всех компонентов определяется парой направляющих роликов совместно с линейными подшипниками. Штанга состоит из натяжного ремня и элемента для крепления на фаркоп.

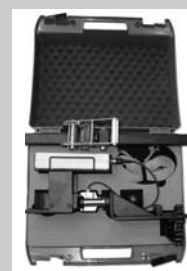
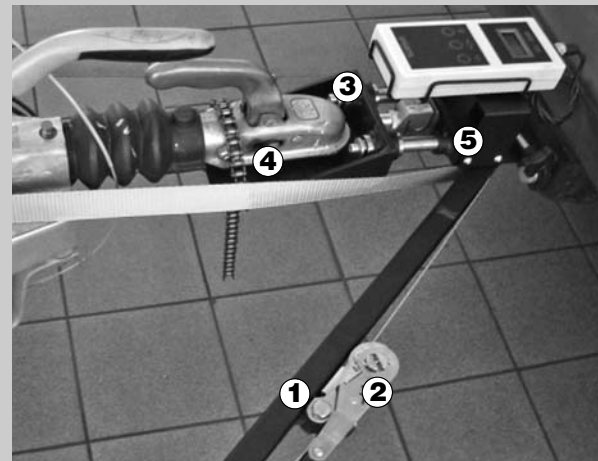

На фото. Прибор ВТТ 500 подготовленный к тестированию.

1. Штанга вынуждающая силу натяжки инерционного тормоза прицепа. 2. Натяжное устройство для вступительной натяжки. 3. Измеритель силы ВМС-100. 4. Кронштейн с шаром фаркопа для крепления прицепа. 5. Кронштейн крепящий прибор на фаркоп.

UNIMETAL Ltd. Poland

тел. +48 604 157 123 - Вам ответят на русском языке!
Skype: unimetal50, e-mail: eksport@unimetal.pl
www.unimetal.pl

Вопросы владельцу автомойки:

- Хотите ли Вы регулярно ремонтировать аппараты высокого давления?
 - Хотите ли Вы дорого платить за ремонт аппарата высокого давления?
 - Хотите ли Вы простаивать из-за отсутствия АДВ по причине ремонта в сервисном центре?
 - Возможно, Ваша техника неправильно подобрана..?
 - Вы задумались? Избавляйтесь от старой техники и покупайте новую марки **Агрегат Ресурс!**
- Телефоны для консультации **(0562) 31-29-49, (056) 371-01-22**

Читайте больше на
www.autoExpert.com.ua

Полуавтоматические сварочные аппараты для кузовного ремонта



Одним из лидеров на мировом рынке в этом сегменте профессионального оборудования для ремонта кузова автомобиля является французская компания GYS. Для проведения сварки-пайки методом MIG/MAG компания предлагает полуавтоматические сварочные приборы DUOGYS AUTO и TRIMIG 205-4S. Оба аппарата созданы для проведения работ по свариванию алюминия, стали, обычной и нержавеющей стали.

Профессиональный полуавтоматический сварочный аппарат DUOGYS AUTO идеален для кузовного ремонта на сервисных станциях, работающих с современными кузовами. Он позволяет сваривать сталь при помощи сварочной проволоки из сплавов меди (CuSi3, CuAl8) и алюминия (AlSi5, AlSi12). Сварка-пайка проволокой CuSi3 применяется по технологическому требованию Opel и Mercedes; проволокой CuAl8 - по технологическому требованию Peugeot, Citroen, Renault; проволокой AlSi5 - для сварки автомобильных листов толщиной от 0,6 до 1,5 мм; проволокой AlSi12 - для сварки автомобильных листов толщиной более 1,5 мм.



DUOGYS AUTO оснащен двумя четырехроликowymi механизмами в комплекте с 3-мя горелками: две 3-х метровые горелки с рабочим током в 150 А для работы со сталью и сварки-пайки, и 1 горелка Spool Gun для алюминиевой проволоки или нержавеющей стали. Благодаря синергетическому режиму, аппарат легко перестраивается под разные режимы работы.

DUOGYS AUTO имеет два режима настройки - автоматический и ручной. В автоматическом режиме необходимо выбрать тип и диаметр сварочной проволоки, поставить нужный уровень тока на семипозиционном переключателе, а скорость подачи проволоки автоматически установится согласно заданным условиям. Кроме того, предусмотрена возможность для тонкой настройки скорости. При необходимости всегда можно перейти в ручной режим и работать как с обычным полуавтоматом.

Аппарат имеет три режима: стандартный, точечный режим SPOT для операций прихвата и режим задержки DELAY для сварки тонких листов стали и алюминия, ограничивающий при этом риск прожога или деформации свариваемых листов.

Для кузовных станций с небольшой загруженностью специалисты рекомендуют профессиональный сварочный полуавтомат GYS TRIMIG 205-4S. Он идеально подходит для кузовного ремонта, механических и слесарных работ. Генератор тока идентичен полуавтомату DUOGYS AUTO, однако TRIMIG 205-4S имеет лишь один встроенный двухроликowy приводной механизм и требует дополнительного времени на переустановку катушек со сварочной проволокой. С помощью этого полуавтомата можно выполнять сварку сталей, сварку-пайку, а подключив горелку со встроенным механизмом подачи проволоки Spool Gun, и сварку алюминия.



Оба аппарата предлагает официальный представитель GYS в Украине «Беруф-Авто» Киев-Святошинский р-н, с. Мила тел.: (044) 390-11-07, (066) 767-24-27, (050) 313-38-15 www.beruf-auto.com.ua

Производственное предприятие «Автомаш»

Разработка, производство и отладка оборудования

- дископравильные станки «Радиал М» различных модификаций;
- шиномонтажные стенды «Орион М»;
- стенды контроля углов установки колес автомобилей;
- универсальные установки для горячей вулканизации под давлением «Гелиос».

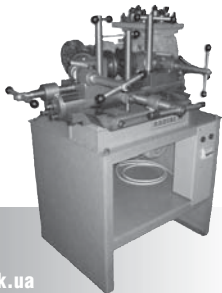

г. Черкассы, ул. Зелинского, 14
тел./факс: (0472) 43-01-30
e-mail: avtomash@ukr.net, www.avtomash.com.ua

Читайте больше на
www.autoExpert.com.ua



ОТЗЫВЫ КЛИЕНТОВ

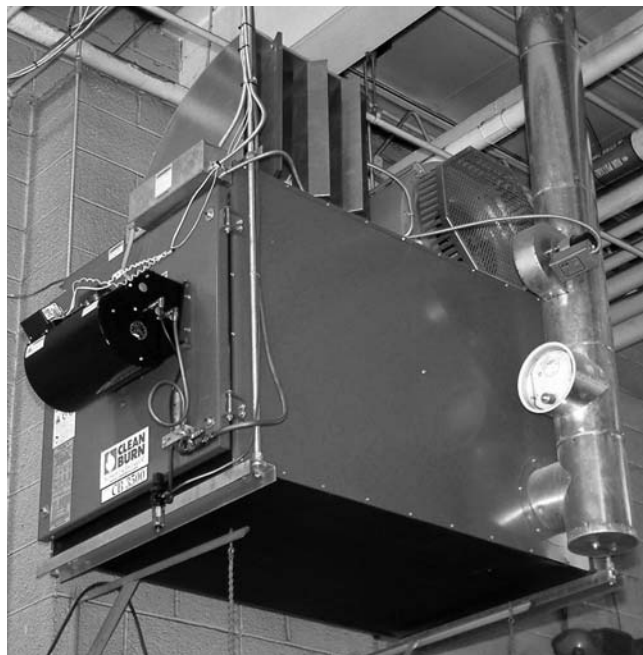

Котлы на отработанном машинном масле являются признанными лидерами по использованию на СТО и автосервисах нашей страны. Об их плюсах сказано уже не мало, и самый главный из них - это постоянное наличие дешевого и доступного топлива под рукой. Но какой котел выбрать для обогрева своего производства? Наше издание продолжает публиковать в помощь неопределившимся отзывы владельцев оборудования фирмы Clean Burn. Своим опытом эксплуатации двух котлов СВ-3500 воздушного отопления делится руководитель автосервисного центра «Буковина Сервис Центр» (г. Черновцы) Сергей Осадчук.

Почему Clean Burn

Вот уже 4 года наши производственные площадки отапливают приборы фирмы Clean Burn. Как мы узнали об этой компании? Уже даже не вспомню, как-то совершенно случайно. Да дело и не в этом, главное, что мы потом ни разу не пожалели. Отопитель был быстро смонтирован, настроен, и с тех пор больше ничем не на-

Котлы на отработанных маслах для отопления СТО - Clean Burn, Kroll, De Dietrich-Giersch



Компания «Теплостар» предлагает для обогрева помещений отопители на отработанном масле таких торговых марок как De Dietrich-Giersch (Франция-Германия), Clean Burn и Kroll. Вся представленная продукция имеет сертификаты качества, и соответствует всем установленным нормам. Вся линейка продукции обеспечена гарантией от завода-изготовителя.

Также компания представляет котлы на дровах, твердотопливные котлы и котлы на отработанном масле таких марок как Dakon, Viadrus, WICHLACZ, BUDERUS, KALVIS и других мировых производителей. Наряду с котлами на дровах и отработанном масле компания «Теплостар» реализует насосы, горелки, бойлеры, паровые и электрические котлы.

Доставка осуществляется перевозчиками: «Нова пошта», «Деливери».

«Теплостар»

тел.: (044) 227-15-00
(044) 227-65-33



Оборудование для ремонта шин легковых и грузовых автомобилей UNI-TROL (Польша)

Станок для правки дисков PO 14S

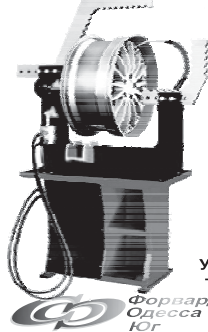

предназначен для правки стальных и алюминиевых дисков диаметром до 24". Диски ремонтируются гидравлическим цилиндром с подходящими рабочими насадками разных форм.

вес - 165 кг
макс. давление гидронасоса - 160 бар
питание 380 В/50 Гц
усилие правки 45 кН

Украина, г. Одесса, ул. Бугаевская, 35, офис 110
тел. 048 738 07 57, тел. Факс 048 738 03 05
www.forward-odessa.com.ua
e-mail: forward-odessa@ukr.net

поминает о себе, кроме постоянного тепла в боксе.

Выгодно ли нам такое приобретение? Если масло свое, то такой котел не может быть не выгодным. За год расходуется около 2 - 2,5 тонн топлива. Летом мы его собираем, а за зимний период все используем. При этом, у нас достаточно объемное помещение, около 4 тысяч кубометров. Ничем другим такое помещение просто не обогреешь. Когда машину выпускаем, через ворота сразу все тепло уходит, котел меньшей мощности в таких условиях не будет эффективен.

Режим работы

Работают наши отопители только в рабочее время. Не вижу смысла отапливать помещение ночью. Утром пришли, на полчаса включили на максимум, а потом остается только поддерживать заданную температуру. Нас это вполне устраивает. В прошлом году морозы были в - 30°, а у нас в боксе +15°.

Преимущества и недостатки

У нас все оборудование в норме, проблем никогда не было. А если кто-то жалуется, то, мне кажется, это от забывчивости что любая техника нуждается в обслуживании. Надо периодически чистить фильтры и заборники, следить за тем, чтобы в масле не было воды или каких-то примесей, и уж, конечно, чтобы там не было грязи. За все время эксплуатации проблем с оборудованием у нас не было никаких. Хотелось бы еще сказать доброе слово и о сервисной службе компании «СВ-Далс», которая занимается продажей и обслуживанием котлов фирмы Clean Burn: к нам регулярно приходят ее сотрудники, и проводят послесезонное обслуживание.

Слышал, что у некоторых автосервисов возникали какие-то проблемы с пожарными или санстанцией из-за неправильно установленного оборудования. Но нас это никогда не касалось, у нас всегда все в норме.

Вообще же Clean Burn - это именно та техника, которую можно установить и больше не отвлекаться на ее обслуживание. Если бы меня спросили, готов ли я рекомендовать ее своим коллегам, я бы ни секунды не сомневался.

Представитель Clean Burn - ЧП «СВ Далс»

г. Черновцы, ул. Русская, 86/3
тел./факс: (0372) 52-75-96, моб.: (050) 434-37-75
e-mail: cleanburn@ukr.net, www.cleanburn.com.ua

Мустанг - более 80 моделей отопителей на отработанном масле



Компания «Мустанг» предлагает для обогрева помещений: СТО, АТП, складов, гаражей:

- **печи на отработанном масле** (обогрев помещения горячим воздухом);
- **котлы на отработанном масле** (устанавливаются в любом помещении, где требуется водяное отопление и/или необходима горячая вода для водоснабжения);
- **автоматические теплогенераторы** (работают в автоматическом режиме, подключаются к комнатному термостату, некоторые нагреватели дают возможность подачи тепла по системе вентиляционных каналов, также как и печи отапливают помещение горячим воздухом);
- **горелки на отработанном масле** (устанавливаются на водогрейные котлы или воздушные теплогенераторы).

Все продающиеся товары проходят проверку на работоспособность опытными инженерами и обеспечиваются бесплатным гарантийным обслуживанием в соответствии с условиями гарантийного талона. У нас низкие цены и широкий выбор. Наши цены проходят регулярную корректировку и всегда остаются конкурентоспособными. Служба доставки компании максимально быстро осуществит поставку товара в любой населенный пункт.

Торговый дом «Мустанг»

Киев, пр. Краснозвездный 8-Б, тел. (044) 233-16-32

«Open System»

Разработка и производство:

- Стенд диагностики форсунок Common Rail CR-Jet BOSCH, DELPHI, DENSO, SIEMENS. Кодирование форсунок C2I

- Приборы для проверки дизельных ТНВД

Проведение обучающих курсов

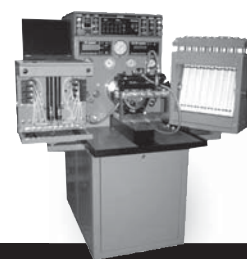

Хмельницкий

тел./факс: (0382) 78-96-84, (0382) 78-96-85
www.opensys.com.ua

Обучение современной автодиагностике от «Изотоп Прибор Сервис»

SoJali учит и диагностирует

Специалистам в области диагностики грузовых автомобилей давно известна киевская фирма «Изотоп Прибор Сервис» – единственное предприятие в Украине, которое предоставляет пользователям полный спектр услуг и сервисов, связанных со сканером JaiTest фирмы SoJali. Пользователи этого прибора имеют возможность не только получать круглосуточную консультацию от лучших специалистов, но и постоянно повышать свою квалификацию. С сентября 2009 работает тренинг-центр на базе действующей СТО, где и начинающие, и крупные специалисты могут повысить свой уровень знаний по общей диагностике коммерческих автомобилей или детально изучить конкретные узлы грузовых автомобилей. Ведь не секрет, что современная автотехника «напичкана» электроникой, и починить ее по-старинке, молотком и отверткой, уже не получится. О том, что дают эти занятия, рассказывают ведущие специалисты украинских СТО.

Главный инженер «Тернополь-МАЗ-сервис» Роман Головкич уже два года регулярно посещает обучающие семинары компании Изотоп Прибор Сервис по работе с прибором испанской фирмы JaiTest: «За сравнительно небольшие деньги я каждый раз получаю максимальный объем знаний». Особо ценным Роман считает живое общение с другими дизелистами и прекрасно подготовленными преподавателями: «Самому иногда бывает очень трудно понять, в чем кроется проблема, а когда вокруг такие специалисты, любая проблема становится быстро решаемой. Кроме того, у нас замечательные учителя: они не просто расписывают достоинства JaiTest, но и говорят о том, чего разработчикам фирмы SoJali сделать пока не удалось. Все занятия проходят на действующей СТО, и мы учимся работать с прибором на действительно вышед-

ших из строя машинах, а не на каких-то теоретических примерах».

Полностью согласен со своим коллегой и Станислав Каримов – главный механик «Вольво Днепропетровск». Сам он посещает семинары уже полтора года, с момента покупки прибора JaiTest. Говорит, что сначала пошел учиться, чтобы уметь хорошо работать с диагностическим прибором, но сейчас очень важную составляющую в занятиях играет именно общение специалистов между собой. В каждый свой приезд он узнает что-то новое, что потом можно с успехом применить на практике.

Руководитель предприятия «Юрикс-дизель Днепропетровск» Юрий Литвиненко на семинары не только ездит сам, но и регулярно посылает туда своих подчиненных. Считает, что грамотный работник свою работу делает качественней и в большем объеме, а это приносит компании дополнительную прибыль. Сам Юрий особенно выделил для себя тот факт, что он всегда имеет возможность на любой вопрос получить адекватный ответ: «Мне нравится то, что практика проходит на очень разных машинах, доволен тем, что разработчики постоянно совершенствуют свой программный продукт. У меня есть уверенность, что вся информация, которая мне нужна, будет получена».

В отличие от своих коллег, которые уже давно стали посетителями семинаров от «Изотоп Прибор Сервис», Иван Линева, главный инженер по испытаниям колесных транспортных средств компании «Альфа Запорожье», этой осенью посетил обучающие занятия впервые. Ему очень понравилась организация учебного процесса. Одна беда – на СТО, где проводилось обучение, постоянно заезжали машины совсем не с той поломкой, что особенно интересовала Ивана. Впрочем, нехватку практики преподаватели с успехом компенсировали теорией.

Домой он вернулся, нагруженный новыми знаниями и знакомствами с интересными людьми. Говорит, что теперь даже иногда перезванивается с новыми знакомыми, если возникают вопросы в области ремонта и диагностики грузовиков.

Общение и преподаватели – вот два основных плюса, которые выделяет автоэлектрик и диагност из Мариуполя Андрей Осинский: «Я регулярно езжу на занятия уже в течение нескольких лет. Могу сказать, что пока еще ни разу мое время не было потрачено зря. Очень жалею, что не смог попасть на весеннее занятие, когда приезжал представитель разработчика и изготовителя из Испании. Наличие таких обучающих центров очень важно, ведь современный автомобиль постоянно совершенствуется. Зарубежные грузовики уже с 80-х годов шли с электронной начинкой, и без специальных знаний, как и без специального оборудования, сегодня на СТО делать нечего». Говоря о хороших учителях, которые каждый раз помогают узнавать что-то новое, Андрей просит упомянуть и тех, кто вместе с ним приезжает на обучение. Обмен информацией между ними и взаимопомощь уже давно стали важным фактором привлекательности семинаров.

Полную информацию о сроках и тематике готовящихся семинаров можно получить на он-лайн сервисе по технической поддержке оборудования с форумом диагностов на сайте www.jaltest-diagnostics.com. Тренинги рассчитаны как на начинающих, так и на квалифицированных специалистов в области ремонта и диагностики грузового транспорта.

«Изотоп Прибор Сервис»

г. Киев, ул. Семашко, 13 оф. 408
тел.: (044) 233-46-81,
e-mail: izotop@zeos.net
www.truck-elektronik.com.ua
www.jaltest-diagnostics.com

Акция от BOSCH: обменяй старый сканер на KTS 540

С 15 сентября 2012 года по 15 апреля 2013 компания BOSCH проводит акцию по обмену старых диагностических сканеров. Каждый, кто принесет диагностический сканер любого производителя, получит скидку в размере **6500** грн. на покупку нового сканера KTS 540.

Условия акции:

- Предложение распространяется исключительно на KTS 540.
- Акционный диагностический сканер продается клиенту в комплекте с ESI [tronic] 2.0 (сегменты А+С9). Продажа без ПО ESI [tronic] 2.0 допускается при наличии

открытого абонемена ESI [tronic] на сегмент С9.

- Акция распространяется на диагностические приборы (диагностические сканеры) всех производителей в любом состоянии за исключением приборов в разобранном виде и/или без основных узлов (корпус, дисплей, системная плата и т.д.).
- Все вышеперечисленные условия являются обязательными для предоставления участнику специальной цены на сканер KTS 540.
- Акция действует с 15.09.2012 по 15.04.2013 или до окончания акционного товара.
- ООО «Роберт Бош лтд» оставляет за собой право контроля соблюдения участниками условий акции.

Стоимость KTS 540 - **15887** грн.

KTS 540 от BOSCH - это:

- надежное современное оборудование, признанное во всем мире;
- работа с любыми электронными системами управления автомобиля;
- доступ к актуальной информации о новых автомобилях;

- доступ к информации по поиску и устранению неисправностей.

KTS 540 - это универсальный модуль для диагностики электронных систем управления на любых автомобилях. Системный мультимарочный сканер является оптимальным тестером для работы на СТО с мультимарочной направленностью в диагностике, или вторым прибором на дилерской станции, либо станции, занимающейся определенной маркой автомобилей. В сочетании с персональным компьютером, модуль KTS 540 образует мощный универсальный диагностический инструмент, работающий с любыми электронными системами управления автомобиля (система управления двигателем, АКПП, ABS, подушкой безопасности и т.д.).

По вопросам обмена обращайтесь в **ООО «Гарант-Автотехник 2»**
г. Киев, пр-т Освободителей, 13
тел/факс (044) 543-86-65
тел. (044) 223-57-60, (067) 983-98-18

**Зарядные устройства Inelco Keeper**

Датская компания Inelco A/S основана в 1981 г. Изначально Inelco A/S разрабатывала микросхемы для всемирно известной немецкой компании Bosch, затем вышла на новый уровень и начала собственное производство зарядных, пускозарядных устройств для АКБ и электрических тепловентиляторов. Компания также является крупнейшим производителем в Европе переносных электрических обогревателей-вентиляторов в промышленных, производственных и сельскохозяйственных отраслях. В 2010 году компания Inelco удостоена высочайших наград в сфере разработок инновационных устройств и дизайна в производственной сфере. В настоящее время 85% продаж Inelco экспортируется на европейский рынок. Зарядные устройства Keeper представлены рядом моделей.



Для мотоцикла или скутера предназначено автоматическое зарядное устройство **Keeper Micro** с номинальным напряжением батареи 12В. Компактность устройства позволяет носить его с собой. А встроенный фонарь и возможность работы в «зимнем режиме» увеличивают привлекательность данной модели.

Keeper Small с номинальным напряжением батареи в 12В также является компактным, но позволяет эксплуатировать аккумулятор через более короткий промежуток времени.

Для легкового или грузового автомобиля предназначено автоматическое зарядное устройство **Keeper Large**. Оно является лучшим решением в тех случаях, когда требуется максимальная производительность и легкая подзарядка аккумуляторных батарей. Устройство обладает средними габаритными размерами – 200x118x70 мм, имеет зарядный ток 15А при емкости АКБ от 40Ач до 300Ач и максимальную выходную мощность 24 Вт. Входное напряжение 230 +/- 10%, класс защиты корпуса IP44, что означает защиту корпуса от попадания частиц более 1 мм, также защиту от попадания водяных брызг.

На все случаи современной жизни Inelco выпустила модель **Keeper XL-Con** с номинальным напряжением батареи 12/24 В, которое в состоянии не только помочь завести автомобиль, но и зарядить мобильный телефон или другое электронное устройство, сочетая в себе таким образом полный спектр потребностей и отвечающий условиям ежедневного спроса. Устройство также оборудовано режимом «Питание», что позволяет избежать сброса настроек электронных блоков управления автомобиля и температурным датчиком аккумулятора батареи.

Модель **Keeper XL-Pro** внешне имеет немного другой интерфейс, отличающийся от уже привычного, однако имеет схожие параметры с предыдущим устройством.

«Агротек», г. Киев, тел.: (044) 463-58-79, 417-73-79
455-93-53, (066) 97-88-773, www.agrotek.com.ua

ОБЛАДНАННЯ для СТО та АВТОСЕРВІСУ ПІДЙМАЧІ ВІД ВИРОБНИКА

ТОВ «РіалСервіс»
18000, м. Черкаси, вул. Одеська 50, оф. 301
т/ф.: (0472) 664539
т.: (0472) 384202
м.т.: (067) 4706222
e-mail: realservice@ukr.net
www.realservice.com.ua

Читайте больше на www.autoExpert.com.ua

Сезонный ремонт автономных отопителей от «Дальнобой-сервис»



«Дальнобой-сервис», ведущий региональный оператор в Чернигове и области по продаже запасных частей к грузовой коммерческой, строительной технике европейского производства и стран СНГ, предлагает сервисное обслуживание автономных отопителей Eberspaecher, Webasto Planar.

«Дальнобой-сервис»
г. Чернигов, тел.: (0462) 614-026, 610-926
www.dalnoyboj-service.com

«Алекс-Авто» предлагает новую услугу по ремонту отопителей

На СТО «Алекс-Авто» появилась услуга по установке и ремонту автономных отопителей всех моделей для автомобилей Mercedes, DAF, MAN, Iveco. Технический персонал и менеджмент СТО имеют большой опыт работы, а также постоянно проходит обучение и стажировку в специальных учебных центрах.



СТО «Алекс-Авто»
г. Киев, ул. Автозаводская, 76, www.alex-avto.com.ua
тел.: (044) 502-46-12, (044) 468-88-44
www.alex-avto.com.ua.

«Карго-Тек» представляет в своем ассортименте ТМ EBS



С ноября 2012 года на складах «Карго-Тек» появилась продукция торговой марки EBS (European Braking Systems, Великобритания). Это ведущий британский производитель и дистрибьютор запасных частей для тормозных систем грузовых автомобилей, использующий инновации и технологии от Haldex, Wabco и Knorr Bremse. В ассортименте «Карго-Тек» представлены элементы компрессоров, компрессоры в сборе, ремкомплекты агрегатов автомобильной пневматики, краны в сборе, ремкомплекты суппортов.
«Карго-Тек», Киев, ул. Автозаводская, 18
тел. (044) 451-41-75, 224-60-58
www.kargo-tek.com.ua

Расширение услуг

«Зеус Механик» по диагностике

Сервисный центр «Зеус Механик», участник европейской сервисной сети Top Truck, расширил спектр оказываемых услуг по диагностике и ремонту автомобилей и сельскохозяйственной техники, производится ремонт электронных, пневматических и гидравлических узлов с/х- и спецтехники. Сейчас при диагностике электронных блоков автомобилей используется официальная (лицензионная) программа TECDOC, которая автоматически позволяет подбирать неоригинальные запчасти. Возможен выезд к клиенту.

«Зеус Механик», Киевская обл., г. Борисполь
тел.: (044) 237-81-74, 237-84-76
www.em-truckservice.kiev.ua

Грузовой сервис

СТО Транс-Сервис-1

наибольший мультибрендовый сервисный комплекс у Західній Україні!

СТО «Транс-Сервис-1» має статус сервіс-партнера офіційного дилера DAF в Україні та входить до Міжнародного сервісу вантажівок (DAF ITS). Також СТО є сервіс-партнером SCHMITZ, SCHWARZMULLER, авторизованим сервісом SAF-HOLLAND та здійснює гарантійне обслуговування причіпної техніки фірм BODEX та «Еверласт».

До ваших послуг цілодобово:

- 18 постів з сучасним діагностичним та ремонтним обладнанням;
- 2 пости мийки автопоїздів;
- повний спектр послуг по шиномонтажу для всіх типів коліс будь-якого типорозміру (в т.ч. для спецтехніки);
- відділ постачання та складські приміщення;
- діагностичне обладнання DAVIE XD, Jaltest та WABCO (діагностика DAF, MAN, MERCEDES-BENZ, VOLVO, IVECO, SCANIA, RENAULT, а також систем Bosch, ZF, WABCO, Haldex, Knorr і т.д.);
- виїзд сервісного автомобіля (цілодобово) для ремонту в дорозі.

СТО надає послуги по комплексному ремонту та технічному обслуговуванню автомобілів класу T.I.R. всіх марок, а також напівпричепів на осевих агрегатах SAF, BPW, SCHMITZ, MB та ін.

Види робіт:

- Ремонт агрегатів (двигун, трансмісія, ходова, рульове і т.д.);
- Комп'ютерна діагностика та ремонт електрообладнання;
- Встановлення, ремонт та калібрування тахографів;
- Слюсарні, рихтувальні та малярні роботи.

м. Львів, Кільцева дорога (с. Скнилів), тел.: (032) 242-16-99; www.trans-service-1.com.ua



«Тракспартс Украина Лтд» - генеральный импортер запасных частей DAF в Украине

Каждый грузовик DAF, который сходит с конвейера, прошел долгий путь разработки и проверок. Это позволяет обеспечивать соответствие грузовиков высоким стандартам по безопасности, надежности, эксплуатационным расходам и воздействию на окружающую среду. Такие же высокие требования предъявляются и к оригинальным запасным частям DAF.

Преимущества оригинальных запасных частей DAF:

- Запчасти на 100% соответствуют именно Вашему автомобилю DAF;
- Максимальный период использования и работоспособность;
- Надежность;
- Полноценная гарантия DAF;
- Минимальные эксплуатационные расходы.

Поскольку детали и запасные части предназначены специально для автомобилей DAF, можно быть уверенным, что они идеально работают вместе и обеспечат оптимальное функционирование грузовика. Все запчасти, приобретенные у DAF Trucks NV, прошли проверку качества и соответствуют всем требованиям производителей грузовой техники.

ООО «Тракспартс Украина Лтд» является генеральным импортером запасных частей DAF в Украине. На складе компании постоянно находится широкий ассортимент запчастей для грузовиков и агрегатов, что позволяет удовлетворить более 85% запросов по первому требованию. Регулярные поставки товаров позволяют оперативно выполнять заказы клиентов. Компания ежедневно доставляет запчасти непосредственно к конечному потребителю по всей Украине.

«ТРАКСПАРТС Украина Лтд» интенсивно использует элек-



тронный каталог запасных частей «RAPIDO». Эта операционная система обеспечивает точное и быстрое определение правильной запчасти для конкретного автомобиля. Именно поэтому компания предлагает своим клиентам не только запчасти к автомобилям DAF, но и к автомобилям других Европейских производителей, а также к прицепам и полуприцепам. Это позволяет сэкономить время и средства, потраченные на ремонт и обслуживание подвижного состава.

Компания также является официальными партнерами таких производителей как: ZF (запчасти для грузовиков, к коробкам передач и осям грузовой техники); HYVA (гидравлические системы к грузовой технике, FORD Cargo (грузовые автомобили); Kassbohrer Transport Technik GmbH и Rolfo Spa (прицепы и устройства для перевозки автомобилей); Lag, Jumbo (производители полуприцепов), а также MULDER EUROPE (бетономешалки).

ООО «Тракспартс Украина Лтд»

08290, Киевская обл., пгт. Гостомель, ул. Чапаева, 1
тел: (04597) 9-50-61, -62, -63, факс (04597) 9-50-70
e-mail: info@tpua.com.ua, www.tpua.com.ua

АВТОЦЕНТР ІРПІНЬ

СТО ПРОДАЖ ОРИГІНАЛЬНИХ MAN ЗАПАСНИХ ЧАСТИН

- Ремонт ходової • Ремонт автопричепів
- Капітальний ремонт двигунів • Ремонт гальмівних систем
- Ремонт агрегатів трансмісій • Ремонт електрообладнання
- Комп'ютерна діагностика електронних систем автомобілів

ТОВ «АВТОЦЕНТР ІРПІНЬ»
Київська обл., Гостомель, вул. Чапаєва, 1
тел./факс: (045) 979-20-68, 979-20-69, моб.: (067) 507-57-40, (067) 507-57-50

СТО «К.М. Сервіс»

Ремонт и обслуживание грузовых автомобилей, прицепов, спецтехники



Киев, ул., Новопириговская, 66, тел.: (044) 383-45-02, 383-45-03

Експрес-доставка автозапчастин та інших вантажів

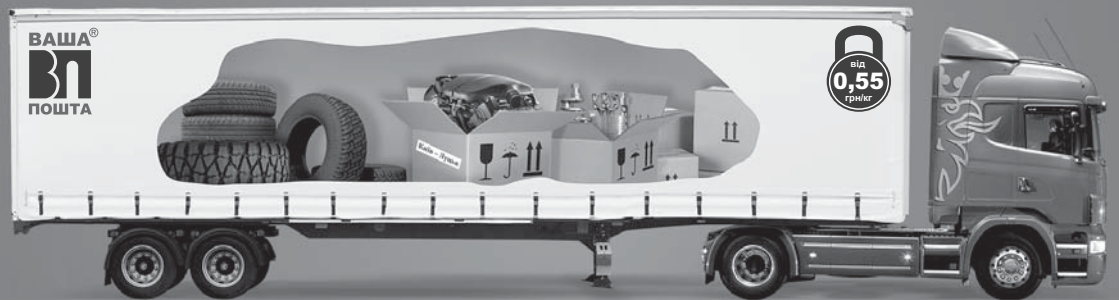

Обслуговуємо ринки автозапчастин

Маємо представництво: м. Харків, Авторинок «Лоск», маг. П-13, тел. 067-571-61-31



Головний офіс (057) 714-41-49
office@vasha-poshta.com.ua
гаряча лінія
0 800 3 000 25
www.vasha-poshta.com.ua

1 Біла Церква	вул. Привокзальна, 10	067-541-33-74	23 Полтава	вул. М. Бірюзова, 81В	067-541-32-82
2 Вінниця	вул. К. Маркса, 42	067-541-33-75	24 Рівне	вул. Біла, 83	067-541-33-87
3 Дніпропетровськ	вул. Артема, 94К	067-541-32-52	25 Сімферополь	вул. Артилерійський, 90	067-541-36-38
4 Донецьк	вул. Куйбіди, 111	067-541-28-56	26 Суми	вул. Чернігівська, 5	067-541-36-34
5 Житомир	вул. Котовського, 91	067-541-33-89	27 Тернопіль	вул. Збарзська, 16 «Галант»	067-541-33-78
6 Запоріжжя	вул. Рекордна, 20А	067-541-28-37	28 Тернопіль-2	вул. Миклуцінська, 64	067-572-67-15
7 Івано-Франківськ	вул. Куріного Чорноти, 10	067-541-33-80	29 Ужгород	вул. Генерала Свободи, 9Б	067-541-33-84
8 Київ	вул. Полярна, 14	067-541-33-90	30 Умань	вул. Старицького, 5	067-573-65-15
9 Київ-2	вул. Магнітогорська, 1-М	067-541-28-92	31 Харків-1	вул. Військова, 22	067-541-33-72
10 Кіровоград	вул. Євгенія Маланюка, 21А	067-541-28-95	32 Харків-2	Авторинок «Лоск», маг. П-13	067-571-61-31
11 Ковель	вул. Залізнична, 5	067-572-67-11	33 Харків-3	Ринок «Барабаново», вул. О. Стасової, 17, за будинком «АБК»	067-574-73-54
12 Кременчук	вул. 60 років Жовтня, 172	067-541-28-93	34 Херсон	вул. Полякова, 27	067-541-35-85
13 Кривий Ріг	вул. Дніпропетровське шосе, 15	067-541-28-92	35 Хмельницький	пер. Козацький, 33/2	067-541-33-76
14 Луганськ	вул. Урицького, 1	067-541-27-17	36 Хуст	вул. Івана Франка, 185	067-574-81-91
15 Луцьк	вул. Карпенка Карого 7, скл. 4-5	067-541-33-86	37 Черкаси	вул. Громова, 146/5	067-541-33-98
16 Львів	вул. Хімічна, 4	067-541-33-85	38 Чернігів	вул. Щорса, 62А	067-571-77-56
17 Маріуполь	вул. Земська, 54	067-541-32-12	39 Чернівці	вул. Гагаріна, 40	067-541-33-79
18 Миколаїв	вул. Херсонське шосе, 96/1	067-541-28-38	40 Чернівці-2	вул. Калинівська, 13, 4-й сектор, контейнер 616	067-541-33-79
19 Мукачево	вул. Кооперативна, 50	067-541-33-82	41 Чугуїв	вул. Перемоги, 1	067-574-80-50
20 Одеса-1	вул. Середня, 15	067-541-28-08			
21 Одеса-2	Ринок 7-й км «Харківський майданчик», напроти 230 магазину	067-571-05-95			

Читайте больше на
www.autoExpert.com.ua

У вас возникли проблемы с турбиной?



Сколько времени ремонтируется турбина?

Основа ремонта - это комплектация турбины. У нас большой склад новых фирменных запчастей. Поэтому ремонт может занять минимум времени:

- Разборка турбины - 15 минут
- Мойка - 15 минут
- Измерение исходных размеров - 15 минут
- Правка и шлифовка - 15 минут
- Балансировка - 15-20 минут
- Сборка - 20 минут
- Проверка на стенде - 15 минут
- Настройка клапана - 10 минут

Итого: 2 часа!

Это не фантастика, а реальность!

Хотите проверить? Ждем Вас с радостью. Вы можете присутствовать при ремонте и видеть весь цикл проверки и настройки на стенде.

Несколько правил о выборе фирмы по ремонту турбин:

1. Исследуйте рынок услуг по ремонту турбин.
 2. Узнайте цену и сроки выполнения ремонта. Турбину можно отремонтировать в течение одного дня!
 3. Чем фирма может подтвердить качество выполняемых работ - Вы платите деньги, и должны знать - за сертифицированное изделие или подделку...
 4. Посетите, по возможности, фирму и убедитесь в наличии сертифицированного оборудования.
 5. Располагает ли компания новыми комплектующими.
 6. Можете ли Вы присутствовать при ремонте и настройке турбокомпрессора.
 7. Выдается ли сертификат с характеристиками турбокомпрессора и гарантийный талон.
 8. Ознакомьтесь с условиями установки, запуска, обкатки и эксплуатации турбины.
 9. Вы должны получить компетентные ответы на все вопросы.
- Только после этого можно доверять фирме!**

Компания «ТУРБОБОСС»

является лидером по ремонту турбин

- Мы принимаем в ремонт не только турбину. Важно знать, почему у Вас возникли проблемы с ней. Для этого нами разработана эксклюзивная методика диагностики реального состояния цилиндропоршневой группы автомобиля в динамике.
- Наш опыт ремонта турбокомпрессоров - более 12 лет. Выполняем самые сложные механические работы по ремонту, тюнингу и модернизации с использованием самых современных технологий и материалов.
- При ремонте используются новые материалы, которые позволяют увеличить срок службы турбокомпрессора.
- Мы предлагаем только новые комплектующие к турбинам!
- Ремонтируем турбины всех типов, в том числе для грузовых автомобилей, сельхозтехники, водных мотоциклов.
- Ремонтируем самые безнадежные турбины для автоспорта.

У нас установлено сертифицированное в Евросоюзе по ISO 1940 оборудование 2012 года. Оно позволяет:

- Диагностировать турбины.
- Настраивать и тестировать электронные системы управления турбинами.
- Настраивать и тестировать клапаны управления турбиной на стендах, которые являются единственными в Украине.
- Проверять на оборотах до 200000 об/мин с выдачей сертификата образца ЕС!
- Продаем новые турбины с тестированной проверкой и сертификатом ЕС. В наличии имеется обменный фонд восстановленных турбокомпрессоров. Турбины есть в наличии и под заказ.
- Гарантия от 1 до 5 лет без ограничения пробега!



Сегментные цепи PEWAG - альтернатива цепям противоскольжения при ограниченном бюджете

Очень часто грузовые автомобили, в зимний период сталкиваются со сложностями при езде под горку, по укатанному снегу или обледенелой дороге, даже с небольшим углом наклона. Стандартные цепи противоскольжения устанавливаются на колеса уже вначале запланированного либо обозначенного подъема. Использование и наличие таких цепей в транспортном средстве во многих странах мира прописано в правилах дорожного движения, строго контролируется и обозначено соответствующими предупреждающими знаками.



Успешным решением в таких ситуациях являются стандартные цепи противоскольжения для грузовых автомобилей со средне-сложными условиями эксплуатации PEWAG CERVINO или KWB Spur SLV.

Водители, игнорирующие использование цепей противоскольжения, рискуют, пробуксовывая и застряв на подъеме, надолго заблокировать тем самым движение на дороге. Установить же стандартные цепи противоскольжения в такой ситуации уже будет невозможно, поскольку они монтируются методом наезда на цепь.

Выйти из положения можно, лишь используя аварийные сегментные цепи - цепи, которые, наряду со стандартными цепями противоскольжения, должны также находиться в грузовом транспортном средстве в зимнее время. Они быстро устанавливаются на неподвижные колеса и так же быстро могут быть демонтированы после преодоления сложного скользкого участка дороги или подъема.

Основная задача аварийных сегментных цепей - это экстренная помощь в непредвиденной ситуации на дороге, но никак не альтернатива обычным цепям противоскольжения обеспечивающим более плавную длительную езду и курсовую устойчивость.

Сегментные (аварийные) цепи PEWAG - решение для непредвиденных ситуаций, быстрый монтаж без необходимости наезда на цепи.

Модель цепи тип А универсальная и рассчитана на размеры: 10.00 R20, 11.00 R20, 12.00 R20, 11 R22.5, 12 R22.5, 13 R22.5, 295/80 R22.5, 305/70 R22.5, 315/60 R22.5, 315/70 R22.5, 315/80 R22.5.

«Певаг Украина»

г. Львов, ул. Кульпарковская, 93, офис 103
тел.: (032) 242-73-31, (098) 523-47-81
www.pewag.ua

TURBOBOSS

г. Киев, пр-т А.Вернадского, 36-а
тел.: (044) 422-95-01, 422-95-02, (067) 760-16-55, (050) 987-78-01
e-mail: viktor_bondar@online.ua, www.turboboss.ua

ООО «ЮГ-ТУРБОСЕРВИС»
ТУРБОКОМПРЕССОРНЫЙ ЗАВОД

15 лет на рынке

Доверяйте профессионалам!



**РЕМОНТ
ТУРБИН**

ЛИДЕР
ОТРАСЛИ
2010
2011

ОБМЕН, ПОКУПКА, ПРОДАЖА ТУРБИН

www.yturbo.com.ua

(гарантия на турбины)

02089, г. Киев
пр-т Броварской, 3
(р-н ст. метро Лесная)

(044) 362 59 29
(067) 287 57 57
(095) 647 84 84
(093) 220 54 08
(044) 384 10 15

72311, Запорожская обл.
г. Мелитополь
ул. Красноармейская, 119/1

(0619) 43 33 93
(067) 989 63 81
(067) 755 76 46
(067) 953 97 75
(050) 014 42 20
(099) 006 41 75

e-mail: chetyrin@ukr.net

e-mail: yturbo@ukrpost.ua



ДИАС-ТУРБО

Офіційний представник
ТУРБОКОМПРЕСОРИ

Провідних світових виробників для легкових та вантажних автомобілів всіх типів

СКЛАД ТУРБИН:

ПРОДАЖ, ОБМІН, РЕМОНТ ЗА ТЕХНОЛОГІЄЮ ЗАВОДІВ-ВИРОБНИКІВ, ТУРБО ДЛЯ ТЮНІНГА

02160, м. Київ, вул. Каунаська, 13
тел.: (044) 389-15-94, (050) 331-15-94, (095) 347-77-71, т./ф.: 503-73-36
www.saabzauto.ru; e-mail: dias-turboua@yandex.ru

Оборудование UNI-TROL (Польша)

КЛЕПАЛЬНАЯ МАШИНА PUN-1



Устройство предназначено для клепки тормозных накладок грузовых автомобилей с помощью стальных, латунных, медных трубчатых заклёпок или полно-алюминиевых заклёпок.

Пневматический серводвигатель управляемый педалью.

Украина, г. Одесса, ул. Бугаевская, 35, офис 110
тел. 048 738 07 57, тел. Факс 048 738 03 05
www.forward-odessa.com.ua
e-mail: forward-odessa@ukr.net



Сервис MAN, IVECO, DAF

- Все виды услуг по ремонту грузовых автомобилей, полуприцепов и микроавтобусов.

- Продажа автомобилей MAN.

ООО «СИА Транс»

Донецкая обл., г. Ясиноватая, пер. Светлый, 20
тел./факс: (06236) 4-26-13, сервис: (050) 478-60-82
отдел запчастей: (050) 347-46-61
www.manservice.dn.ua, info@manservice.dn.ua



Термо Кінг Україна

Холодильне обладнання

Кондиціонери

Опалювачі



тел.: (044) 560-89-80/84, 585-21-46/48, www.thermo-king.com.ua

Читайте больше на
www.autoExpert.com.ua

Новые цвета MOBHEL - «Базальт» и «Платина»

В веере базовой эмали MOBHEL металлики появились 2 новых цвета: «Базальт» (номер 242) и «Платина» (номер 691). Данные цвета уже есть в точках продажи автэмалей MOBHEL.

MOBHEL

Характеристики: матовая цветная база с металлическим эффектом. Основа, покрытая MOBHEL 2K HS (MS) бесцветным лаком, обеспечивает высокоглянцевое, механически и химически очень стойкое окончательное покрытие.

Применение: для ремонта автомобилей, а также для окончательной окраски кузовов и других металлических предметов.

Цвет: цвет и яркость эффекта «металлик» в значительной мере зависят от способа распыления, рабочей вязкости, подачи эмали на пистолете, давления воздуха, техники распыления и т.д., поэтому при частичной окраске рекомендуем обеспечить соответствующие параметры для совпадения оттенка.

Дилерская сеть и система доставки по всей Украине
Компания «Прогресс»
тел. (061) 213-85-92, www.mobihel.ua

Подготовительные салфетки Autoprep Pretreatment Wipes



Салфетки Autoprep Pretreatment Wipes от AkzoNobel являются готовым к использованию продуктом, специально разработанным для преобразования поверхности, в результате которого повышается адгезия и коррозионная стойкость наносимой краски и систем окраски. Продукт не требует смешивания, перемешивания или очистки пистолета, а также не требует специальных условий утилизации сухой салфетки.

Pretreatment wipes упакованы в контейнер с подпружиненной крышкой во избежание высыхания салфеток и сохранения их готовности к применению. Салфетки не являются опасными при обычном методе утилизации, сводя к минимуму

проблемы утилизации отходов.

Поверхности, подходящие для обработки: сталь, оцинкованная сталь, нержавеющая сталь, алюминий.

Последующие покрытия - все 2K подготовительные материалы AkzoNobel Car Refinishes, за исключением Sikkens Autosurfacer Rapid, все полиэфирные шпатлевки (грунт-выравниватель Autosurfacer UV может быть нанесен на Autoprep Pre-treatment Wipes).

Одной салфеткой возможно обработать приблизительно площадь в 1 кв.м. Использованная салфетка не может быть убрана обратно в контейнер. Нет особых требований к условиям утилизации.

«Фарбы», Киево-Святошинский район, с. Мила
тел.: (067) 464-30-36, (044) 390-11-06/07
www.farby.net.ua

WAXOYL - создание дополнительных услуг на автосервисе

Компания "Топ Лак Украина" представляет серию продуктов и технологий швейцарской фирмы Waxoyl, с помощью которых можно легко создавать дополнительные услуги на автосервисе, тем самым привлекая новых клиентов и увеличивая прибыльность:

- **100 Plus** - защита лакокрасочного покрытия автомобиля.
- **U.P.T.** - защита обивки салона автомобиля.
- **Motor Care** - защита подкапотного пространства автомобиля.
- **Magic Clay** - технология очистки лакокрасочного покрытия от сложных загрязнений (напыл краски, битум, пятна и т.д.).
- **Hardwax** - технология антикоррозионной защиты днища автомобиля.
- **120-4** - технология антикоррозионной защиты скрытых полостей автомобиля.

Подробную информацию по продуктам Waxoyl можно получить в компании ООО «Топ Лак Украина», официального импортёра Waxoyl в Украине, Киев, ул. Северо-Сырцевская, 3, тел.: (044) 239-98-60, 239-98-58, 205-34-01, www.toplac.com.ua



Новые продукты HB BODY

Серия ECONOMY PROLINE

Серия продуктов ECONOMY PROLINE предназначена специалистам по кузовному ремонту, которым необходимо высокое качество продукции по очень привлекательным ценам, без ущерба качеству и эффективности в работе. Серия включает нескольких полиэфирных наполнителей (шпатлевку), которые гарантируют быстрое высыхание и легко шлифуются. Высококачественный грунт 4:1 дает прекрасную гладкую поверхность с очень хорошим покрытием, быстро сохнет и хорошо заполняет поры. Кристально чистый лак 2:1 обладает отличными химическими и механическими спо-

собностями, быстро высыхает, затвердевает и имеет прекрасный глянец.

Шпатлёвка Body 290

Универсальная высококачественная шпатлевка Body 290 подходит для использования на различных поверхностях: сталь, дерево, алюминий, оцинкованная сталь, а также на полиэфирных поверхностях. Предназначена для удаления неровностей, легко шлифуется, заполняет поры и быстро сохнет. Body 290 имеет хорошие адгезивные свойства, то есть увеличивает коррозионную стойкость, что практически исключает вздутие и отслоение красок с поверхности.

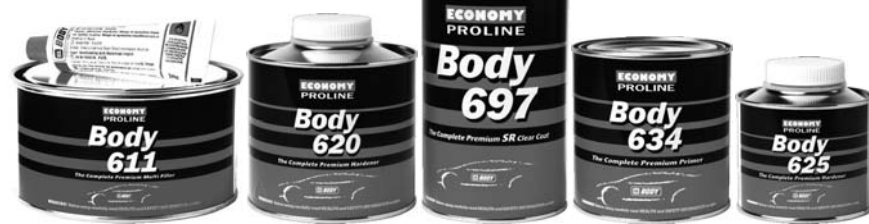

Справка: Компания HB BODY основана в 1982 году в г. Солоники, Греция. Из небольшой частной компании стала одним из крупных концернов по изготовлению материалов для автомобильного ремонта. В 1998 году получила сертификат Немецкой Ассоциации по Сертификации Систем Качества, который является официальной гарантией качества услуг и товаров, предоставляемых компанией.

ООО «Столичное»
тел. (050) 342-27-03

Центр подготовки воздуха TD3

Первым и важнейшим этапом подготовки воздуха для использования его при проведении малярных работ в автосервисе является очистка его от загрязнений, так как они способны сократить срок службы пневмооборудования на 3-7 раз. До 80 процентов отказов пневматических систем происходят по причине повышенной загрязненности воздуха. Таким образом, надлежащее качество воздуха является определяющим фактором надежности и долговечности пневматической системы.

Итальянской компанией WALMEC выпускается целая линейка фильтров подготовки сжатого воздуха: мини-фильтры, маслоотделители, осушители, а также революционная, не имеющая аналогов в мире, разработка - WALCOM TD3 - многофункциональная четырехступенчатая модульная группа очистки и подготовки сжатого воздуха для окраски. Трехступенчатая система очистки (фильтр влагоотделитель, фильтр маслоотделитель и силикагелевый фильтр) позволяет осуществлять максимальную очистку сжатого воздуха. Входящий в состав модульной группы термозлемент осуществляет нагрев подаваемого воздуха с целью поддержания его оптимальной температуры на выходе распыляющей головки краскопульта, что позволяет значительно улучшить качество окрасочных работ и ускорить процесс высыхания ЛКМ. Кроме того, TD3 оборудован системой автоматической регенерации силикагеля обратным током нагретого воздуха.

Температура внутри камеры для нанесения краски или лака должна быть не менее +25°C. Поддержание температуры необходимо для разогрева окрашиваемых деталей. При использовании фильтра WALCOM TD3 требуемая температура может быть снижена на 5-7 градусов, так как смесь краски и воздуха, выходящая из краскопульта, будет уже нагретой. Также увеличивается до 40% скорость высыхания краски. Все это значительно уменьшает энергозатраты на обогрев камеры. Минимальная экономия средств на покупку дизельного топлива для средненагруженной окрасочной камеры составляет не менее 5000 гривен в месяц. Добавить к этому можно еще и экономию ЛКМ, так как значительно облегчается процесс нанесения краски или лака, что минимизирует возможность перекраски.

Использование TD3 позволяет:

- полностью устранить посторонние примеси (влагу, масло, механические примеси) из сжатого воздуха;
- максимально снизить вероятность образования конденсата в шланге подачи воздуха к краскопульту из-за перепадов температуры внутри и снаружи окрасочной камеры;
- ускорить процесс нанесения ЛКМ;
- ускорить процесс высыхания ЛКМ до 30-40%;
- обеспечить более равномерное высыхание слоев ЛКМ;
- повысить блеск финишного слоя;
- устранить появления дефектов типа «кратеров» и «апельсиновой корки».

Преимущества:

- ускорение нанесения ЛКМ;
- ускорение высыхания краски на 30%-40%;
- более равномерное высыхание слоя ЛКМ;
- повышение блеска финишного слоя;
- устранение появления дефектов типа «кратеры», «апельсиновая корка»;
- полное удаление посторонних примесей из сжатого воздуха;
- снижение температуры «точки росы»;
- автоматическая регенерация силикагеля.

«Спектр Плюс», официальный представитель PPG Industries в Украине, г. Киев, пр-т Науки, 33-А
тел. (044) 524-24-48, факс (044) 524-24-10
www.spectr-plus.com.ua, e-mail: spectr-plus.com.ua



3M Perfect-it Denibbing kit - революционная система удаления точечных дефектов на кузове автомобиля после окраски



Оптимизируйте время на финишную полировку без потери производительности

В отличие от традиционного подхода к финальной полировке, точечное воздействие с помощью входящих в систему 3M Perfect-it Denibbing инструментов сокращает площадь ремонтируемой поверхности до размера монеты в 1 гривну, что делает работу проще и эффективнее, позволяя достичь оригинального качества полировки.

Набор для удаления точечных дефектов:

- шлифовальная машинка 3M Perfect-it Denibbing. Легкая, беспроводная мини-шлифовальная машинка является мощным инструментом, предназначенным для длительной бесперебойной работы. Аккумулятор с индикатором уровня заряда полностью заряжается за 30 минут.
- абразивные насадки 3M Trizact. Уникальные абразивные насадки позволяют совершать точечное удаление дефекта ЛКП. Насадки легко устанавливаются и снимаются со специальной шлифовальной машинки.
- полировальная машинка 3M Perfect-it Denibbing. Мощная эксцентриковая полировальная машинка, используемая

с зелеными полировальниками 50499 и специальной пастой 50665, обеспечивает высокоэффективную одноэтапную полировку. Их комплексное применение обеспечивает отсутствие разбрызгивания пасты и легкую чистку поверхности после полировки, а также исключает повреждение ЛКП.

Использование набора позволяет выполнять финишную полировку в 2 раза быстрее!

Набор прост в использовании. Специалисты любого уровня замечают удобство инструмента и сокращение временных затрат, что означает быструю финальную полировку без потери в качестве результата.

Этапы точечного ремонта с 3M Perfect-it Denibbing kit

1. Одну из абразивных насадок градаций P1000 или P1500 присоедините к машинке для точечной шлифовки.
2. В течение 10 секунд с легким нажатием обработайте место дефекта. При желании можете использовать воду. При помощи салфетки удалите остатки минералов, воды и сошлифованного покрытия. При необходимости повторите операцию абразивной насадкой P1500.
3. Прикрепите поролоновый полировальник к полировальной эксцентриковой машинке, добавьте пасту Denib и запوليруйте ремонтируемую область.

«Колор Систем»

Киев, ул. Луговая, 1-А, тел. (044) 426-91-91, 426-91-92
(067) 507-07-00, www.standox.com.ua

«АРТ-Медиум»

Днепропетровская обл., п. Опытный, ул. Научная 1, оф. 206
тел. (056) 378-54-09, 378-53-01, www.standox.net.ua

Читайте больше на
www.autoExpert.com.ua