

Новые автомобили с техникой ZF

Volkswagen up!

Новая модель up! – это еще один компактный автомобиль, который продолжает линию Fox и Lupo в модельном ряду Volkswagen и будет продаваться во всем мире. Своими динамическими характеристиками новинка обязана и многочисленным компонентам концерна ZF. Сцепление с модулем переключения, компоненты подвески, система переключения передач, амортизационная стойка и амортизаторы, – с таким оснащением можно смело входить в поворот.

BMW 6-й серии Cabrio



Одна из новых разработок системы электронной бесступенчатой регулировки амортизаторов CDC (Continuous Damping Control) ZF устанавливается в новом BMW 6-й серии Cabrio в серийном исполнении. В новой системе в амортизаторы встроены пропорционально действующие клапаны, которые независимо друг от друга задают характеристики сжатия и отбоя амортизатора. Кроме того, характеристики комфорта и динамики вождения согласовываются многочисленными интеллектуальными системами ZF, включая 8-ступенчатую автоматическую коробку передач, систему стабилизации крена в повороте ARS (в виде опции) или электродвигатель руля «Servolectric» ZF Lenksysteme.



Lancia Thema

Модели автомобиля Lancia Thema с бензиновым двигателем в серийном исполнении оснащаются восьмиступенчатой автоматической коробкой передач ZF. Положительный эффект с точки зрения экономии топлива и уровня выбросов CO создает также современная система гашения крутильных колебаний в гидротрансформаторе, которая обеспечивает его быструю блокировку при старте с места. ZF поставляет также систему управления переключением (Shift-by-wire) и компоненты подвески: на переднем мосту установлены однотрубные газонаполненные амортизаторы, задний мост оснащен системой автоматического выравнивания кузова Nivomat.



Новости «Вольтаж-Украина»



оптовая продажа автозапчастей

Работаем 7 дней в неделю!

Компания «Вольтаж-Украина» с мая месяца 2012 года работает по воскресеньям в дежурном режиме с 10:00 до 14:00. Все заказы принимаются до 13:30. Отправки в этот день осуществляются только транспортной компанией «Гюнсел».

Новинки по выгодным ценам
Генератор для автобусов «Богдан» LR280508 производства WAY по очень выгодной цене.



Данный генератор устанавливается на автобусы «Богдан» с двигателями от Isuzu. 24V, 80Аmp. Номер генератора по WAY: 1-3413-25W. Номера генератора по HITACHI: LR280501, LR280506, LR280508. Номера генератора по ISUZU: 8972489141, 8973515740, 9873325020.

Генератор для Ford Transit CA13171R производства компании WAY по привлекательной цене. 12В, 95А. Характеристики генератора: 14 V, 95 А. Идентификационный номер исполнения штекерного разъема: PL56. Диаметр: 60 мм. Ременной шкив с многоручейковым ручейковым шкивом. Соединение/клемма с подключением к тахометру. Модель генератора включает вакуумный насос. Количество канавок: 4. Номера генератора по BOSCH: 0986043141, 9124476607. Номера генератора по DELCO/FORD: 1017500, 1086299, 98VB10K359BA, 98VB10K359BB, 98VB10K359BC. Номера генератора по LUCAS: LRB00381, LRB381, Номера генератора по MITSUBISHI: A003TN1791, A3TN1791. Номера ге-

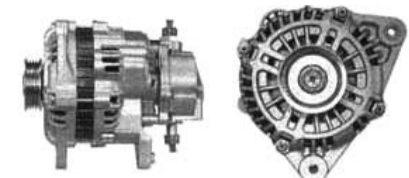

нератора по VALEO: 440196. Номер генератора по WAY: -2613-01MI. Генератор устанавливается практически на все модели FORD TRANSIT от 1994 г.в с дизельным двигателем.

Стартер для грузовиков 2-3321-2W производства компании WAY по низкой цене. 12V, 12 зубцов. Номер стартера по MITSUBISHI: M9T70279. Данный стартер применяется на автомобилях Freightliner, Sterling, Western Star с двигателями Mercedes-Benz MBE4000



Генератор для Audi LR1190-920 производства Hitachi по низкой цене. 12В, 190А. Номера генератора по VAG: 079903021H, 079903021HX, 079903021HV. Применяется на следующих автомобилях: AUDI A4 RS4 4.2 AVANT QUATTRO (BNS) 09.2006, AUDI A4 RS4 4.2 CABRIOLET QUATTRO (BNS) 09.2006, AUDI A4 RS4 4.2 QUATTRO (BNS) 09.2005.

Продолжение на стр. 2

Представительство Messe Frankfurt в Украине оказывает содействие в участии и посещении выставки Automechanika 2012:

11-16 сентября 2010 года во Франкфурте на Майне пройдет ведущая выставка автомобильной промышленности Automechanika. Традиционно высокий интерес к ней проявляют украинские предприниматели сферы автосервиса и торговли автотоварами. С целью оказания содействия участникам и посетителям из Украины уже более двух лет работает украинское представительство Messe Frankfurt GmbH.

С 1 января 2010 года ООО «Парус Экспо Медиа» является украинским представительством одного из крупнейших международных выставочных центров Messe Frankfurt GmbH, имеющего более чем 800-летнюю историю.

Основные направления деятельности компании «Парус Экспо Медиа» как представительства «Мессе Франкфурт ГмбХ» в Украине:

– Организация участия в выставках Messe Frankfurt во всем мире (Германия, Китай, Япония, ОАЭ, Турция, Корея и т.д.);

– Организация посещения выставок Messe Frankfurt в Германии и других странах мира.

Цель представительства Мессе Франкфурт Украина – оказание содействия украинским производителям по выходу на международные рынки, выявление ими новых сегментов спроса на выпускаемые товары, используя опыт выставочной деятельности и придерживаясь европейских стандартов.

В 2012 году на выставке участвовало пять украинских экспонентов, а посетили выставку 420 человек из Украины.

ООО «Парус Экспо Медиа» оказывает визовую поддержку, предоставляет входные билеты на выставки, предлагает авиаперелет и проживание, трансфер и экскурсии, другие услуги для посетителей выставок.

Что дают выставки Мессе Франкфурт:

1. Контакты, информационное преимущество, инновации рынка. Участники и посетители выставки, как правило, уезжают с новыми идеями. На последующих выставках они предлагают другим свои собственные конструктивные идеи и новинки производства;

2. Посещение выставок в Германии можно рассматривать как мощнейший механизм обучения, повышения квалификации и поощрения своих сотрудников.

ООО «Парус Экспо Медиа»

04050, г. Киев, Украина, ул. Пимоненко, 13 корпус 7-В, оф. 7В/12
 тел./факс +38 (044) 484-68-71
 e-mail: messe-frankfurt@pem.com.ua
 www.messefrankfurt.com.ua



Читайте больше на
www.autoExpert.com.ua



Нові імпульси в стандартній комплектації: ласкаво просимо на виставку Automechanika

Automechanika – це двигун і привод автомобільної промисловості. Тут, як на жодній з інших виставок, все обертається навколо нових продуктів і тенденцій в галузі автозапчастин, майстерень та сервісного обладнання, IT та менеджменту, автомобілок, аксесуарів та тюнінгу. Пориньте у світ інновацій, забезпечте собі інформаційну перевагу і приїждьте першими у Франкфурт на Майні з 11 до 16 вересня 2012.

Додаткову інформацію Ви зможете знайти на сайті www.automechanika.com

Телефон для контактів: +390 (44) 484-68-71 messe-frankfurt@pem.com.ua

messe frankfurt

Приглашает Automechanika 2012

Виставки под брендом Automechanika компания Messe Frankfurt проводит на пяти континентах, кроме Австралии. Automechanika Frankfurt - самая крупная в мире выставка автомобильной промышленности в сфере автосервисного и автомобильного оборудования и запчастей. Она признана является важным генератором идей для менеджеров автосервисных и торговых предприятий.

Факты и цифры по Automechanika Frankfurt 2010:

- 4 471 участников выставки из 80 стран (пропорция по приехавшим из-за пределов Германии - 80%);
- 153 837 посетителей из 181 стран (пропорция по приехавшим из-за пределов Германии - 56%);
- Удовлетворенность посетителей - 95%.

Целевые группы по посетителям:

- Авторемонтные мастерские, включая операторов станций технического обслуживания - 38 %;
- Оптовая / розничная торговля - 31%;
- Промышленность - 12%;
- Услуги - 5%;
- Эксперты-посетители из других отраслей - 14%.

Профессиональные интересы посетителей:

- Управление - 40%;
- Техобслуживание, уход, ремонт - 12%;
- Маркетинг, продажи - 9%;
- Закупки, поставки - 9%;
- Научные исследования и конструирование - 4%;
- Промышленное изготовление, производство - 3%;
- Планирование, технологическая подготовка - 3%;
- Управление, организация, кадровое обеспечение - 2%;
- Складирование, материалы, логистика, транспорт - 2%;
- Информационно-коммуникационные технологии - 1%;
- Другое - 15%.

Рейтинг стран-посетителей в 2010 г.:

1. Германия, 2. Италия, 3. Англия, 4. Нидерланды, 5. Польша, 6. Китай, 7. Турция, 8. Испания, 9. Греция, 10. Россия

Продуктовые группы на Automechanika 2012 по площади помещений:

- Детали и системы - 43 %;
- Ремонт и техобслуживание - 29 %;
- Аксессуары и тюнинг - 13 %;
- СТО и автомобильные мойки - 11 %;
- Информационные технологии и управление - 4 %.

В 2012 году на выставке появятся следующие актуальные направления:

- Электрические средства передвижения;
- Компетенция в области грузовиков;
- Начальное обучение и повышение квалификации.

В частности, в направлении электрических средств передвижения будет представлено: альтернативные силовые установки (гибридная, сжатый природный газ, сжиженный углеводородный газ); электродвигатели, батареи; технологии преобразования и переработки батарей, зарядные принадлежности; начальное обучение и повышение квалификации; утилизация отходов и переработка (сооружения и оборудование); зарядная инфраструктура и принадлежности.

Более подробно о разделах выставки Automechanika 2012 читайте в следующих номерах

Читайте больше на www.autoExpert.com.ua

Новости «Вольтаж-Украина»

Продолжение. Начало на стр. 1

Генератор на Touareg LR1190-904C, производства Hitachi по низкой цене. 12В, 190А. Оригинальные номера генератора: 059903015PV, 059903015PX, 059903015P, LR1190904C, LR1190904, LR1190-904, LR1190-904C. Применяется на следующих автомобилях: VW Touareg 3.0 Tdi 2007-2010, AUDI A8 (4E_) 3.0 0.7 2003 - 07.2010, AUDI A8 (4E_) 4.0 TDI QUATTRO 03.2003-02.2010, VW PHAETON (7P5) 3.0 V6 TDI 01.2010, VW PHAETON (7LA, 7L6, 7L7) 3.0 V6 TDI 11.2004-05.2010, VW PHAETON (7LA, 7L6, 7L7) 3.0 V6 TDI 11.2007-05.2010, VW PHAETON (3D2) 3.0 V6 TDI 4 MOTION 11.2008, VW PHAETON (3D2) 3.0 V6 TDI 4 MOTION 06.2007, VW PHAETON (3D2) 3.0 V6 TDI 4 MOTION 09.2004

Генератор на Touareg LR1190-908 производства Hitachi по привлекательной цене. 14В, 190А. Генератор устанавливается на следующие автомобили: Volkswagen Touareg VR6 3.2L, Volkswagen Phaeton 3.2L. Номер генератора по VAG: 021 902 026 N.

Генератор на Porsche LR1190-915В. В наличии генератор LR1190-908 производства Hitachi по низкой цене. 12В, 190А. Генератор устанавливается на следующие автомобили: Porsche Cayenne S Turbo S 4.5L MPI 2006 и выше. Оригинальные номера генератора: 94860301504, 94860301505.



ливаются на следующие автомобили: Porsche Cayenne S Turbo S 4.5L MPI 2006 и выше. Оригинальные номера генератора: 94860301504, 94860301505.

Справка: Компания «Вольтаж-Украина» - лидер оптовой продажи запчастей стартерно-генераторной группы для иномарок. Основной ассортимент - агрегаты в сборе и комплектующие для ремонта генераторов и стартеров такие как: бендиксы, втягивающие реле, статоры, роторы, подшипники, реле регуляторов, диодные мосты, обгонные шкивы, втулки стартеров, помпы генераторов. В наличие - более 4000 позиций. Ассортимент постоянно расширяется. Всегда есть в наличии оригинальные запчасти мировых брендов в ассортименте.

С 2010 года были введены новые товарные группы: катушки зажигания, приводные ремни, коммутаторы (модули зажигания), лямбда-зонды, детали дизельной топливной аппаратуры, свечи накала, подшипники ступицы.

Доставка выполняется ежедневно во все города Украины транспортной компанией «Новая почта».

Компания «Вольтаж-Украина»
г. Киев, ул. Федорова, 32
тел.: (044) 594-40-04, (098) 106-84-48, (063) 347-52-52
e-mail: trade1@voltage.com.ua
www.voltage.com.ua

Высокие технологии VARTA

Аккумуляторные батареи VARTA FUNSTART убеждают покупателя идеальным решением для каждого сегмента рынка – в дорожном или водном мотоцикле, скутере, квадроцикле, снегоходе или газонокосилке.

FUNSTART Gel

Технологии FUNSTART Gel, которая была разработана для самых высоких требований. В батареях VARTA FUNSTART Gel электролит находится в гелеобразном состоянии. Это делает их абсолютно необслуживаемыми, устойчивыми к опрокидыванию, вытеканию и глубокому разряду.

Гелевая батарея необходима мотоциклу при наличии различных потребителей электроэнергии, при частых циклах разряда и для обеспечения надежных пусковых характеристик, не зависящих от погодных условий. При поездках по грунтовым дорогам возникают сильные вибрации. Крутые повороты при спортивном вождении, установка батареи в различных позициях, сезонное использование с длительным простоем и нерегулярная повторная зарядка – при таких условиях также необходима батарея со специальной гелевой технологией. Эти батареи заряжены и готовы к

старту. Срок хранения до начала эксплуатации составляет 12 месяцев.

АКБ с гелевой технологией можно использовать во всех экстремальных условиях и для эксплуатации мототехники в спортивном режиме. Но особенно востребована эта технология в крупных транспортных средствах с ABS.

В мотоциклетной тематике данная технология представлена лишь в одном модельном ряду с напряжением в 12 В, емкостью батареи в 19 А/ч и током холодной прокрутки, 170 А.

FUNSTART AGM

Технология FUNSTART AGM также обеспечивает максимальную мощность в экстремальных условиях.

Преимуществами этой батареи является то, что она поставляется в комплекте с электролитом и является полностью необслуживаемой. При этом батарея гарантирует максимальный уровень тока при запуске, чрезвычайно продолжительный срок службы, виброустойчивость, а также абсолютную устойчивость к вытеканию электролита при углах наклона до 45°.

Поскольку конструктивно в аккумуляторы FUNSTART AGM заливают обыч-

ный электролит, возникает вопрос: что же позволяет конструкции быть абсолютно устойчивой к опрокидыванию? Дело в том, что сепараторы данной АКБ созданы таким образом, чтобы впитывать электролит как губка. Такое состояние электролита позволяет проводить высокие пусковые токи, обеспечивает малый саморазряд. Батарея также не боится глубокого разряда и имеет большой срок службы.

FUNSTART FreshPack

VARTA FUNSTART FreshPack – идеал самой обычной, и в то же время современной батареи. Ее чрезвычайная пусковая мощность при любых погодных условиях обеспечивается идеально продуманным расположением пластин, инновационной конструкцией решетки и специальным сепаратором. Это позволяет ей обеспечить оптимальную отдачу энергии в любой ситуации. Одновременно вибро- и удароустойчивая конструкция делает возможным использование во всех областях применения.

ООО «Агротек»

Официальный дистрибьютор VARTA
г. Киев, ул. Олеговская, 36, оф. 204
тел. (044) 463-58-77



FUNSTART Gel

1. Герметизированная система батареи не требует доливки воды при введении в строй и в процессе эксплуатации по причине очень малого газообразования.

2. Прочная конструкция обеспечивает хорошую устойчивость к вибрациям и тряске.

3. Электролит в гелеобразном состоянии - благодаря добавлению в электролит загустителя конструкция устойчива к вытеканию и может монтироваться независимо от положения.

4. Свинцово-кальциевый сплав положительных и отрицательных пластин обеспечивает высокую мощность при пуске, устойчивость к циклам заряд-разряд и продолжительный срок службы.



FUNSTART AGM

1. Конструкция полюсных выводов батареи сокращает коррозию и предотвращает выход электролита, что обеспечивает более продолжительный срок службы.

2. Материал корпуса и крышки благодаря специальной пластмассе устойчивы к влиянию масла и бензина, а также защищены от влияния высоких температур.

3. Специальный дизайн решетки обеспечивает оптимальную проводимость и высокую виброустойчивость.

4. Межэлементное соединение – прямое соединение отдельных элементов батареи, непосредственно над боками пластин, обеспечивает «короткий путь» для электрического тока и таким образом повышает пусковую мощность.

5. Специальное стекловолокно AGM (Absorbent Glass Mat) полностью связывает электролит и обеспечивает высокую устойчивость к циклам заряд-разряд.

6. Пламегаситель защищает батарею от искр и пламени.



FUNSTART FreshPack

5. Специальный сепаратор обеспечивает высокую пусковую мощность.

Грузовые амортизаторы KONI

Самая низкая стоимость километра пробега

Иногда бывает, что продукция бренда становится заложником неправильно сложившихся стереотипов на рынке. Пример тому – грузовые амортизаторы KONI, которые в Украине незаслуженно находятся в тени своих «спортивных» легковых собратьев. Представляем украинским автоперевозчикам эту продукцию всемирно признанной марки.

KONI в мире

Главный офис и производственные мощности компании KONI расположены в городе Oud Veerkerk (Нидерланды). Всего в компании работает около 500 человек, в том числе на дочерних предприятиях в Германии, Франции и США.

KONI представляет свою продукцию в трех основных сегментах: легковые и спортивные автомобили, грузовики, автобусы и трейлеры, а также железнодорожный подвижной состав. Кроме того, компания производит амортизаторы и для военной техники, а среди особых достижений инженеров KONI значатся агрегаты, используемые в нескольких мостах в Голландии и знаменитом «колесе обозрения» London Eye в Лондоне.

Нужно отметить, что в KONI стремятся к полному контролю качества – поэтому вся деятельность компании соответствует стандартам ISO 9001:2000 и ISO 14001. При этом имея более чем 150-летний опыт в области амортизационных решений, в компании KONI продолжают постоянно внедрять различные ноу-хау для оптимизации управляемости автомобиля и улучшения комфорта при вождении.

Грузовые амортизаторы

Сложившийся на рынке стереотип приводит к тому, что при упоминании торговой марки KONI, в первую очередь вспоминают о спортивных автомобилях и желании сделать легковой автомобиль более похожим на гоночный.

Но, как мы уже написали выше, на самом деле ассортимент амортизаторов KONI намного шире и свое достойное место в нем занимают амортизаторы для грузовых автомобилей, автобусов и прицепной техники. Итак, что же отличает грузовые амортизаторы KONI?

Во-первых, качество. Амортизаторы KONI по праву считаются одними из лучших на рынке – и это подтверждается не только их длительным сроком службы и сертификатами качества, а также комфортом вождения, эффективностью на дороге и низким уровнем рекламаций. Индикатором признания качества являются поставки на конвейеры во всем мире.

Во-вторых, экономия. Срок службы амортизаторов KONI очень большой. Например, для агрегатов серии 91 (используются для прицепов) срок службы более одного миллиона километров не является чем-то неординарным. А сочетание взаимозаменяемости различных деталей и доступность ремкомплектов позволяют продлить срок службы еще больше. Именно поэтому считается, что у амортизаторов KONI самая низкая стоимость километра пробега.

В-третьих, инновации. При разработке амортизаторов для автобусов, грузовиков и прицепов, инженеры компании используют опыт накопленных ноу-хау, которые многократно использовались при поставках на конвейер, а также при участии в особых проектах, таких как ралли Париж-Дакар и других известных гонках.



В-четвертых, об исключительности этой продукции говорит хотя бы тот факт, что амортизаторы KONI разрабатываются для любых транспортных средств с любыми условиями передвижения – например, для военной или строительной техники, где заранее заданные характеристики демпфирования имеют строгие ограничения и должны соблюдаться беспрекословно.

Ну и в-пятых, в пользу амортизаторов KONI говорит богатейший опыт применения на конвейерах. Сегодня амортизаторы KONI используются ведущими производителями автобусов, грузовиков, прицепов и другой техники: ArvinMeritor, EvoBus, Ginfaf, Hendrickson, Van Hool, Kenworth, NeoMan (Neoplan), RVI, SAF, Terberg, Terex, TransBus International (Dennis), VDL Bus International (DAFBus), VDL Berkhof, VDL Bova, VDL Jonckheere, Volvo, York и другими.

KONI в Украине

В Украине единственным официальным дистрибьютором KONI является компания «Побуавтоцентр», где вы можете получить исчерпывающую информацию о продукции, а также приобрести необходимые амортизаторы для любой техники.

ООО «Побуавтоцентр»

официальный дистрибьютор
тел.: (044) 237-11-33, 202-45-77
(050) 310-45-77
e-mail: info@koni.com.ua
www.koni.com.ua

АГАТ расширяет ассортимент

Наряду с весьма успешно зарекомендовавшими себя амортизаторами к автомобилям коммерческого класса «ГАЗель», УАЗ и их модификациям предприятие разработало технологию производства амортизаторов к автомобилям ГАЗ-3307, ГАЗ-3309, «КамАЗ», Isuzu, «Богдан». Эти амортизаторы изготавливаются на базе проверенных качественных комплектующих, с которыми предприятие работает уже не первый год.

Также добавлены новые конструкции узлов, позволяющие добиться высокого качества работы амортизаторов при повышенных нагрузках. Одной из таких особенностей является установка дополнительного уплотнительного узла, удлиненная конструкция направляющей, и применение для ряда моделей металлического защитного кожуха. Прочность сварных соединений обеспечивается дополнительной проваркой швов

и контролируется на современных разрывных машинах.

Контроль стабильности силовых характеристик амортизаторов достигается путем проведения 100% приемосдаточных испытаний на специальном тестовом оборудовании.

Высокие эксплуатационные характеристики указанных амортизаторов уже оценили потребители в России, а теперь эта возможность предоставляется и автомобилистам Украины.

Мелитопольский Автогидроагрегат «АГАТ»

г. Мелитополь,
ул. Дзержинского, 21/1
Тел.: (06192) 6-83-86, 6-99-27
e-mail: office@agat-auto.biz
www.agat-auto.biz



«Альт-Стар» предлагает продукцию Prestolite

Компания «Альт-Стар» представляет продукцию Prestolite и его дочернего подразделения Leese-Neville, чьи агрегаты используются в грузовиках, автобусах, самолетах, промышленной и морской технике.

В европейских грузовиках: DAF, ERF, Foden, Iveco, MAN, Mercedes-Benz, Renault, Scania, Volvo.

В рефрижераторах: Carrier Transicold (Kubota, Mercedes, Perkins), Thermo King (Isuzu, Kubota, TK, Yanmar), Zanotti (Lombardini)

В автобусах: AEC, Ayats, Bedford, BMC, Bova, Bristol Bus, Chinese Bus, Credo, Cummins, DAB, DAF(VDL), Dennis, Deutz, Golden Dragon, Higer, Ikarus, Irisbus, Iveco, Kassbohrer (Setra), King Long, Leyland, MAN, Marshall, MCW Buses, Mercedes-Benz, Neoplan, Optare, Otomarsan, Plaxton, Renault,



Scania, School Bus, Solaris, Temsa, Van Hool, Volvo, Wright Bus, Yutong, Zhongtong.

Справка: Компания Prestolite Electric (Leese-Neville) была основана в 1911 г. и сегодня является мировым лидером по производству стартеров и генераторов. Центральный офис компании находится в Нью-Йорке, филиалы расположены в США, Великобритании, Аргентине, Мексике и Китае. Является основным поставщиком электротехнической продукции для различных отраслей промышленности, в том числе для оборонного ведомства США.

ООО «Альт-Стар»

г. Киев, ул. Бориспольская, 7
тел. (044) 502-20-73, 200-72 -20
zakaz@altstar.kiev.ua,
www.altstar.kiev.ua

Новые бренды в портфеле компании «Юник-Трейд»

MONROE

На складах компании «Юник Трейд» появились амортизаторы MONROE.

Компания MONROE является частью американской компании Tenneco Automotive Group. Производственные центры Tenneco Automotive, всего их 81, размещены в 22 странах мира. Под маркой MONROE производится широчайший спектр амортизаторов, покрывающий более 98% моделей мирового автомобильного парка. Качество для MONROE – один из главных приоритетов, все заводы MONROE EUROPE прошли сертификацию ISO 9000. Сегодня 55% всей выпускаемой под маркой MONROE продукции приходится на оригинальные амортизаторы. В процессе производства амортизаторы проходят проверку в 165 контрольных пунктах, что способствует повышению степени качества, надежности и долговечности амортизаторов, о чем свидетельствуют многие автомобильные производители устанавливающие амортизаторы с маркой MONROE на конвейере.

Акция на амортизаторы MONROE

С 25 июня по 31 июля компания «Юник Трейд» проводит акцию по амортизаторам Монро. При покупке 4 амортизаторов Монро в одной накладной - брендированная футболка в подарок.

MONROE
амортизаторы

Акція ЛІТО 2012

Купуй 4 амортизатора MONROE та отримай футболку у подарунок

Умови акції:
акція проводиться з 25.06.2012 р. по 31.07.2012 р.

TENNECO
www.monroe-eu.com

Перевіряйте Ваші амортизатори кожні 20 000 км

Brembo

В ассортименте «Юник Трейд» - тормозные диски Brembo. Эта компания лидирует в сфере разработки и изготовления высокоэффективных тормозных систем, а также компонентов для легковых автомобилей, мотоциклов, коммерческого транспорта. Тормозные системы Brembo, разработанные специально для активных водителей, чтобы получить более уверенное торможение. Они помогают удерживать температуру диска в требуемом диапазоне



при резких и частых торможениях. Компания Brembo за достаточно долгий срок своего существования успела приобрести всемирную популярность и признание потребителей в том числе благодаря качеству продукции и разумной цене

Компания «Юник Трейд»

тел: (0512) 50-02-26 (многоканальный)
e-mail: ut@utr.ua, www.utr.ua

Читайте больше на
www.autoExpert.com.ua

Новое поколение шин Goodyear и Dunlop проходит аттестацию на высшем уровне

Ведущая европейская экспертная ассоциация TUV SUD Automotive подтверждает конкурентоспособность новых моделей шин от Goodyear и Dunlop. Новое поколение шин получает высшие оценки за качество сцепления на мокрой поверхности и рекордно низкое сопротивление качению.

У шинных гигантов Goodyear и Dunlop дебютировали концептуальные разработки нового поколения летних шин, имеющих маркировку EfficientGrip AA и Sport BluResponse AA, где дополнительные буквы в индексе свидетельствуют о высших потребительских показателях, добытых в период подготовительных испытаний. Согласно новым правилам маркировки, все производители вскоре будут использовать единый стандарт информирования клиентов о важнейших аспектах эксплуатации шинных продуктов - уровне сцепления на мокром покрытии, коэффициенте сопротивления качению и акустическом комфорте. Летние модели Goodyear EfficientGrip AA и Dunlop Sport BluResponse AA открывают линейку продуктов, полностью отвечающих мировым стандартам качества. С ноября 2012-го года новая маркировка войдет в свою законную силу, и стандарты станут весомым аргументом при выборе безопасных, экономичных шин с наиболее лояльными экологическими характеристиками.



Goodyear EfficientGrip AA и Dunlop Sport BluResponse AA - это концептуальные разработки, главными задачами которых являются применение технологий и составов для своих ведущих линий эко-продукции - Goodyear EfficientGrip и Dunlop Sport BluResponse - в ближайшем будущем.

Директор исследовательского центра Goodyear в Люксембурге Жан-Пьер Жозетт комментирует появление новой линейки высокопроизводительных шин: "Мы рады сообщить, что добились крупного прорыва в технологии производства, - это приведет к значительному снижению расхода топлива и повышению безопасности, - говорит он. - Очень сложно создать шины, способные достигнуть вершин классификации по всем показателям новой маркировки ЕС при сохранении высокого уровня важнейших характеристик. Теперь нашей главной задачей станет работа по внедрению в производство новых технологий и резиновых смесей, чтобы убедиться в возможности производства таких шин в больших масштабах".

«РОСАВА» увеличивает продажи шин TRL-501 на рынке России

Компания «РОСАВА» расширяет свое присутствие на шинном рынке России. Через свое официальное представительство - торговый дом в г. Москва АО «РОСАВА» увеличило поставки шины TRL-501 для российских производителей облегченных прицепов. Запланированный объем в 2012 г. поставляемых шин в двух типоразмерах (165/70R13 и 155/70R13) составляет более 125 тыс. шт.

«Шина TRL-501 пользуется спросом у производителей малоскоростных видов транспорта, в частности, легких прицепов и трейлеров благодаря своей облегченной конструкции шины и доступной цене, - сообщил Павел Пуськов, заместитель генерального директора по продажам на экспорт Частного АО «РОСАВА». Мы поставляем шины для заводской комплектации трейлеров и прицепов как российским компаниям, так и европейским. И планируем увеличивать объемы производства и продаж этих шин на экспортных рынках».

TRL-501 обладает сниженным сопротивлением качению и низким уровнем шума. Рисунок протектора обеспечивает высокие сцепные свойства с дорожным покрытием, надежную курсовую устойчивость и хорошую самоочищаемость.



Читайте больше на www.autoExpert.com.ua

Teboil Fluid S. Широкое применение, лучшая цена



Финские масла торговой марки Teboil хорошо знакомы нашим читателям, а украинским потребителям – своим бескомпромиссным качеством. Сегодня поговорим о масле Teboil Fluid S. Это продукт, обладающий множеством допусков автопроизводителей, является универсальным заменителем многих «оригинальных» масел. При этом, не уступая или превосходя в качестве, его отличает очень привлекательная цена.

Teboil Fluid S представляет собой высококачественное полностью синтетическое масло для автоматических трансмиссий класса GM Dexron III G/III H. Два этих допуска среди специалистов сейчас считаются «высшим классом» в маслах для «коробок-автомат». Именно поэтому это масло может использоваться в большей части автоматических трансмиссий нового поколения легковых автомобилей. О высокой универсальности масла говорит и тот факт, что оно может быть использовано в усилителях руля и других агрегатах автомобиля, для которых подходит масло для автоматических трансмиссий.

Благодаря полностью синтетическим базовым маслам очень высокого качества и тщательно разработанному составу присадок, Teboil Fluid S обладает уникальными высоко- и низкотемпературными свойствами, обеспечивающими надежное и плавное действие трансмиссий в колеблющихся температурных условиях. Благодаря превосходным противозносным свойствам, масло добавляет срок службы трансмиссии и содержит его в чистоте.

Масло Teboil Fluid S уверенно считается универсальным продуктом, о чем наиболее красноречиво говорит перечень его допусков и спецификаций. Допуск Dexron II/III G/III H считается эталоном, а допуски Ford Mercon

и Ford Mercon V «перекрывают» все автомобили Ford. Допуск JWS 3309 говорит о том, что это масло можно использовать в широко распространенных АКПП Aisin-Warner. Маркировка ATF SP-II и SP-III гарантирует, что это масло можно заливать в «коробки» Mitsubishi и Subaru. Допуски Chrysler ATF+3 и ATF+4 говорят сами за себя. Масло имеет допуски от BMW (ATF 7045E, LA2634, LT 71141, ETL-8072B), производителя АКПП компании JATCO (N402), от группы компаний Audi/VW (G-052-025-A2, G-052-162-A1), компании Mercedes-Benz (MB 236.1, -2, -5, -6, -9, -10), а также японских производителей Honda (ATF-Z1), Mazda (ATF-M III, MV), Nissan (Matic-D/J/K) и Toyota (T-III, IV). Также, хоть это и не указано на этикетке, это масло может использоваться в автоматических коробках корейских производителей Hyundai, Kia, Ssang Yong, Daewoo, устанавливая АКПП от тех же производителей, что и их японские собратья по автопрому.

По словам Томми Люхтанена, начальника лаборатории смазочных материалов завода Oy Teboil Ab (Финляндия), масло Fluid S подходит к 96% производителей в мире на сегодняшний день автоматических коробок передач.

Следовательно, этот продукт подходит практически для всех представленных в Украине автомобилей с АКПП.

Мнения клиентов

Что же говорят об этом масле украинские потребители – продавцы этого масла? Все опрошенные нами клиенты компании «Росэкспорт М», официального дистрибьютора торговой марки Teboil в Украине, в первую очередь отмечают, что это масло отличного качества с очень универсальной применимостью и при этом за разумные деньги.

Благодаря качеству применяемость финских масел Teboil, в том числе Fluid S, в европейские автомобили уже давно стала эталоном. Это отмечают все продавцы Teboil. А с учетом реалий украинского рынка автомобилей, когда из года в год доля азиатских автомобилей неуклонно растет, масло Teboil Fluid S является прекрасным предложением на прилавке, так как все больше автомобилей корейского производства, которые дают наибольший процент прироста азиатского парка, поставляются с автоматическими трансмиссиями.

Масло расфасовывается не только в литровые канистры, а и в четырехлитровые, что дает возможность удешевить стоимость литра.

Что касается субъективных оценок качества, то, со слов специалистов СТО, владельцы автомобилей неоднократно отмечали улучшение работы АКПП после перехода на Teboil Fluid S. В итоге, Teboil Fluid S без преувеличений является самым оптимальным продуктом для тех, кто использует или продает высококачественные масла для АКПП.

ООО «Росэкспорт М»
дистрибьютор в Украине
тел. (044) 496-96-90
факс (044) 496-96-91
e-mail: info@rosexport.com.ua
www.teboil.fi

Новинки HEXEN: очистители кузова и кондиционера

Корпорация AMV в линейке автохимии HEXEN предлагает усовершенствованный продукт – **очиститель кузова от гудрона и дорожного налета HEXEN Pitch Cleaner**. Это эффективное средство для мягкой и безопасной очистки лакированных, окрашенных и хромированных поверхностей, стекла, краски, бамперов и молдингов автомобилей, от различных загрязнений: асфальта, битума, дегтя, масла, следов насекомых и птиц, гудрона, дорожного налета, тополиного пуха, древесного сока, старой полироли, масляной пленки и следов никотина и т.д. Легкотекучие растворители, которые входят в состав средства, позволяют легко проникать в поры и микротрещины очищаемой поверхности. Не оставляет следов и подтеков. Даже старые, отвердевшие загрязнения на нижней части кузова автомобиля удаляются без помощи скребка и применения силы.



Очиститель кондиционера HEXEN Air Conditioner Cleaner – это пенный очиститель, разработанный с использованием новейшей химической формулы, которая содержит специальный элемент антипротонного уровня, предназначенный для очистки каналов подачи воздуха кондиционера.

Благодаря превосходным очищающим свойствам, удаляет плесень, грибок и бактерии, нейтрализует неприятный запах. Обладает превосходным усиленным эффектом устранения разложения сальной грязи, которая появляется из-за колебаний температуры и долгосрочной работы кондиционера, а также осадков процессов окисления. Уменьшает износ компрессора и обслуживаемых частей кондиционера, способствует превосходному кондиционированию, улучшает эффект охлаждения, снижает затраты по обслуживанию и продлевает срок эксплуатации кондиционера. Состав не является огнеопасным и взрывоопасным.



Новое масло Q8 Formula Special G Long Life 5W-30

В ассортименте фирмы «Инвестор», официального импортера смазочных материалов под торговой маркой Q8 в Украине, появилась новая позиция – Q8 Formula Special G Long Life 5W-30.

Это высокопродуктивное синтетическое моторное масло с очень высокими эксплуатационными характеристиками, с низким содержанием сульфатной зольности, фосфора и серы (продукт Low SAPS) для нормальных и увеличенных интервалов замены.

Используется для бензиновых, газовых и дизельных двигателей стандарта Евро 5 с турбонаддувом или без.

Специально разработано для двигателей Opel (General Motors) стандарта Евро 5.

Масло уменьшает расход топлива до 2%, обеспечивает увеличенные интервалы замены масла (до 2 лет), обеспечивает прекрасную защиту двигателя при холодном

пуске, прочность масляной пленки в любых условиях работы двигателя, прекрасную работу двигателя в разных условиях езды. Отлично защищает элементы двигателя от ржавчины и коррозии, даже если автомобиль не используется в течение длительного периода времени, предотвращает образование пены, снижает вредное влияние на окружающую среду, не причиняет вред каталитическим нейтрализаторам и фильтрам твердых частиц (DPF).

Характеристики: ACEA A3/B4; ACEA C3; API SM/CF; GM Dexos II; GM-LL-A-025; GM-LL-B-025; BMW Longlife-04; MB 229.31; MB 229.51; VW 502.00; VW 505.00; VW 505.01.

ООО «Инвестор»

г. Луцк, ул. Лидавская, 8
тел. (0332) 78-76-34
www.q8oils.com.ua



Новые масла в ассортименте DELPHI

DELPHI PRESTIGE DIESEL HPD SAE 10W-40

Масло DELPHI PRESTIGE DIESEL SAE 10W-40 является полусинтетическим моторным маслом класса High Performance Diesel (HPD) для применения во всех видах дизельных двигателей большегрузной техники с максимальной эффективностью. Оно гарантирует интервал замены масел до 60 000 км - в зависимости от предписания изготовителя и использования качественного дизельного топлива, и поэтому особенно рекомендуется для тяжелых грузовых автомобилей, например, для транспортно-экспедиционных предприятий. Prestige Diesel HPD выполняет все действующие европейские предписания по отработанным газам. Prestige Diesel HPD это - высокая надежность, отличные показатели при холодном пуске - быстрое поступление к точкам смазки, способствует снижению потребления горючего, минимальному износу при высоких нагрузках на приводные части, защиту от образования зеркальных поверхностей, круглогодичное применение, экономию благодаря большому интервалу между техническим обслуживанием.

Характеристики: SAE 10W-40; API: SN/CG; ACEA: E3. Допуски к применению: MB 228.3; MAN 3275; Volvo VDS

DELPHI PRESTIGE SUPER PLUS C3 SAE 5W-40

Масло DELPHI PRESTIGE SUPER PLUS C3 SAE 5W-40 - полностью синтетическое масло



последнего поколения для современных бензиновых и дизельных двигателей, включая турбированные версии, а также двигатели с системой впрыска Common Rail. Принадлежность к классу Low SAPS гарантирует совместимость с системами доочистки выхлопных газов (катализаторам, фильтрами DPF).

Преимущества: отличная текучесть даже при крайне низкой температуре; моментальное смазывание трущихся поверхностей после запуска двигателя; способствует экономии топлива; очень высокая температурная стабильность; способствует уменьшению износа, препятствует образованию отложений.

Характеристики: API: SM/CF; ACEA: C3 (ACEA 2008). Допуски к применению: Renault: RN 0700/0710; VW: 502.00 / 505.00 / 505.01; MB: 229.31/229.51; BMW: Longlife-04; Porsche: A40; GM: suitable for Dexos II

ООО «Росэкспорт М»

дистрибьютор в Украине
тел. (044) 496-96-90, факс (044) 496-96-91
e-mail: info@rosexport.com.ua

KIXX G1 5W-50. Новое высокотехнологичное масло

KIXX G1 5W-50 изготавливается из базового масла на полностью синтетической основе с добавлением комплекса высокоэффективных присадок, уменьшающих зависимость вязкости от температуры. Соответствует требованиям к моторному маслу в соответствии с техническими стандартами API SM/CF. Применение моторного масла KIXX G1 способствует повышению долговечности двигателя и экономии расхода топлива благодаря уменьшению потерь на трение.

Применение

Все транспортные средства с бензиновыми двигателями; современные высокотехнологичные двигатели автомобилей, оборудованные двойным верхним распределительным валом, электронным распределенным впрыском топлива и изменяемой фазой газораспределения; четырехтактные бензиновые двигатели на мотоциклах; спортивные автомобили.

Преимущества

Экономия топлива. Расширенный рабочий температурный диапазон базового масла на синтетической основе гарантирует оптимальную вяз-

кость, уменьшающую трение при пуске и обеспечивающую максимальную смазывающую способность в процессе высокотемпературной работы.

Мощность двигателя и надежность эксплуатации. Сбалансированный состав масел Kixx G1 и наличие активных мощных присадок уменьшают образование поршневых газов и поддерживают чистоту двигателя, обеспечивая его максимальную мощность. Предотвращение формирования продуктов окисления в двигателе значительно увеличивает ресурс работы двигателя.

Увеличение интервала замены масла. Высокие антиокислительные свойства и низкая летучесть увеличивают интервал замены масла.

Износостойкость в расширенном диапазоне температур. Инновационный состав базовых масел, высокоэффективный комплекс присадок и целевых добавок уменьшают зависимость вязкости масла от температуры, обеспечивая превосходное сопротивление сдвигу и максимальную защиту от износа на высоких скоростях, при высоких температурах и в жестких условиях эксплуатации. Масляная пленка, создаваемая на рабочих поверхностях двигателя, обеспечивает быстрое действующую высокоэффективную защиту и износостойкость компонентов двигателя в процессе холодного запуска даже при очень низких температурах.

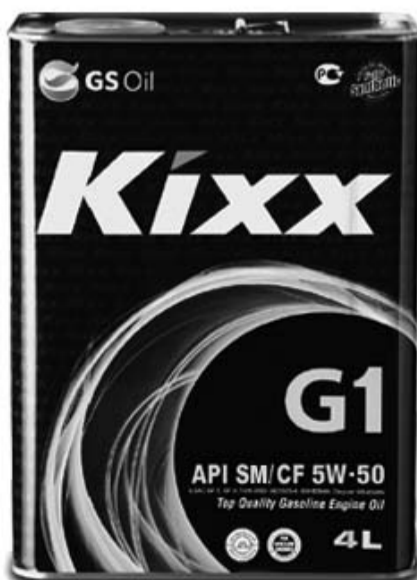

щую высокоэффективную защиту и износостойкость компонентов двигателя в процессе холодного запуска даже при очень низких температурах.

ООО «Смарт Оил Групп»

ул. Курневская, д.18, оф. 303
тел./факс: (044) 224-59-58
(044) 303-96-10, тел.: (044) 303-96-09
www.kixx.com.ua

КАМА на выставке REIFEN 2012

С 5 по 8 июня в городе Эссен, Германия, состоялась одна из самых важных в шинном бизнесе выставка – REIFEN 2012.

Нижнекамский шинный комплекс представил экспонаты своей продукции: легковые и легкогрузовые шины КАМА EURO, новинки летних и зимних легковых и легкогрузовых шин Viatti, а также уже известные потребителям грузовые шины КАМА серии N в расширенном модельном ряде. Вся перечисленная продукция сертифицирована по международным стандартам – европейским, северо- и южноамериканским, а также стандартам азиатских стран. Стандарт высокого качества продукции подтверждается системой менеджмента качества ИСО 9001, внедренного на всех предприятиях нижнекамского шинного комплекса.

Особенным вниманием посетителей пользовалась новинка нижнекамского шинного комплекса – яркие цветные шины Viatti Strada Asimmetrico. На сегодняшний день образцы этого автомобильного аксессуара представляют собой «ограниченное издание», однако, если эта новинка будет иметь высокий спрос, то «радужные» Viatti запустят в производство.



Генеральный дистрибьютор шин КАМА и КАМА-EURO в Украине

ООО «ТПК «Омега-Автопоставка»

Украина, Харьковская область,
пгт. Васицево, ул. Промышленная, 1
www.omega-auto.biz

тел.: (057) 713-69-00, (050) 403-69-00, (067) 623-69-00

Сербский завод Соорег получил новейший сертификат качества ISO

Как сообщила материнская компания Cooper Tire & Rubber ее дочернее предприятие в г. Крушевац, Сербия, получило сертификат соответствия стандартам качества ISO 9001:2008. На сегодняшний день все заводы компании Cooper Tire & Rubber сертифицированы по стандарту ISO 9001:2008.

«Мы придерживаемся высочайших стандартов качества на каждом предприятии, - сказал Хэл Миллер (Hal Miller), президент Международного отдела шин. - Наличие сертификата ISO 9001:2008 на всех восьми заводах глобально демонстрирует нашу неизменную приверженность высокому качеству и непрерывный процесс совершенствования».

«Наша команда в Крушевац тесно сотрудничала с командой корпорации для повышения качества и получения важного сертификата спустя несколько месяцев после начала производства в феврале, - прокомментировал Петер Салмон (Peter Salmon), директор сербского завода. - Это еще один шаг Сербии к повышению конкурентоспособности производственных мощностей на мировом рынке».

ISO - Международная организация по стандартизации - является крупнейшим в мире разработчиком и издателем международных стандартов. ISO 9001:2008 является последней редакцией международного стандарта, используемого в 175 странах мира в качестве основы для систем контроля качества.

«Аскания-Авто»

официальный представитель Cooper
тел.: (044) 206-46-65, (067) 373-89-33
www.ascania-shina.com

Читайте больше на
www.autoExpert.com.ua

Обновленная версия грузовой диагностики CoJali JalTest PC Link

Впервые диагностический сканер JalTest PC Link компании CoJali (Испания) был представлен в Украине на выставке TIR-2008 предприятием «Изотоп Прибор Сервис» – официальным представителем компании-производителя. С 2011 года прибор JalTest PC Link выпускается в новой версии.

Прибор JalTest PC Link создан на инновационных технологиях с использованием современных технологических решений. С 2011 года прибор JalTest PC Link выпускается в новой версии. Особенностью новой версии прибора является возможность работы с транспортными средствами имеющими бортовое электропитание 12/24V.

Поставляется прибор в двух исполнениях JalTest PC Link Lite и JalTest PC Link OBD. Разница состоит в комплектации переходными кабелями для транспортных средств. JalTest PC Link Lite укомплектован всеми кабелями из стандартного комплекта, а JalTest PC Link OBD укомплектован только кабелем в стандарте OBD.

Основная изюминка прибора состоит в том, что он в своей архитектуре имеет собственный процессор и систему управления. Внешний компьютер используется для визуализации информации и передачи инструкций на выполнение в прибор. Прибор имеет свою собственную память, в которую при обновлениях или активации загружаются протоколы связи с транспортными средствами и инструкции для выполнения тестов. Следовательно, прибор имеет гибкую архитектуру и при изменении программы он имеет возможность кардинально изменить процедуры работы с транспортными средствами.

За счет такой архитектуры даже в случае потери связи с компьютером, прибор самостоятельно корректно завершает текущую процедуру связи без аварийных ситуаций с электроникой транспортного средства. При параметризации блоков управления прибор имеет возможность возврата к предыдущим параметрам. Все действия вначале моделируются на уровне прибора с управлением автомобилем, а затем после проверки корректности выполненных действий записываются в соответствующий блок управления. Прибор имеет возможность флеширования блоков управления с созданием собственной библиотеки прошивок.

Все действия с автомобилем автоматически протоколируются и создается итоговый протокол, который может быть сохранен или распечатан для клиента.



Комплектация. Поставляется оборудование по принципу «все включено», а именно: сам прибор; комплект переходных шнуров для всех эксплуатирующихся европейских транспортных средств; справочная техническая документация по автомобилям; блочные электрические схемы; сервисная информация о транспортном средстве; бесплатные обновления на первый год эксплуатации прибора.

По окончании лицензионного периода диагностическое программное обеспечение не закрывается и диагностика продолжает работать. Политика производителя – лицензия покупается только на обновления и техническую документацию. Все диагностическое программное обеспечение русифицировано.

В качестве опций поставляются переходные шнуры на автомобили с американским протоколом связи и на некоторые редкие виды транспортных средств.

Детально ознакомиться с комплектами поставки прибора, его возможностями и предоставляемыми сервисами можно познакомиться на сайте украинского дистрибьютора «Изотоп Прибор Сервис» – www.truck-elektronik.com.ua.

В 2012 г. ООО «Изотоп Прибор Сервис» запустило он-лайн поддержку пользователей по вопросам применения прибора – www.jaltest-diagnostics.com. Это единственное предприятие в Украине, которое осуществляет полный комплекс поддержки и обучения для пользователей сканера JalTest PC Link. В компании действует тренинг-центр по обучению диагностов работе с прибором в условиях реального сервиса на «живых» машинах.

С 2012 г. предприятие перешло на новый уровень сотрудничества с разработчиком. Специалисты компании начали принимать участие в доводке ПО новых версий диагностической программы.

ООО НПП «Изотоп Прибор Сервис»
официальный дистрибьютор CoJali в Украине
г. Киев, ул. Семашко 13, оф. 408
тел. (044) 233-46-81, e-mail: izotop@zeos.net
www.truck-elektronik.com.ua, www.jaltest-diagnostics.com

Читайте больше на
www.autoExpert.com.ua

Оборудование на отработанном масле Проблемы эксплуатации и рекомендации к решению



Если у вас СТО или склад, и вам нужно найти новый источник тепла или альтернативу существующему отоплению, то одним из вариантов может быть оборудование на отработанном масле. В ходе бесед с руководителями СТО журналистам редакции приходилось слышать вопросы относительно определенных сложностей при эксплуатации оборудования на отработанном масле, в том числе и марки CleanBurn. Поводом обратиться за комментариями к импортеру этого оборудования послужила беседа с одним из директоров СТО в г. Донецке.

Воздухонагревателем CleanBurn CB-2500 отапливается около 550 кв.м. общей площади СТО – цех и склад, подачу тепла в который хозяйева сделали с помощью сети воздухопроводов собственной конструкции. Изначально предприятие отапливалось газом, но в определенный момент возникла идея удешевить отопление. Знакомые на других СТО уже использовали оборудование CleanBurn, что послужило хорошей рекомендацией. И если изначально искалась альтернатива и возможность сэкономить, то в последствии от газа отказались совсем.

Расход отработки, который зависит от наружной температуры, для воздухонагревателя CB-2500 составил 60-70 литров в сутки, в итоге около 7 тонн за сезон. Даже при условии, что отработка за последний год подорожала в полтора раза и на конец сезона 2011/2012 г.г. стоила 2,5 грн, и есть предпосылки к цене около 3,5 грн. за литр, а также при том, что на предприятии приходится докупать до 80% необходимого объема, все равно экономия на отоплении существенная. Но опасения по поводу приближения порога рентабельности в связи с ростом цены на отработанное масло руководства все же есть.

Вместе с тем владелец СТО отмечает неудобства с перевозкой, хранением отработки, что может вызвать «вопросы» с пожарниками, также возможные «разногласия» с экологами.

Естественно, мы решили обратиться к директору компании «СВ Далс» Сергею Дроботу с просьбой прокомментировать вопросы и дать рекомендации всем, кто использует оборудование на отработанных маслах.

Разрешительная документация

Начнем по-порядку. С перевозкой ГСМ, в частности, отработанных масел, у нас в государстве сложности, поэтому или нанимайте фирмы, имеющие соответствующие разрешения, или...

Далее. Мы все знаем, в каком государстве живем, поэтому часто случается так, что пакет разрешительных документов, поставляемых с оборудованием (паспорт производителя, сертификат соответствия УкрСепро и санэпидем-заключение) может не устраи-

вать контролирующие органы. Но в любом случае вы решите все проблемы с госструктурами, если выполнить следующие пункты.

Чтобы не иметь проблем с пожарниками, нужно обязательно иметь проект-привязку и установить оборудование четко в соответствии с ним.

Что касается вопросов хранения отработки, то по действующим нормам в помещениях технического обслуживания разрешается обустраивать емкости для хранения отработанных масел суммарно до 5 тонн, согласно нормативному документу ВСН 01-89. А вот в бочках хранить отработку в помещении нельзя. Имеется в виду, что если в помещении УО и ТР для накопления и дальнейшей утилизации установлены, согласно нормативам, несколько металлических бочек с отработкой, то проблем с пожарным инспектором быть не должно. Но если пожарник увидит десятки бочек с отработкой в не обустроенном для этого помещении или зоне, то штрафов, скорее всего, не избежать.

У экологической службы не возникает вопросов при наличии эко-паспорта на точку выбросов. Для этого вы обращаетесь в компании, которые занимаются экологическим аудитом. Они проводят соответствующие расчеты и изготавливают экологический паспорт на точку выброса, который ложится в основу налогообложения, что и позволяет получить соответствующее разрешение.

Рентабельность

В нынешней ситуации с ростом цен на все энергоносители, в том числе и на отработку, может возникнуть вопрос о пороге рентабельности эксплуатации оборудования на отработанном масле. Однозначно на него ответить сложно, потому что в каждом конкретном случае нужно учитывать имеющиеся ресурсы и местоположение предприятия по отношению к теплосети или газовой магистрали. В среднем, одна тонна отработки по тепловой калорийности равна 1000 кубометров газа, поэтому при стоимости газа 4,5-4,6 грн. за кубометр – стоимость в 4,5 грн. за литр отработки и будет порогом рентабельности. Хотя не стоит забывать, что можно полностью закупать отработку для отопления, можно частично, а можно обеспечивать себя самостоятельно на все 100%.

Как пример, есть предприятия, у которых уже подведен газ, но имеется отработка, которую нужно куда-то девать, и на которой хочется сэкономить. Поэтому они покупают оборудование CleanBurn, чтобы утилизировать имеющуюся отработку и сэкономить на отоплении. Например, СТО у которого скапливается до 10 тонн отработки за год – может поставить единицу оборудования до 100 кВт. Если на предприятии стоит отопительное оборудование на природном газе суммарно на 200 кВт, мы не убеждаем их купить такой же мощности оборудование у нас, так как всегда нужно отталкиваться от имеющегося сырья.

Вариант с оборудованием CleanBurn становится очень выгодным, если стоит вопрос прокладки коммуникаций с энергоносителем для отопления, таких как газовая магистраль, теплосеть, электросеть. Проект и реализация этого может вылиться в баснословные деньги. В любом случае мы рекомендуем всегда просчитывать альтернативу, так как лучше не зависеть от одного вида отопления. Возможно, есть смысл поставить рядом и твердотопливный котел, если недалеко находится, например, деревообрабатывающее предприятие, и у вас есть дешевые опилки. В крайнем случае, купите уголь.

Вопросы по эксплуатации

За время эксплуатации оборудования у некоторых наших клиентов возникало две проблемы. Первая – это проблема с холодным перезапуском, которая бывает достаточно редко и из-за больших скачков наружной температуры. Чтобы ее решить на месте, на горелке нужно отрегулировать заслонку подачи воздуха для горения. В целом же предупредить эту проблему сложно, потому что сложно предвидеть большие скачки температуры на улице. Рекомендация – не выключать оборудование на ночь, а оставлять его в дежурном режиме на минимуме температуры.

Вторая проблема – с электроникой. На данный момент она уже решена – производитель усовершенствовал механизм кнопки перезапуска на контроллере, который ранее был слишком нежным. Старые контроллеры легко меняются.

Представитель Clean Burn в Украине **ЧП «СВ Далс»**
г. Черновцы, ул. Русская, 86/3
тел./факс (0372) 52-75-96, моб. (050) 434-37-75
e-mail: cleanburn@ukr.net, www.cleanburn.com.ua



Оборудование для автомоек «Агрегат-Ресурс». Отзывы клиентов

Жизненный опыт говорит о том, что иногда ничего не нужно усложнять – это один из путей к успеху. Это хорошо знают в днепропетровской компании «Агрегат-Ресурс», которая завоевывает украинских потребителей своими аппаратами высокого давления украинского производства, при сборке которых применяются комплектующие лучших европейских производителей, в основном, итальянских. А итальянские АД заслуженно считаются лучшими не только в Европе, но и во всем мире.

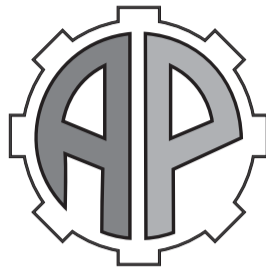

Украинский рынок моечного оборудования развивается, а спрос, как известно, диктует предложение. Компания «Агрегат-Ресурс» нашла свой путь к успеху следующим образом: здесь взяли славящиеся своим качеством и неприхотливостью в обслуживании итальянские компоненты (насос, блок управления и др.) и с помощью известной во всем мире славянской инженерной мысли собрали собственные аппараты высокого давления.

По сути, оборудование от «Агрегат-Ресурса» является усовершенствованной версией аппаратов высокого давления итальянского производства, но с поправкой на ментальность нашего народа, представители которого будут в дальнейшем эксплуатировать данное оборудование. И за счет этого получили высоконадежное оборудование, отвечающее реалиям нашей суровой действительности. Как результат – популярность у потребителей, которые отмечают надежность данного оборудования и его высокую ремонтопригодность, когда 90% регламентных работ можно выполнить самостоятельно. Это особенно важно для тех клиентов, которые находятся далеко от сервисных центров, и затраты на доставку оборудования в сервис гораздо выше стоимости самих работ.

О компании «Агрегат-Ресурс»

Важной составляющей успеха продукции компании «Агрегат-Ресурс» являются достижения собственного отдела исследований и разработок, имеющего большое значение на предприятии. А тщательный подбор поставщиков и тестирование их продукции перед тем, как устанавливать на серийное оборудование, является обязательной частью производства в компании. Контроль качества происходит на всех этапах производства оборудования. Самые современные системы автоматизированного проектирования САД способствуют существенному сокращению циклов разработки, значительно повышению качества продукции, а также оптимизации производственных процессов. Причем даже самые нестандартные задачи, поставленные заказчиком, находят оптимальное решение благодаря специалистам компании.

Сердцем любого аппарата высокого давления является помпа. Чтобы обеспечить отличное качество и продолжительный срок службы, корпуса помп, которые используются в «Агрегат-Ресурс», изготавливаются из ковanej латуни, что значительно продлевает срок эксплуатации аппарата.

Изучение новых технологий и внедрение инноваций позволило компании завоевать доброе имя на украинском рынке производителей аппаратов высокого давления. Сегодня деятельность компании позволяет обеспечивать весь сектор моечной и уборочной техники разнообразным ассортиментом, который соответствует всем требованиям постоянно расширяющегося рынка.

Профессиональный опыт и высокий уровень подготовки менеджеров компании позволяет подобрать оптимальную модель для конкретных целей, что обеспечивает покупателю комфортную работу с техникой, что особенно важно на производстве, где сбой и простой дорого обходятся.

Мнение клиентов об оборудовании

А что думают об этой продукции ее потребители? Свои комментарии нам дал Сергей Змиевский, владелец двух автомоек в г. Одесса. Пять лет назад, имея бо-

гатый опыт использования импортной техники и выбирая из нескольких брендов, в том числе признанных лидеров рынка – немецких и итальянских аппаратов, здесь остановили свой выбор на технике «Агрегат-Ресурс», и совсем об этом не жалеют.

«Перед тем, как поставить себе это оборудование, я общался с теми, кто его эксплуатирует. Получив позитивные отзывы, в итоге отдал предпочтение наиболее распространенным на юге Украины агрегатам – AP1300/2 (200 бар 1260 л/ч). Меня не смущает, что это техника украинского производства – дело в том, что компания «Агрегат-ресурс» правильно подбирает комплект автоматики к насосу и правильно рассчитывает соотношение мощности электродвигателя с мощностью насоса, что никто не умеет делать в Украине настолько грамотно, как они.

Также нужно отметить, что импортные аппараты дороже – переplatить нужно порой в два раза за аналогичные характеристики, но это не говорит о том, что купишь аппарат такого же высокого уровня надежности. При этом, особенно в именитых европейских брендах, конструкция аппаратов задумана так, что кроме обученного персонала его ни кто не берется ремонтировать, и таким образом вы привязаны к их дорогому и не всегда честному сервису – поверьте моему многолетнему опыту. Да и в целом я считаю, что по соотношению «цена-качество» итальянское оборудование лучше немецкого, а компания «Агрегат-Ресурс» использует в основе именно итальянские комплектующие, которые установлены на украинский «скелет». Причем также отмечу, что «Агрегат-Ресурс» в своих аппаратах избавился от жесткого соединения насоса с электродвигателем, что позволяет избежать вибрации.

Среди других преимуществ продукции «Агрегат-Ресурс» – открытая рама. Это позволяет вести постоянный визуальный контроль за оборудованием, не снимая каждый раз обшивку. Зарубежная брендовая техника производится, в основном, в пластиковом корпусе, видимо для того, чтобы удешевить конструкцию. Но пластик быстро теряет внешний вид и, как показала практика, не очень надежен (разрушается после 4-5 ремонтов). А «Агрегат-ресурс» производит более мощные и надежные аппараты, в том числе, за счет комплектующих: насос, электродвигатель, соединительная муфта, блок управления. При эксплуатации оборудования «Агрегат-Ресурс» у нас не было простоев, и мы реально экономим на обслуживании.

И еще добавлю, что после долгих скитаний по брендовым сервисным центрам, в которых часто дорогие и долгие ремонты, и при этом не всегда честные, я понял, что выгодней покупать запчасти и нанимать слесаря, который при тебе их установит, не вывозя оборудование с автомойки, поскольку оборудование «Агрегат-Ресурс» не требует каких-то специальных инструментов и навыков для его ремонта. Ну и хотел бы еще добавить, что все комплектующие и запчасти к технике, производимой компанией «Агрегат-Ресурс», в два, а то и в три раза дешевле, чем у известных брендов.

ЧП «Агрегат-Ресурс»

Днепропетровск, (0562) 31-29-49, (056) 371-01-22
Одесса, (048) 785-08-49
Киев, (044) 391-03-60, 360-04-24
www.agregat-resurs.com

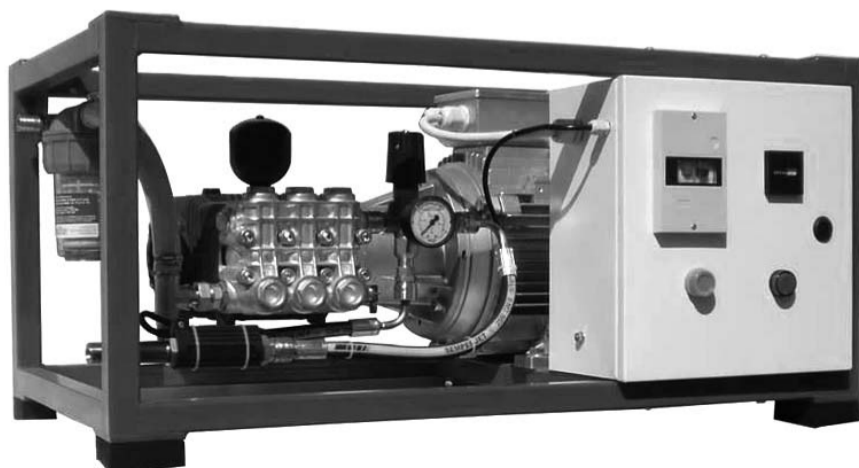

Установка для обслуживания системы кондиционирования воздуха Flying LG300S

Компания «Беруф-Авто» представляет новинку – установку для обслуживания системы кондиционирования воздуха автомобилей Flying LG300S. Она поддерживает следующие режимы: автоматический цикл работы (откачивание фреона из системы, очистку хладагента и отделение масла, сброс использованного масла, вакуумирование системы, проверку герметичности, ввод свежего компрессорного масла и заправку хладагентом.

Функции и особенности для фреона R134a:

- установка времени вакуумирования;
- настройка замены хладагента;
- настройка дозаправки хладагента;
- электронные весы для полностью автоматической замены хладагента;
- электронные весы для дозаправки хладагента;
- электронные весы для дозаправки масла хладагента;
- функция самоочистки: после операции восстановления, весь хладагент оставшийся после восстановления и заправки машины будет снят с цилиндра обязательно;
- полностью автоматическое функционирование: нажатием одной клавиши полное восстановление, вакуум, дозаправка;



Установка имеет встроенную базу данных автомобилей, включающую более 3000 моделей.

Как опцию можно заказать функцию чистки системы кондиционирования и встроенный принтер для печати результатов.

Характеристики: мощность компрессора - 260 Вт; скорость вакуумного насоса - 60 л/мин; возможное количество взвешиваемого хладагента - 35 кг; точность взвешивания хладагента - 1000 г ± 10 г; возможное количество взвешиваемого масла - 3 кг; точность взвешивания масла ± 2 г; скорость восстановления 120-150 г/мин; скорость дозаправки - 800 г/мин; объем бака - 12 л; длина внешних шлангов - 3м; размеры 720x650x1170 мм; вес - 75 кг; вес брутто - 80 кг; частота - 50/60 Гц.

BERUF-AUTO

тел./факс (044) 390-11-06
тел.: (066) 767-24-27, (050) 313-38-15
(067) 111-11-67, (067) 501-11-55
e-mail: diachuka@ukr.net, www.beruf-auto.com.ua
Сервисная служба - тел. (050) 313-36-17

Новые поступления оборудования для СТО на склад компании AV

Группа компаний AV, специализирующаяся на поставках оборудования для АЗС и СТО, объявила о расширении складских запасов оборудования для СТО. Впервые клиентам компании AV доступны со склада двухъярусные парковочные системы AVL 12 P.

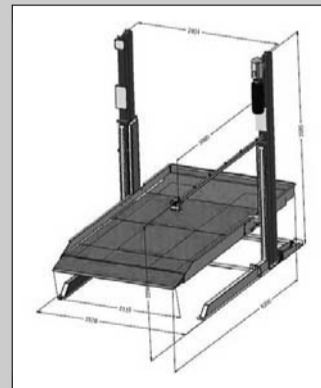

Парковочные системы позволяют оптимизировать площади под хранение автомобилей. Оборудование для СТО AVLine сертифицировано в Украине. Подробная информация об ценах и наличии оборудования для СТО AVLine - на сайте www.avline.ua

Справка: AV - группа компаний, специализирующаяся на поставках оборудования для СТО, АЗС, автомобильных моек и мест парковки автомобилей. Работает на украинском рынке 10 лет. Предлагает оборудование для СТО Bosch и Nussbaum, автомоечное оборудование Karcher, а также оборудование для АЗС Dresser Wayne. А также поставляет оборудование для СТО под собственным брендом AVLine.

Группа компаний AV

тел. (044) 36-06-777, (06562) 21-777
e-mail: info@av.ua www.av.ua
www.avline.ua, www.nussbaum.av.ua

Читайте больше на
www.autoExpert.com.ua

Водоразбавляемая система AWX Waterborne Line от Sherwin-Williams

Компания «Карсистем Украина» не могла оставить без внимания возрастающий интерес потребителей к краскам на водной основе, и в 2012 году планирует усилить свои позиции также и в сегменте водоразбавляемых лакокрасочных материалов.

Концерн Sherwin-Williams несколько лет назад выпустил на рынок построенную на схожих принципах водоразбавляемую систему AWX Waterborne Line – это полная авторемонтная система, включающая в себя все виды красок («неметаллики», «металлики» и «перламутры»), грунты различного назначения, шпатлевки, лаки и т.д. Покрытие AWX на водной основе обладает хорошей продуктивностью и отличной укрывистостью – в большинстве случаев достаточно нанесения всего двух слоев без промежуточной просушки. Цветовая документация содержит цветовые формулы всех автомобилей мира. При поиске формулы используется программа Color Access 5, которая обладает большим количеством полезных функций, которые обеспечивают доступ к новейшим цветовым формулам через Интернет, дают полную информацию о продукте, включая листы безопасности, и позволяют фиксировать (запоминать) формулы собственной разработки, вести учет подбора краски, склада и формирования заказа материалов, а также напрямую соединяет компьютер с весами.



В первую очередь преимущества водных красок Sherwin-Williams стали проявляться в цветовой точности. Во-первых, набор тонов любой системы составляют с тем расчетом, чтобы с его помощью оптимальным образом можно было легко повторить цвета всех автомобилей, присутствующих в момент выхода системы на рынок. Поэтому подбирать цвета большинства современных автомобилей с помощью красок на водной основе проще. Компания Sherwin-Williams уделяет очень большое внимание цветовой точности ремонтного покрытия. Цветовые формулы, указанные в Color Selector Box и PROSPECTOR, обеспечивают точное «попадание в цвет», а их количество для автомобилей американского, европейского и азиатского производства соответствует числу вариантов разработанных AWX Waterborne Line. Базовые цвета Waterborne Line более «чистые», более насыщенные, в состав системы входят несколько иные «перламутры» и уже сейчас есть не один пигмент, который встречается лишь в самых новых цветах автомобилей.

Широкая исследовательская деятельность концерна Sherwin-Williams привела к коренному улучшению продуктивности водной системы AWX Waterborne Line. Если еще 2-3 года назад можно было говорить, что водные краски по производительности отстают от органорастворимых, а в лучшем случае лишь сравниваются по этому показателю с ними, то сейчас можно констатировать следующее: при наличии соответствующего оборудования и при стандартных условиях водные краски превосходят органические по производительности.

ООО «Карсистем Украина»

официальный представитель концерна Sherwin-Williams
г. Киев, ул. Академика Заболотного, 3-А
тел.: (044) 526-48-45, 526-48-44
e-mail: carsystem@kievweb.com.ua
www.carsystem.kiev.ua

Читайте больше на
www.autoExpert.com.ua

SOLID. Оптимальный баланс характеристик



Пример быстрого признания на рынке - не так давно появившиеся, но успешно продающиеся грунт Filler VHS и шпатлевка SOFT.

Применение при производстве материалов SOLID высококачественных связующих и наполнителей, современного технологического оборудования, строгий контроль характеристик каждой выпущенной партии – все это является гарантией превосходного качества продукции SOLID.

Грунт Filler VHS

2К акриловый грунт-наполнитель отличается легкостью нанесения, хорошей растекаемостью и коротким временем сушки. Наиболее характерной особенностью грунта является высокий сухой остаток VHS, а также соответствие экологическим нормам европейского законодательства Low VOC. Представлен в сером и черном цвете.

Грунт дает возможность нанесения толстым слоем, имеет короткое время сушки, его можно применять под все базы – на водной и сольвентной основах. Содержит антикоррозионный пигмент, образует устойчивое к воздействию растворителей покрытие, имеет высокую адгезию с поверхностью.

Шпатлевка SOFT

Наполнительная мелкозернистая полиэфирная шпатлевка характеризуется очень высокой наполнительной способностью, не образует пор на ремонтируемой поверхности. Чрезвычайно легка в обработке, что существ-

венно ускоряет процесс ее шлифования. Оптимальная вязкость способствует получению равномерной и эластичной поверхности, обеспечивает плавный переход, без сколов между зоной шпатлевания и металлом.

Применяется для выравнивания глубоких вмятин, при ремонте больших поверхностей. Может быть использована на все виды металлических поверхностей, однако оцинкованные и алюминиевые детали должны быть предварительно загрунтованы. Может применяться для улучшения адгезии при нанесении на нешлифованную шпатлевку со стекловолоконным Glas, а также обладает свойством «заплавания» в поры, оставленные в нанесенном слое стекловолокна. Может использоваться для лепки ребер жесткости.

ООО «Европроект Украина»

г. Киев, ул. Пшеничная, 8
тел./факс: (044) 5941943 / 44 / 45
(067) 5324041
email: kiev@europroject.org
www.europroject.org

Новые цифровые толщиномеры Amittari Instruments

Компания «Темпус-Плюс» представляет толщиномеры производства компании Amittari Instruments моделей CC-4011, 4013 и GT-2106. Толщиномеры предназначены для выполнения диагностики лакокрасочного покрытия, определения толщины покрытия на магнитных и не магнитных материалах. К особенностям новых моделей относится их высокая надежность и точность результатов измерения.

Делая измерения толщины лакокрасочного покрытия толщиномерами CC-4011, 4013 или GT-2106 можно быть уверенным в том, что результат измерения достоверен. Такие дефекты покрытия как истонченный вследствие полировки слой краски или повторная покраска автомобиля не останутся незамеченной. Однозначно определяются участки с наличием шпаклевки и ее толщины. Ударопрочное исполнение позволяет успешно эксплуатировать их в достаточно жестких полевых условиях, а простой и удобный интер-



Модель CC-4011
стоимость: 1900 грн.



Модель CC-4013
стоимость: 1900 грн.



Модель GT-2106
стоимость: 1746 грн.

фейс пользователя сводит к минимуму необходимость обращаться к руководству пользователя.

Технические характеристики:

- Измерение на магнитных и не магнитных металлах (автоматический / ручной выбор: Fe/NFe)

- Диапазоны измерения: от 0 до 1250 мкм

- Погрешность: 1-3%

- Единицы измерения: мм, мкм, миллс

- Интерфейс для связи с ПК

- Питание прибора: элементы питания типа AAA 1,5В, 2 шт.

- Условия эксплуатации: от 0 до +50°C, 20...80%RH

- Соответствие стандартам: ISO2178, ISO2361, а также DIN, ASTM и BS

Официальный представитель Amittari в Украине

ООО «ТЕМПУС ПЛЮС»

тел.: (044) 576-4991, 360-2265
www.general-test.com.ua

Компания Amittari instruments Co., LTD., является одним из крупнейших производителей оборудования для неразрушающего контроля. В номенклатуре поставок портативные ультразвуковые, вихретоковые и магнитные толщиномеры, измерители шероховатости поверхности, измерители уровня вибрации, твердомеры. Продукция Amittari instruments заслуженно является эталоном среди портативных средств неразрушающего контроля благодаря высокой функциональности и надежности измерительного инструментария.

Защитное покрытие U-POL RAPTOR Truck Bed Liner

ООО «Десна Плюс» представляет новый продукт от U-POL – RAPTOR Truck Bed Liner – защитное покрытие повышенной прочности. Область применения: внутренняя часть кузова



грузовиков и пикапов; днище автомобиля; расширители арок; накладки порогов; передняя часть капота («кюль»); низ дверей; внутренняя часть кузова автомобиля; дверные проемы; пороги.

Свойства и преимущества:

- Защитное покрытие повышенной прочности, обеспечивающее долговечную защиту от ржавчины, солей, плесени и экстремальных температур;
- Особо устойчиво к механическим повреждениям и UV лучам (ультрафиолетовому излучению);
- Обладает водоотталкивающими и шумоизоляционными свойствами;
- Может использоваться как покрытие, предотвращающее скольжение

(при добавлении сухого песка);
– Может наноситься с помощью пистолета, валика или кисти для достижения необходимой текстуры поверхности;

– Поставляется в черной и колеруемой версии.

RAPTOR Truck Bed Liner чрезвычайно популярен в США, где 83% пикапов и SUV имеют дополнительное защитное покрытие и 79% защитных покрытий приобретаются в течении 6 месяцев после покупки транспортного средства.

ООО «Десна Плюс»

г. Запорожье, тел. (067) 562-21-27
e-mail: desnaplus@i.ua
desnaplus.com.ua